

**第9期荒川区高齢者プラン策定のための
アンケート調査
報告書**

**令和5年2月
荒川区**

目 次

第1部 調査概要.....	3
第1章 調査概要.....	3
1 調査目的.....	3
2 調査の実施概要.....	3
3 回収結果.....	4
4 報告書の見方.....	4
第2部 調査結果.....	7
第1章 介護予防・日常生活圏域ニーズ調査.....	7
1 あなたのご家族や生活状況について.....	7
2 からだを動かすことについて.....	15
3 食べることについて.....	23
4 毎日の生活について.....	28
5 地域での活動について.....	36
6 たすけあいについて.....	39
7 健康について.....	43
8 認知症にかかる相談窓口の把握について.....	51
9 地域の身近な相談窓口の把握について.....	53
10 基本チェックリストについて.....	56
第2章 在宅介護実態調査.....	65
1 介護の状況について.....	65
2 あて名ご本人について.....	85
第3章 事業者向け調査.....	101
1 事業の状況について.....	101
2 人材確保対策について.....	104
3 居宅介護支援事業所について（調査対象：区内の居宅介護支援事業所）.....	115
4 在宅サービス事業所について（調査対象：区内の在宅サービス事業所）.....	121
5 施設・居住系サービス事業所について（調査対象：区内の施設・居住系サービス事業所）.....	125

第3部 集計結果.....	133
第1章 介護予防・日常生活圏域二一ズ調査.....	133
第2章 在宅介護実態調査.....	144
第3章 事業者向け調査.....	149
第4部 資料編（調査票）.....	163
第1章 介護予防・日常生活圏域二一ズ調査.....	163
第2章 在宅介護実態調査.....	179
第3章 事業者向け調査.....	189

第 1 部 調査概要

第1部 調査概要

第1章 調査概要

1 調査目的

第9期荒川区高齢者プランの策定に向け、その基礎資料となる各種実態調査及び分析を実施し、調査対象者の意向、要望、現状を把握することを目的とする。

2 調査の実施概要

(1) 調査種類と対象者

調査名	調査対象者	調査対象者数
①介護予防・日常生活圏域ニーズ調査	65歳以上の区民（要介護認定者を除く）	3,000人
②在宅介護実態調査	要支援、要介護認定者で、在宅で生活している区民	2,000人
③事業者向け調査	区内の居宅介護支援事業所 区内の在宅サービス事業所（※1） 区内の施設・居住系サービス事業所（※2）	236件

（※1）サービス種類：訪問介護、訪問入浴介護、訪問リハビリテーション、訪問看護、通所介護、通所リハビリテーション、短期入所生活介護、定期巡回・随時対応型訪問介護看護、認知症対応型通所介護、地域密着型通所介護、小規模多機能型居宅介護、福祉用具貸与

（※2）サービス種類：介護老人福祉施設（特別養護老人ホーム）、介護老人保健施設、介護療養型医療施設、介護医療院、特定施設入所者生活介護、認知症対応型共同生活介護（グループホーム）

(2) 調査の期間

①介護予防・日常生活圏域ニーズ調査	令和4年11月1日（火）～11月25日（金）
②在宅介護実態調査	令和4年8月1日（月）～8月26日（金）
③事業者向け調査	令和4年8月1日（月）～8月26日（金）

(3) 調査の方法

郵送配布・郵送回収

3 回収結果

調査名	配布数	回収数	回収率
①介護予防・日常生活圏域二ーズ調査	3,000 件	1,941 件	64.7%
②在宅介護実態調査	2,000 件	1,116 件	55.8%
③事業者向け調査	236 件	136 件	57.6%
合計	5,236 件	3,193 件	61.0%

4 報告書の見方

- 調査結果の比率は、その設問の回答者数を基数として、小数点第2位を四捨五入して小数点第1位までを示しているため、比率が 0.05 未満の場合には 0.0 と表記している。また、合計値が 100.0%にならない場合がある。
- 複数回答の設問の場合、原則として、その項目に対しての有効回答者の数を基数とし、比率算出を行っているため、回答比率の合計は 100.0%を超える場合がある。
- 図表中の「n」とは、その設問の回答者数を表している。
- 図表中の選択肢は、見やすさを確保するため、語句を短縮・簡略化している部分がある。
- クロス集計については、集計の都合上、無回答者を除いた集計となっている部分があり、単純集計の結果と一致しない場合がある。
- 図表中の平均値は、データの合計をデータの個数で割った値である。また、中央値は、データを大きさの順に並べた際に中央に位置する値である。

第 2 部 調査結果

第2部 調査結果

第1章 介護予防・日常生活圏域ニーズ調査

1 あなたのご家族や生活状況について

(1) 家族構成

問1 家族構成をお教えてください (☑は1つ)

○家族構成については、「1人暮らし」が26.6%、「夫婦2人暮らし(配偶者65歳以上)」が32.6%、「夫婦2人暮らし(配偶者64歳以下)」が6.0%となっており、これらを合わせた『1人または2人の世帯』は、65.2%となっている。

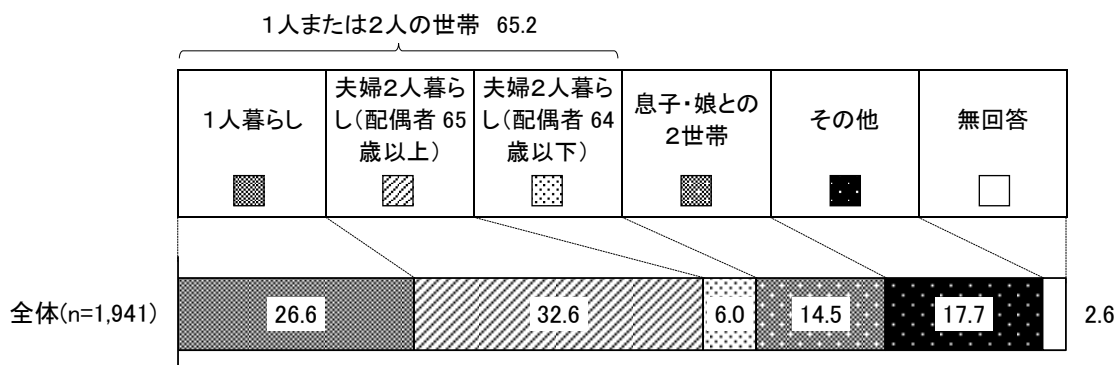

○性別でみると、「1人暮らし」は、女性で28.6%と、男性（24.1%）より4.5ポイント高くなっている。

○年齢区分別でみると、「1人暮らし」は、85歳以上で35.2%となっている。

○性別・年齢区分別でみると、「1人暮らし」は、女性85歳以上で42.6%となっている。

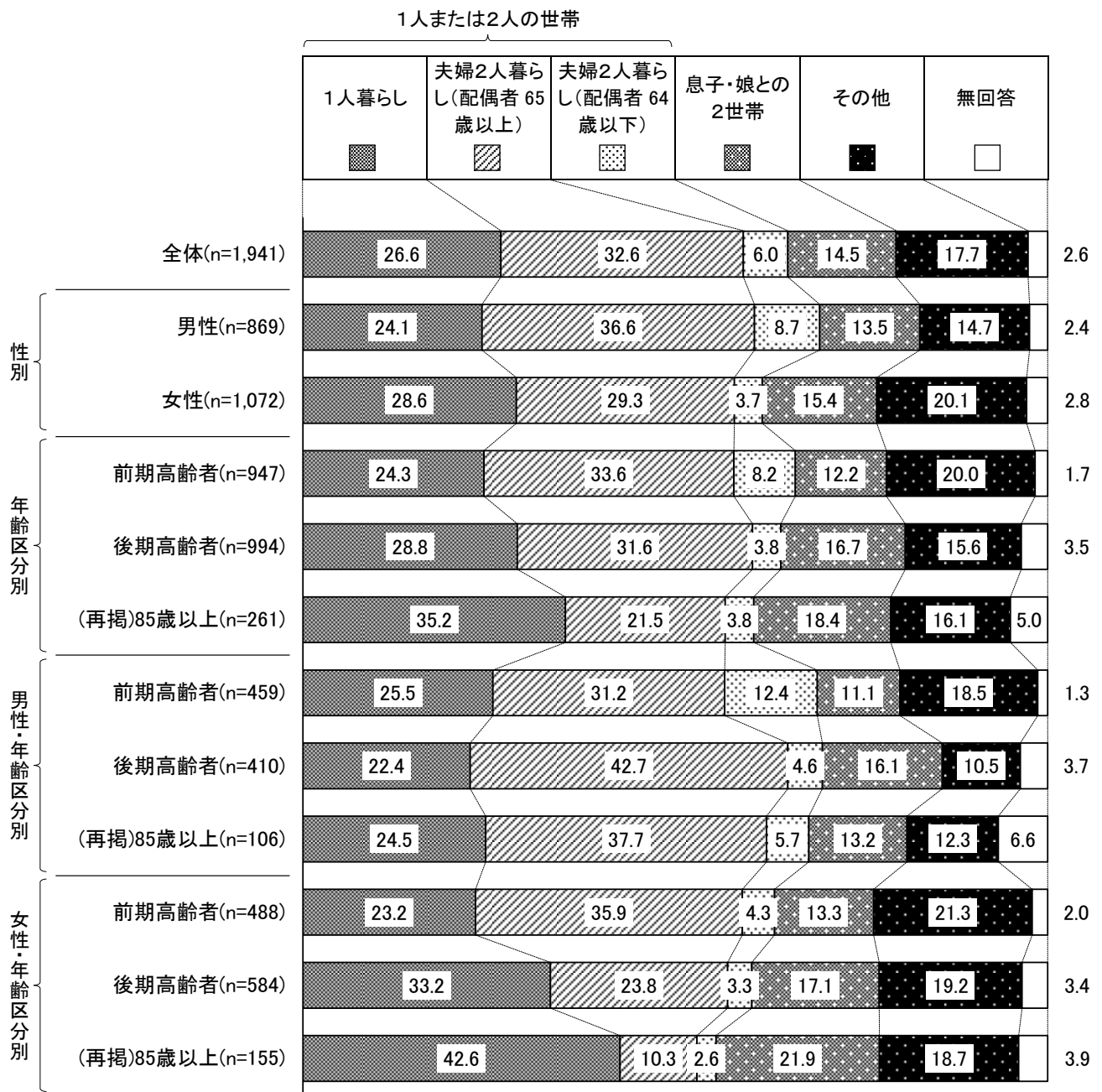

○地区別でみると、「1人暮らし」は、荒川で28.6%と最も高く、南千住が28.2%で続いている。

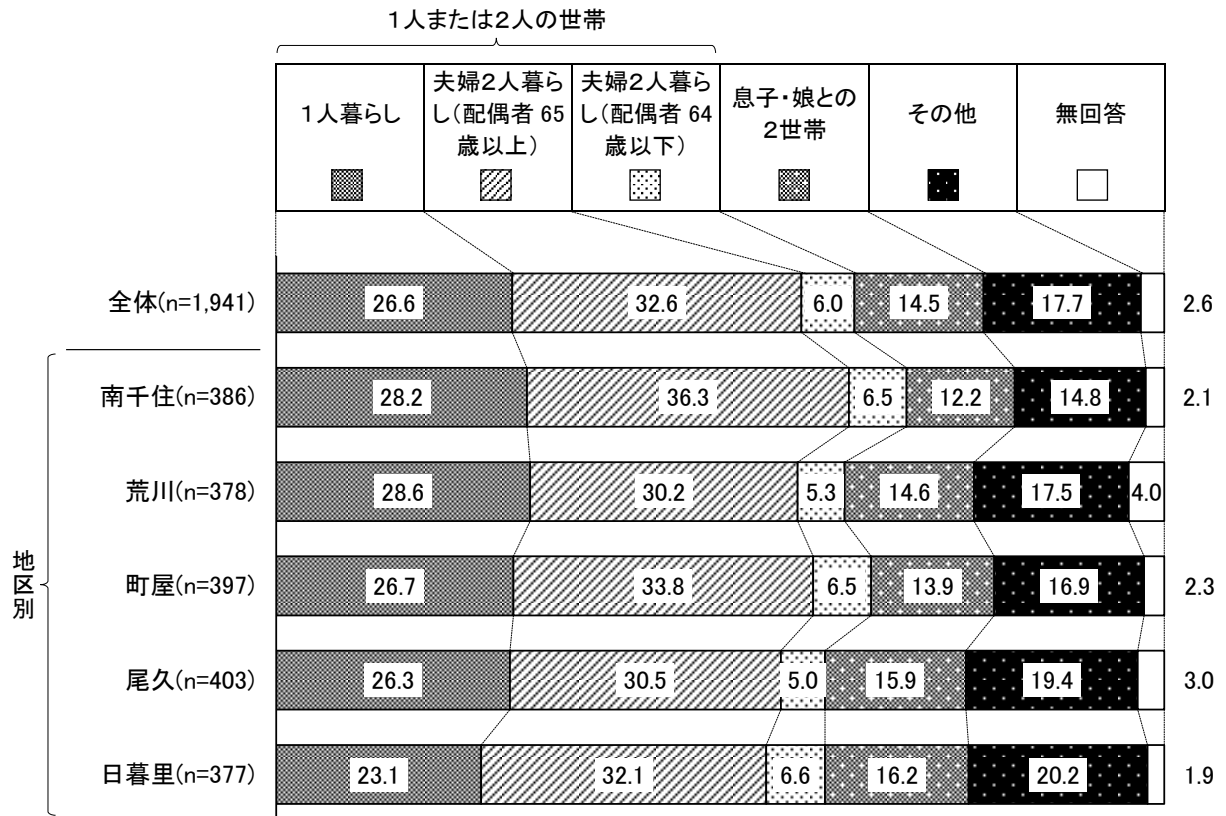

(2) 介護・介助の必要性

問2 あなたは、普段の生活でどなたかの介護・介助が必要ですか (☑は1つ)

○普段の生活における介護・介助の必要性については、「介護・介助は必要ない」が82.0%で最も高く、次いで「何らかの介護・介助は必要だが、現在は受けていない」が7.3%となっている。

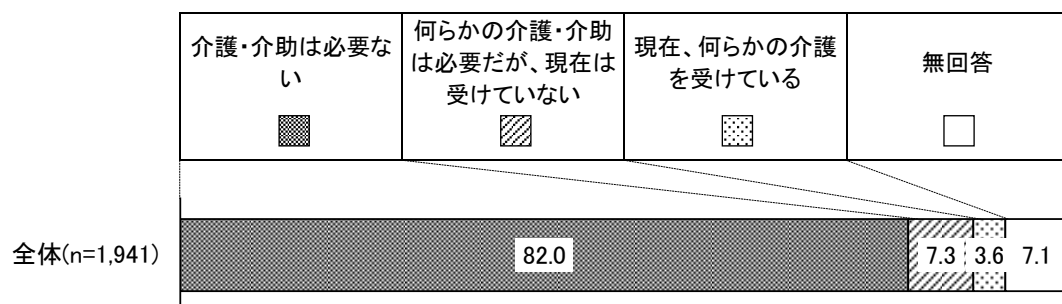

○年齢区分別でみると、「現在、何らかの介護を受けている」は、85歳以上で10.0%となっている。

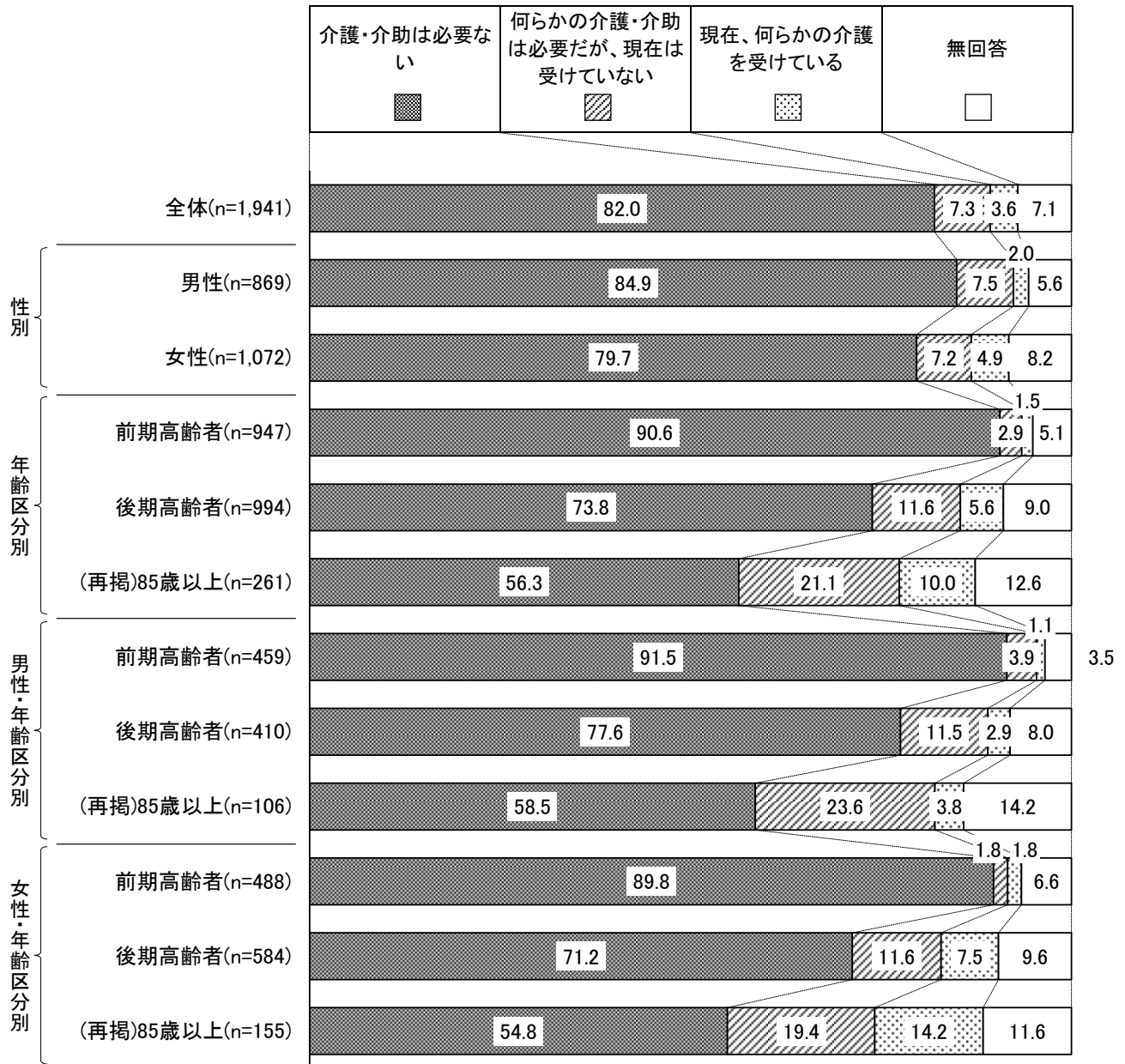

(3) 介護・介助が必要になった原因

【問2において「介護・介助は必要ない」以外の方のみ】

問2-1 介護・介助が必要になった主な原因は何ですか（あてはまるものすべてに☑）

○介護・介助が必要になった主な原因については、「高齢による衰弱」が 25.5%で最も高く、次いで「骨折・転倒」が 17.9%、「糖尿病」が 12.3%となっている。

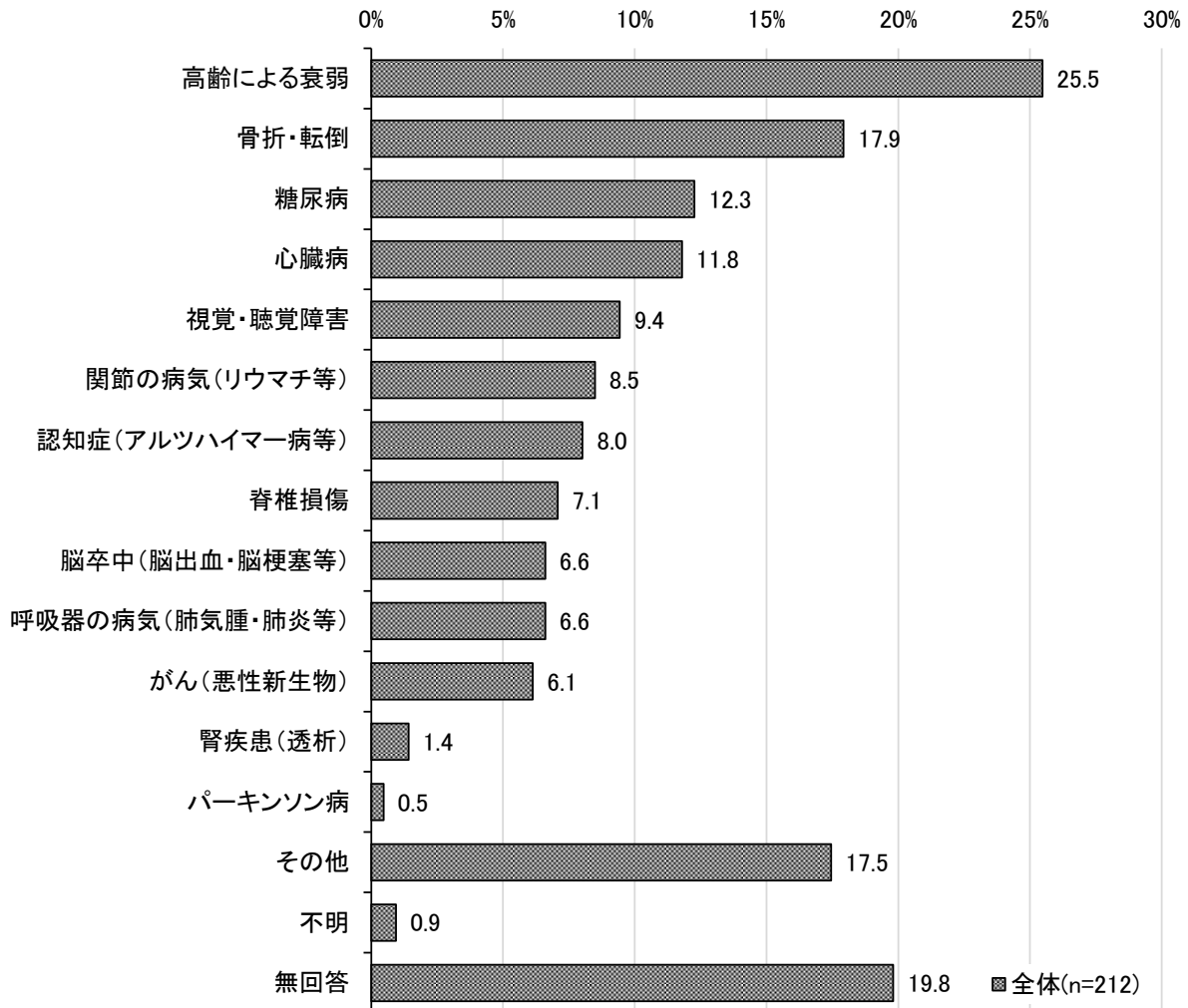

○性別でみると、男性では「心臓病」が、女性では「骨折・転倒」が異性と比較して高くなっている。

(単位: %)		高齢による衰弱	骨折・転倒	糖尿病	心臓病	視覚・聴覚障害	関節の病気(リウマチ等)	認知症(アルツハイマー病等)	脊椎損傷
全体	(n=212)	25.5	17.9	12.3	11.8	9.4	8.5	8.0	7.1
男性	(n=82)	25.6	7.3	12.2	19.5	12.2	7.3	8.5	9.8
女性	(n=130)	25.4	24.6	12.3	6.9	7.7	9.2	7.7	5.4

(単位: %)		脳卒中(脳出血・脳梗塞等)	呼吸器の病気(肺気腫・肺炎等)	がん(悪性新生物)	腎疾患(透析)	パーキンソン病	その他	不明	無回答
全体	(n=212)	6.6	6.6	6.1	1.4	0.5	17.5	0.9	19.8
男性	(n=82)	4.9	8.5	7.3	2.4	1.2	19.5	1.2	22.0
女性	(n=130)	7.7	5.4	5.4	0.8	0.0	16.2	0.8	18.5

(4) 暮らしの状況

問3 現在の暮らしの状況を経済的にみてどう感じていますか (☑は1つ)

○現在の暮らしの状況を経済的にみてどう感じているかについては、「ふつう」が52.1%で最も高くなっている。「大変苦しい」と「やや苦しい」を合わせた『苦しい』は、32.5%となっている。

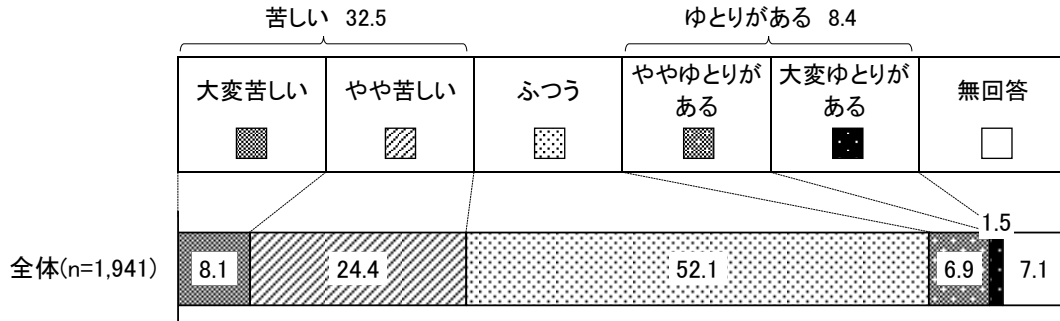

○年齢区分別でみると、『苦しい』は、前期高齢者で32.8%となっているのに対し、85歳以上では25.3%となっている。

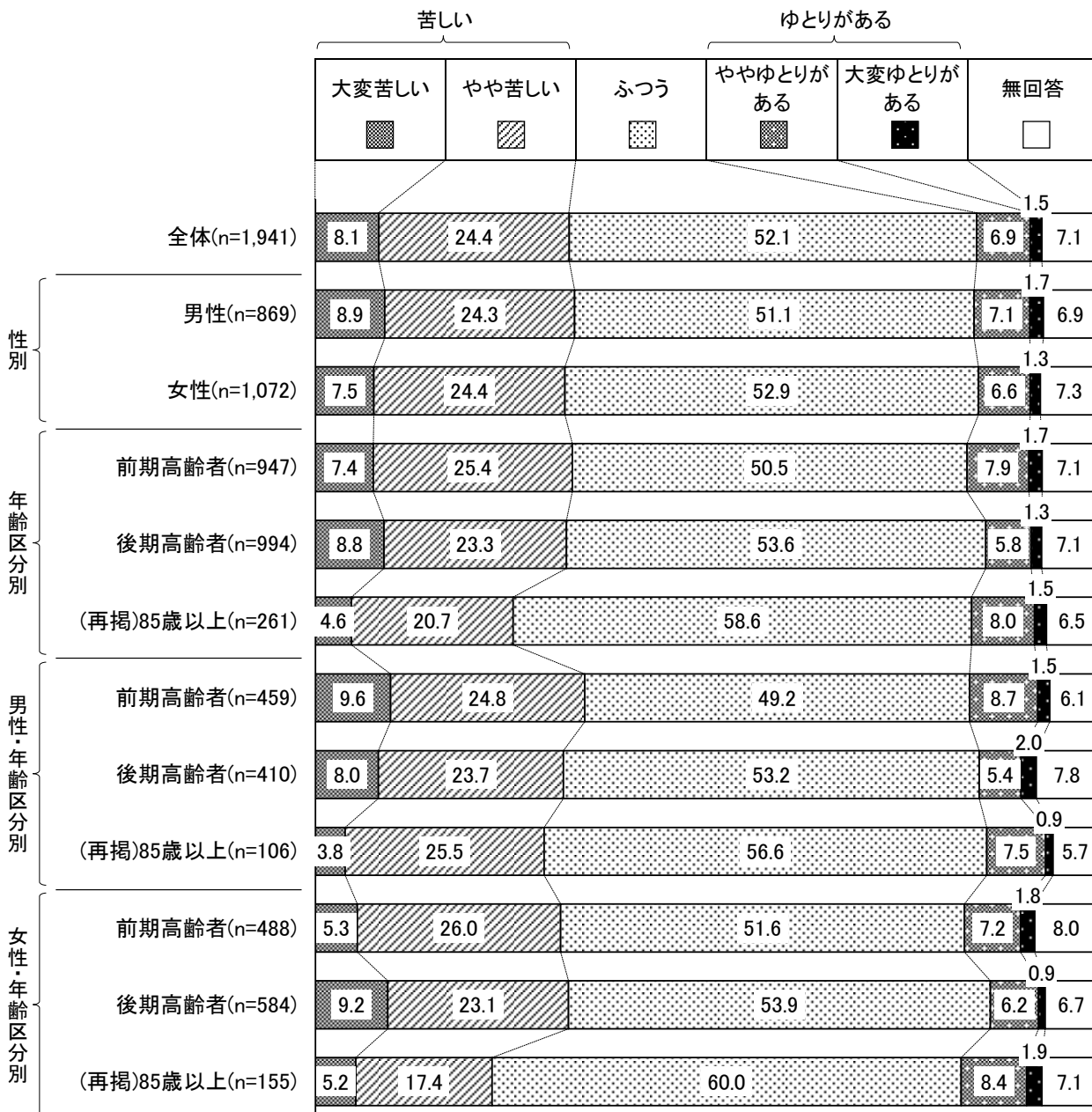

○家族構成別でみると、『苦しい』は、夫婦2人暮らし（配偶者64歳以下）で43.9%と最も高く、1人暮らしが35.9%が続いている。

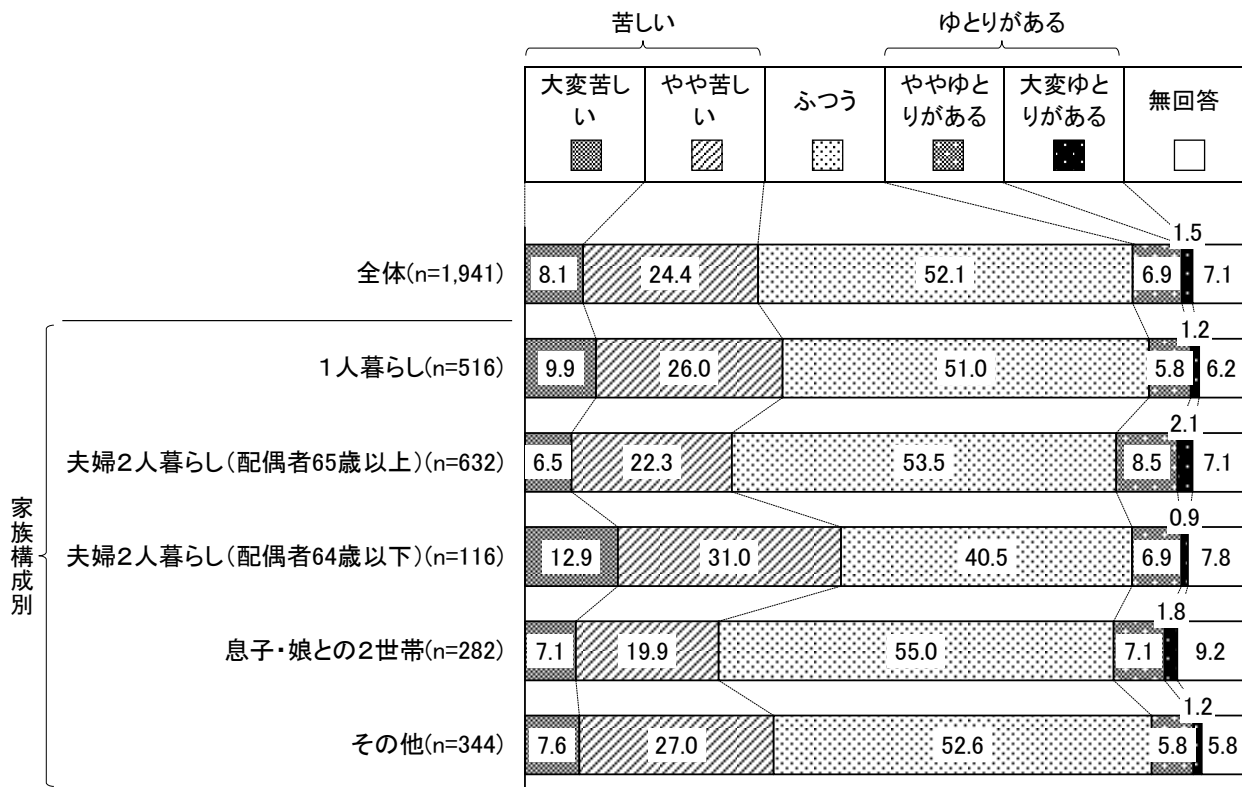

(5) 住まいの形態

問4 お住まいは一戸建て、または集合住宅のどちらですか (☑は1つ)

○住まいの形態については、「持家（一戸建て）」が44.8%で最も高く、次いで「持家（集合住宅）」が25.2%となっている。

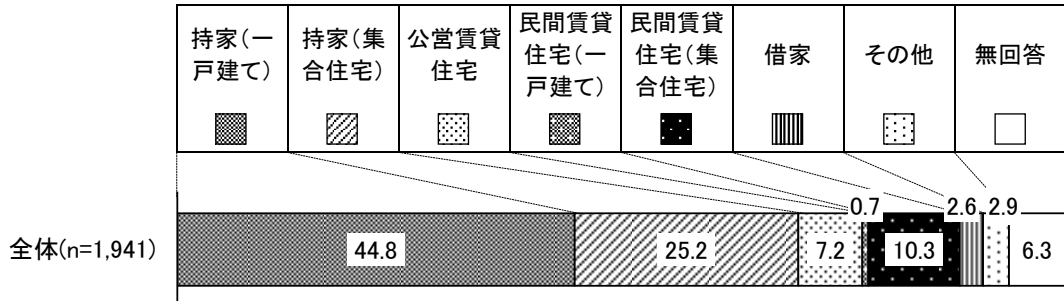

○性別・年齢区分別での結果は、以下のとおりとなっている。

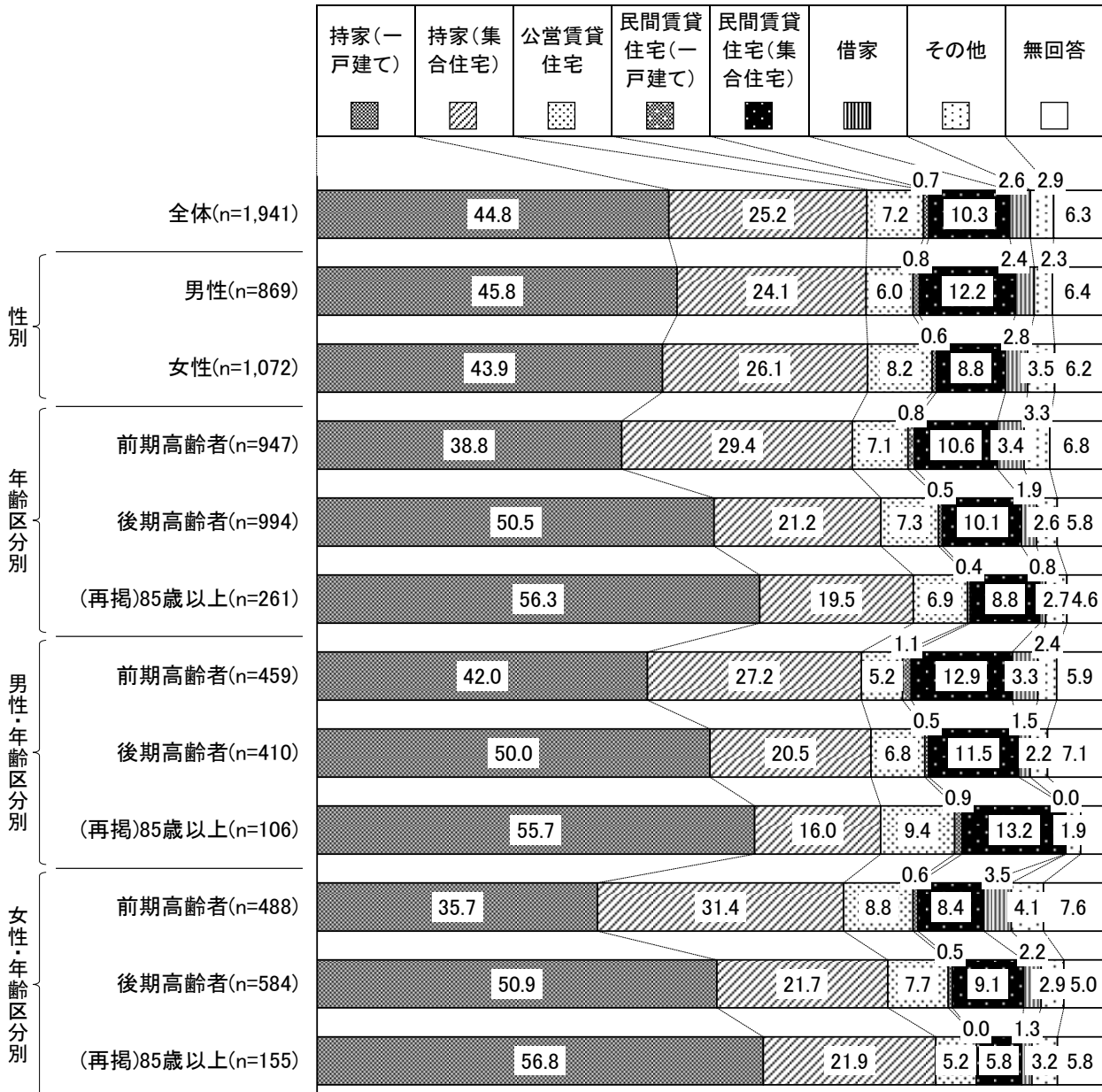

2 からだを動かすことについて

(1) 階段を昇る

問5 階段を手すりや壁をつたわずに昇っていますか (☑は1つ)

○階段を手すりや壁をつたわずに昇っているかについては、「できるし、している」が 57.8%で最も高く、次いで「できるけどしていない」が 19.6%となっている。

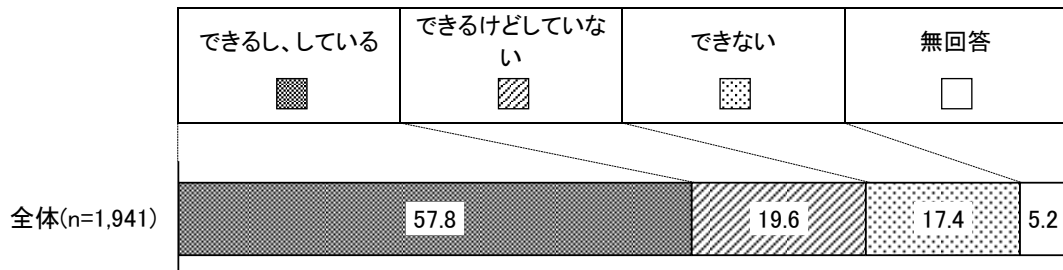

(2) 椅子からの立ち上がり

問6 椅子に座った状態から何もつかまらずに立ち上がっていますか (☑は1つ)

○椅子に座った状態から何もつかまらずに立ち上がっているかについては、「できるし、している」が 72.1%で最も高く、次いで「できない」が 11.5%となっている。

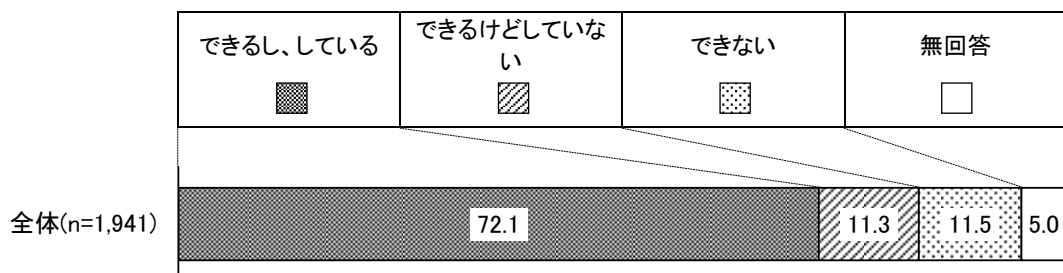

(3) 15分位続けて歩く

問7 15分位続けて歩いていますか (☑は1つ)

○15分位続けて歩いているかについては、「できるし、している」が 75.9%で最も高く、次いで「できるけどしていない」が 12.0%となっている。

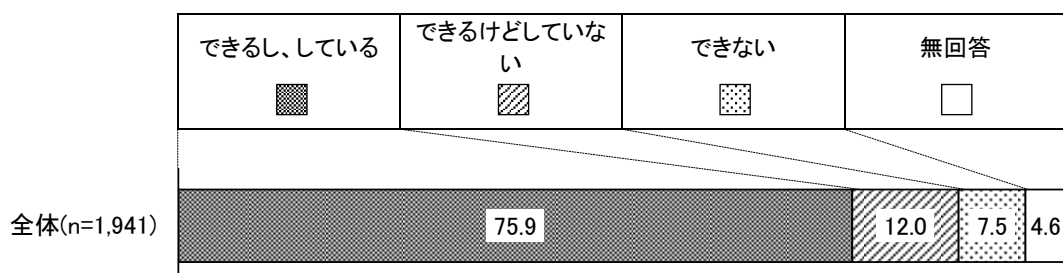

(4) 転倒経験

問8 過去1年間に転んだ経験がありますか (☑は1つ)

○過去1年間に転んだ経験の有無については、「ない」が69.2%で最も高く、次いで「1度ある」が18.1%となっている。

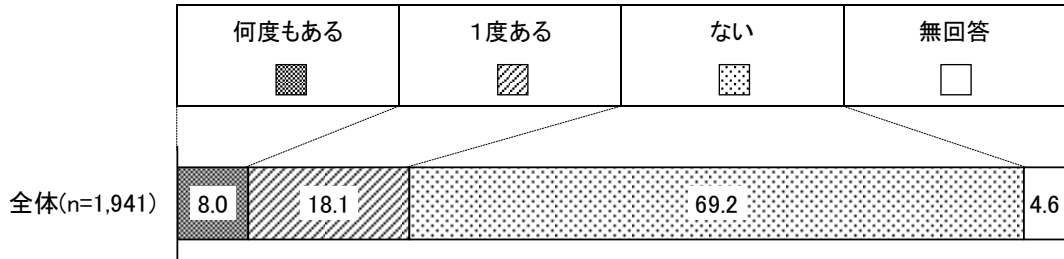

○年齢区分別でみると、「何度もある」は、85歳以上で17.2%となっている。

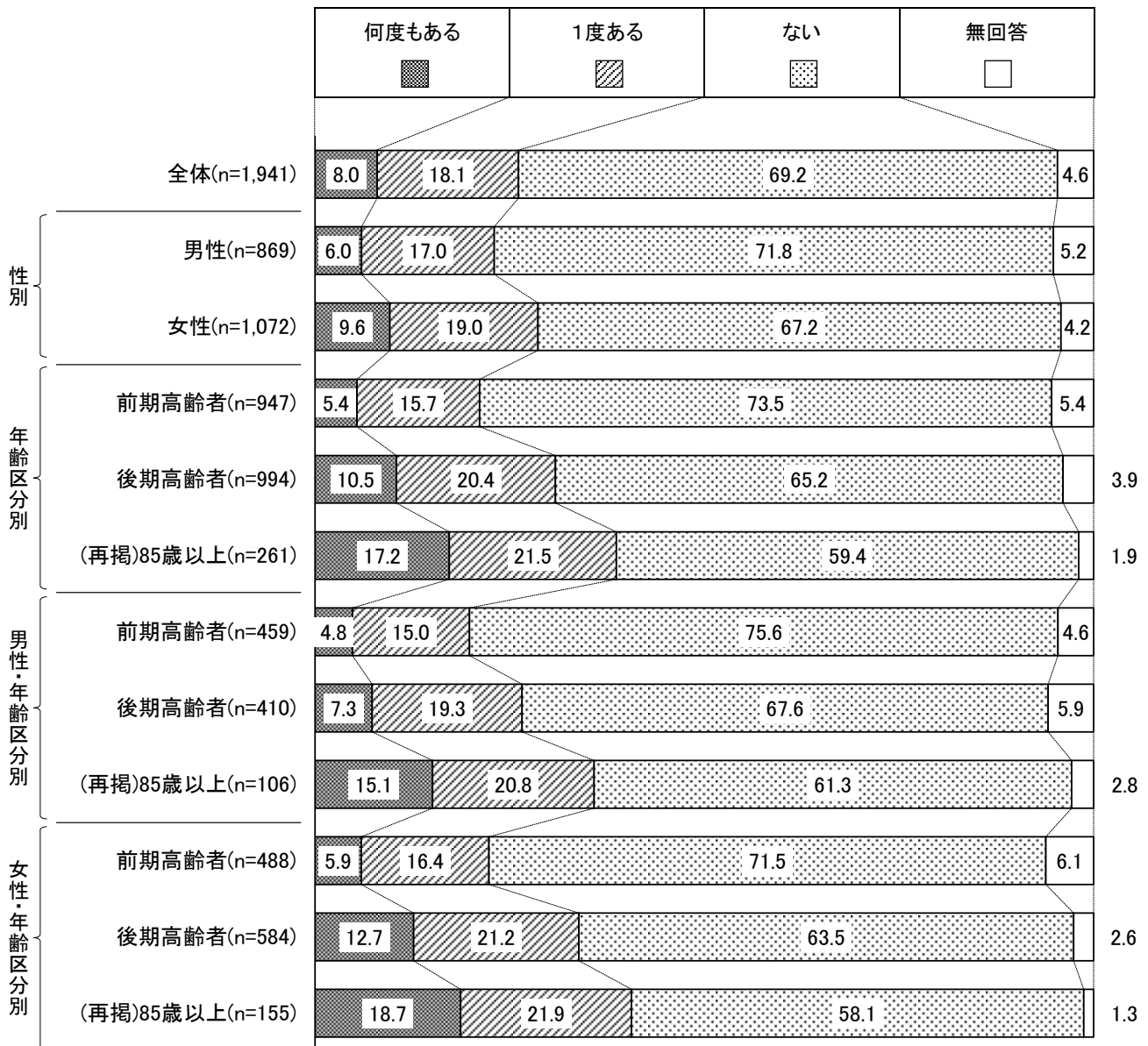

(5) 転倒に対する不安

問9 転倒に対する不安は大きいですか (☑は1つ)

○転倒に対する不安については、「やや不安である」が37.6%で最も高く、次いで「あまり不安でない」が26.2%となっている。「とても不安である」と「やや不安である」を合わせた『不安である』は、51.8%となっている。

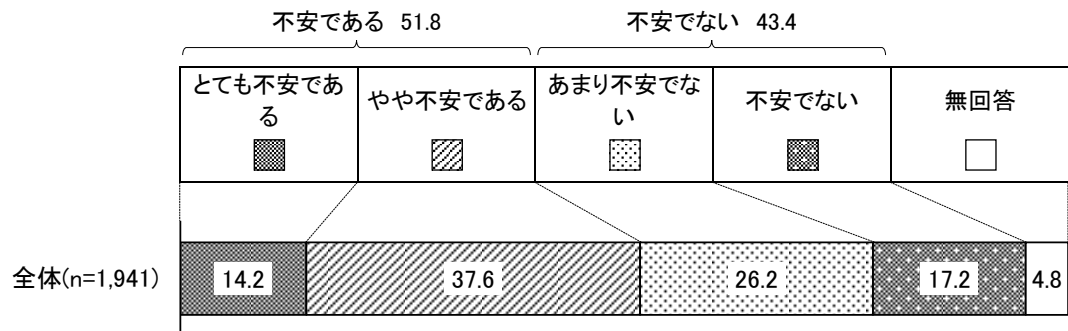

(6) 外出の頻度

問 10 週に1回以上は外出していますか (☑は1つ)

○1週間における外出頻度については、「週5回以上」が45.5%で最も高く、次いで「週2～4回」が36.6%となっている。なお、「ほとんど外出しない」は4.8%となっている。

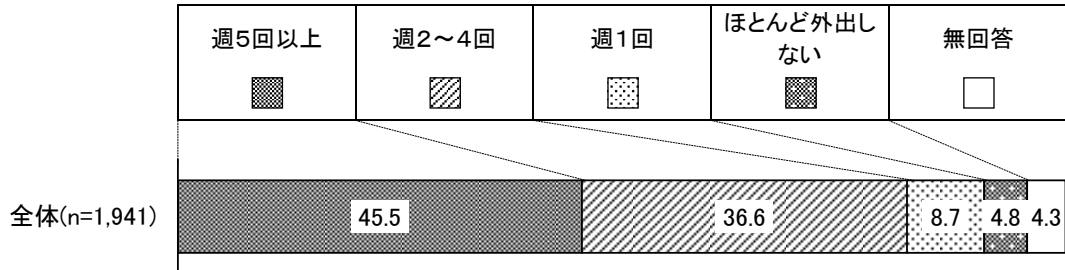

○年齢区分別でみると、「ほとんど外出しない」は、85歳以上で10.3%となっている。

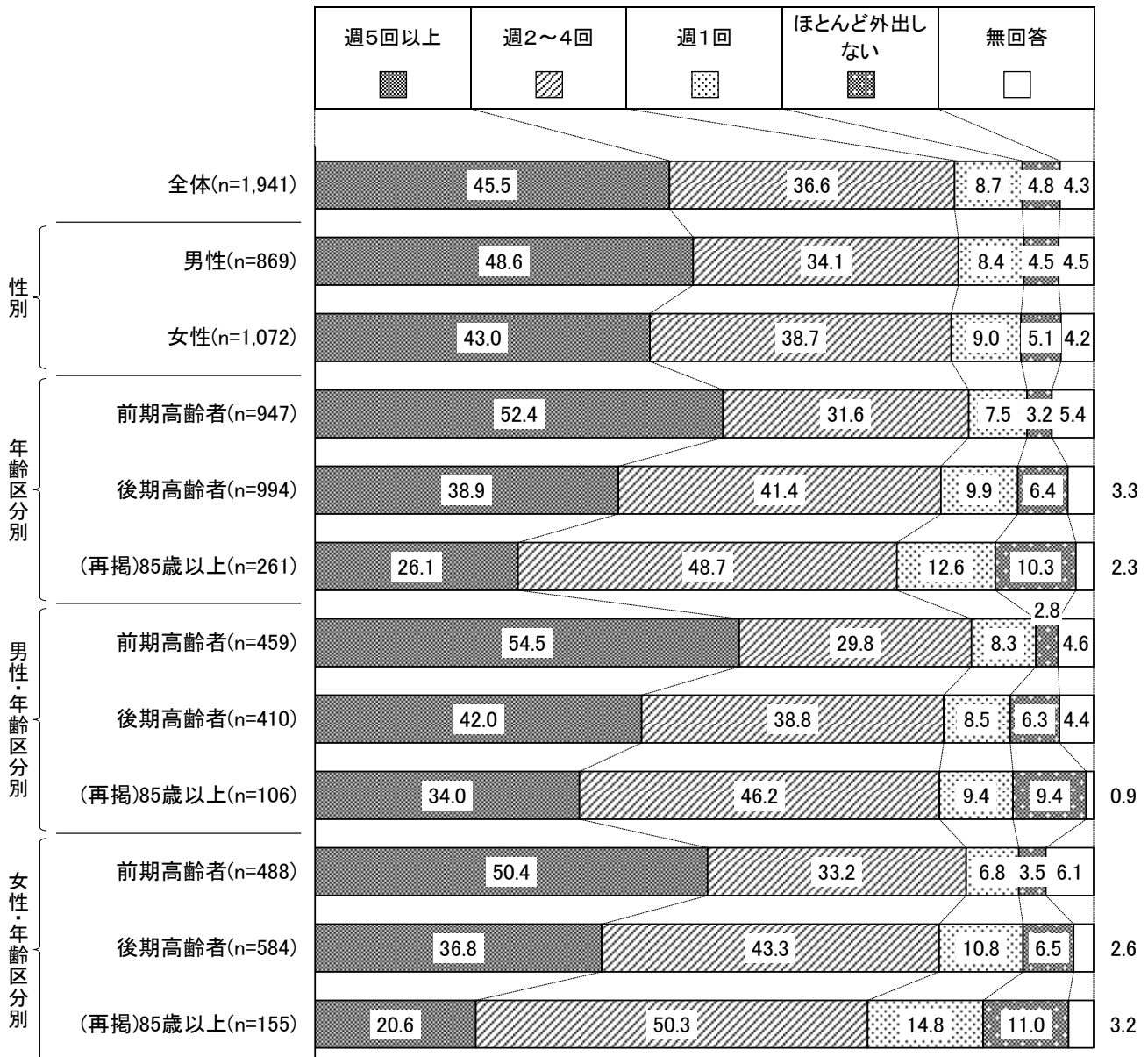

(7) 昨年と比べた外出頻度

問 11 昨年と比べて外出の回数が減っていますか (☑は1つ)

○昨年と比べた外出頻度については、「あまり減っていない」が 32.1%で最も高く、次いで「減っていない」が 31.6%となっている。

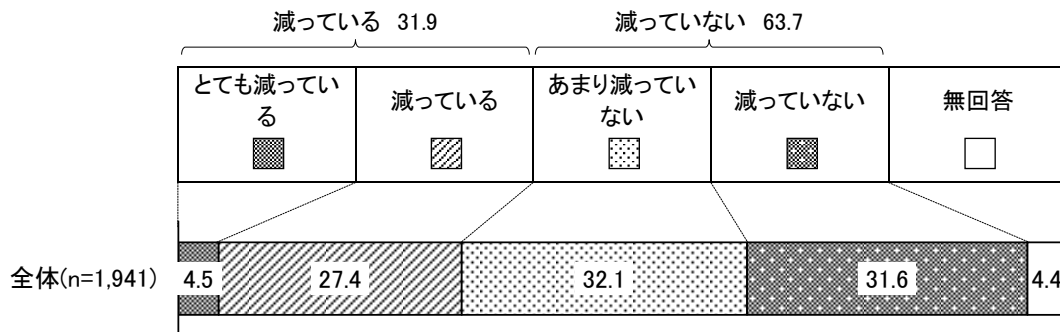

○年齢区分別でみると、「とても減っている」と「減っている」を合わせた『減っている』は、85歳以上で 47.1%となっている。

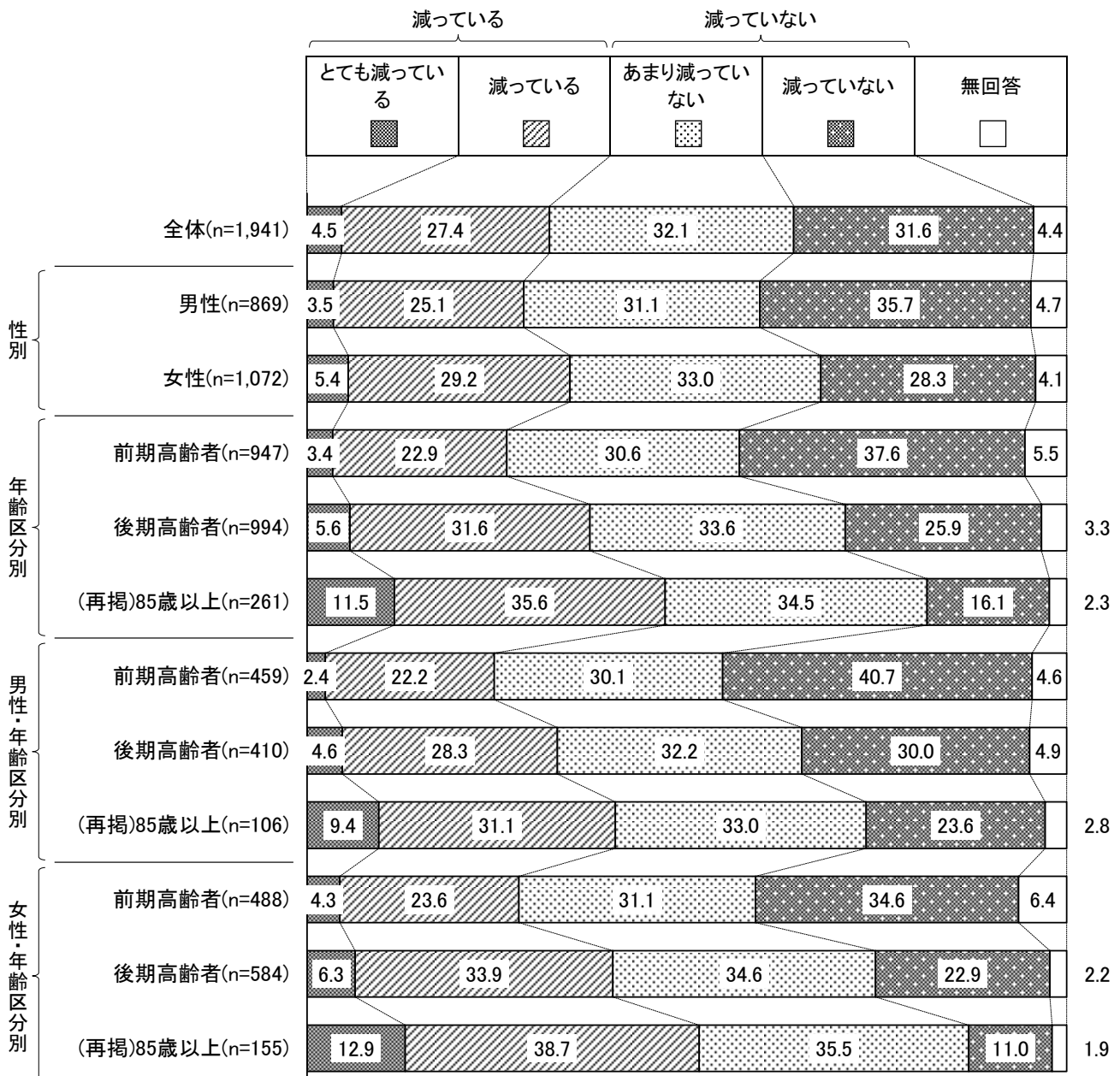

(8) 外出を控えているか

問 12 外出を控えていますか (☑は1つ)

○外出を控えているかについては、「はい」が30.2%となっており、「いいえ」は61.5%となっている。

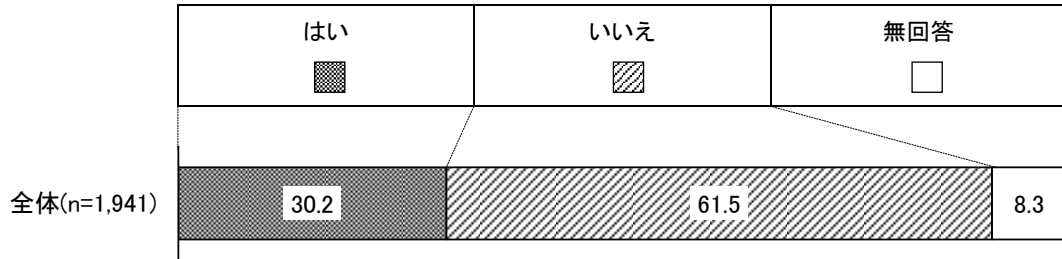

○性別でみると、「はい」は、女性で36.4%と、男性(22.6%)より13.8ポイント高くなっている。

○年齢区分別でみると、「はい」は、85歳以上で43.7%となっている。

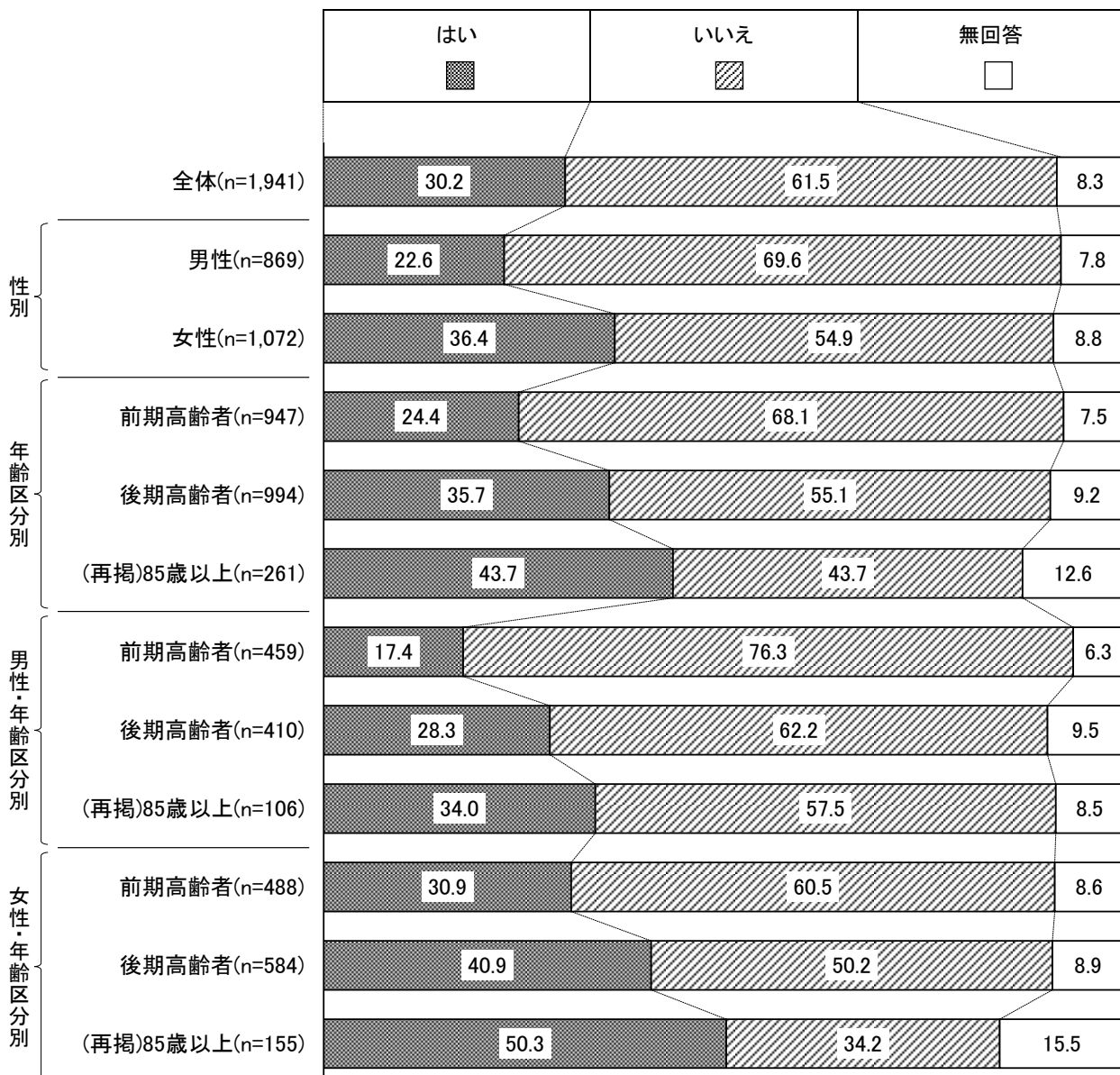

(9) 外出を控えている理由

【問12で「はい」(外出を控えている)の方のみ】

問12-1 外出を控えている理由は、次のどれですか(あてはまるものすべてに☑)

○外出を控えている理由については、「新型コロナウイルス感染症の予防」が78.5%で最も高く、次いで「足腰などの痛み」が35.8%となっている。

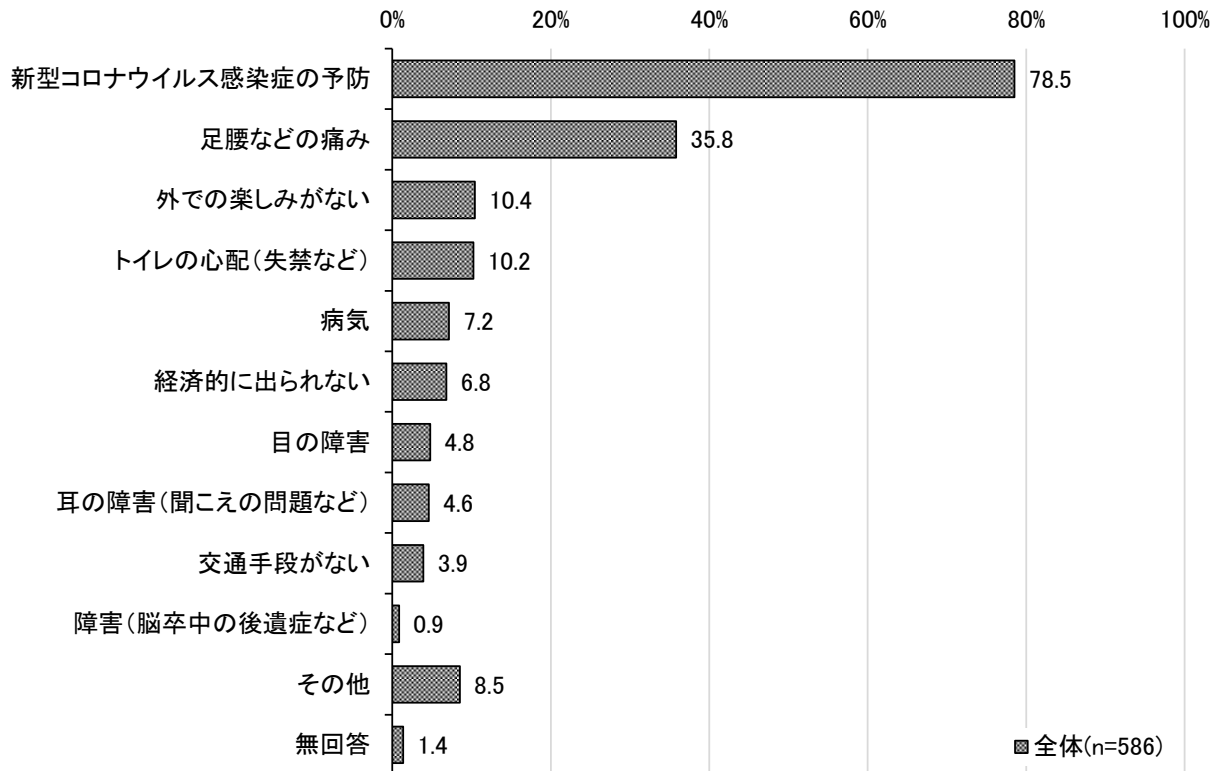

(10) 外出する際の移動手段

問 13 外出する際の移動手段は何ですか（あてはまるものすべてに☑）

○外出する際の移動手段については、「徒歩」が76.5%で最も高く、次いで「電車」が53.8%となっている。

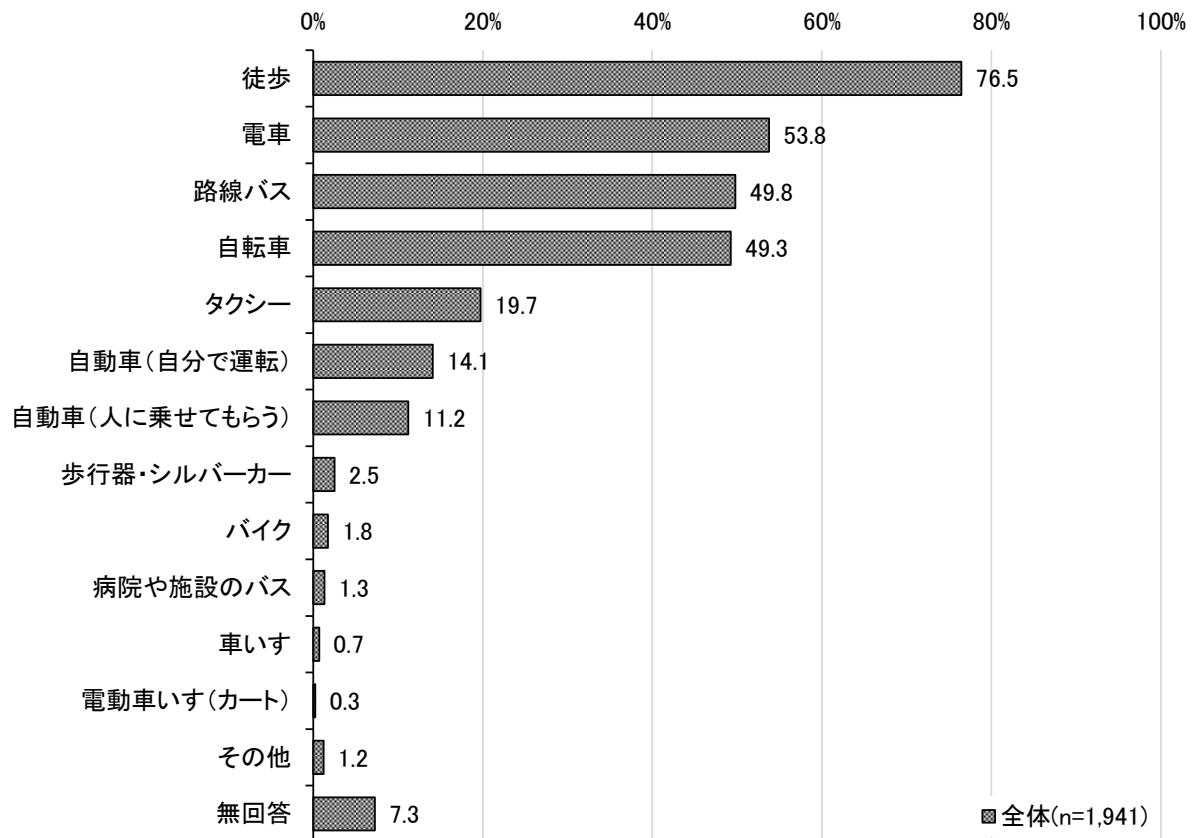

○年齢区分別でみると、「タクシー」は、85歳以上で32.6%となっている。

(単位: %)		徒歩	電車	路線バス	自転車	タクシー	自動車 (自分で運 転)	自動車 (人に乗せ てもらう)
全体	(n=1,941)	76.5	53.8	49.8	49.3	19.7	14.1	11.2
前期高齢者	(n=947)	78.1	58.4	45.8	55.9	13.7	20.5	9.8
後期高齢者	(n=994)	74.8	49.4	53.6	43.0	25.5	8.0	12.6
(再掲)85歳以上	(n=261)	68.2	41.8	52.1	25.7	32.6	3.4	15.7

(単位: %)		歩行器・シ ルバー カー	バイク	病院や施 設のバス	車いす	電動車い す(カート)	その他	無回答
全体	(n=1,941)	2.5	1.8	1.3	0.7	0.3	1.2	7.3
前期高齢者	(n=947)	0.1	2.5	0.2	0.4	0.2	1.2	8.8
後期高齢者	(n=994)	4.8	1.0	2.4	1.0	0.3	1.3	5.8
(再掲)85歳以上	(n=261)	12.6	0.0	3.8	3.1	0.4	1.9	5.0

3 食べることについて

(1) 身長・体重

問 14 身長・体重をご記入ください

○身長・体重から算出したBMIについては、普通体重にあたる「18.5以上 25.0未満」が63.4%で最も高く、次いで肥満にあたる「25.0以上」が24.3%、低体重（やせ）にあたる「18.5未満」が8.6%となっている。

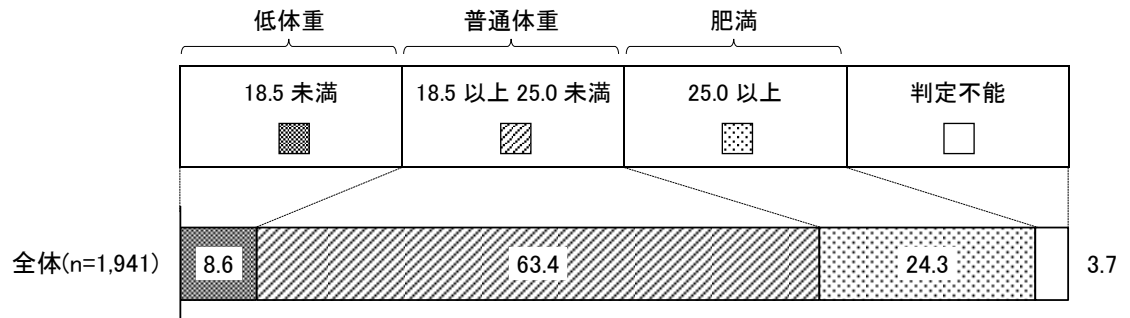

○性別でみると、「18.5未満」は、女性で11.6%と、男性（4.9%）より6.7ポイント高くなっている。

○年齢区分別でみると、「18.5未満」は、すべての区分で1割前後となっているが、85歳以上で11.9%と最も高くなっている。

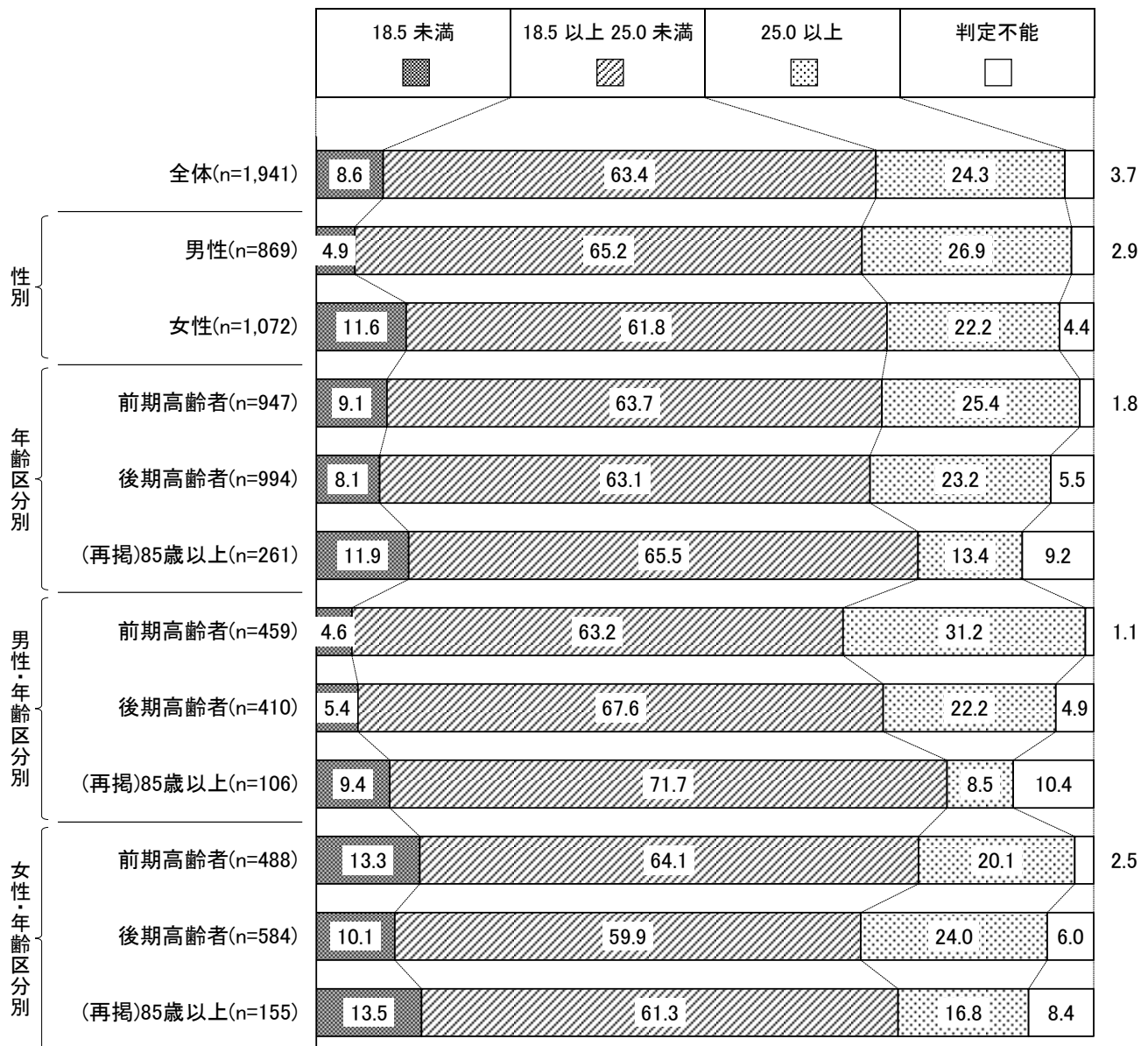

(2) 固いものの食べにくさ**問 15 半年前に比べて固いものが食べにくくなりましたか (☑は1つ)**

○半年前に比べて固いものが食べにくくなったかについては、「いいえ」が 68.5%を占めており、「はい」は 30.4%となっている。

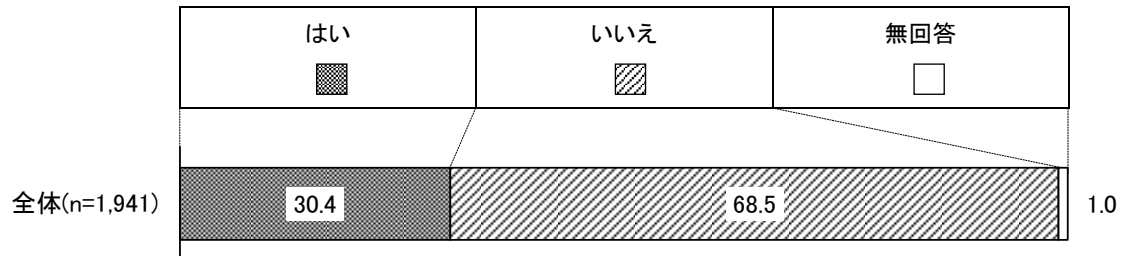
**(3) むせること****問 16 お茶や汁物等でむせることがありますか (☑は1つ)**

○お茶や汁物等でむせることがあるかについては、「いいえ」が 71.6%を占めており、「はい」は 27.8%となっている。

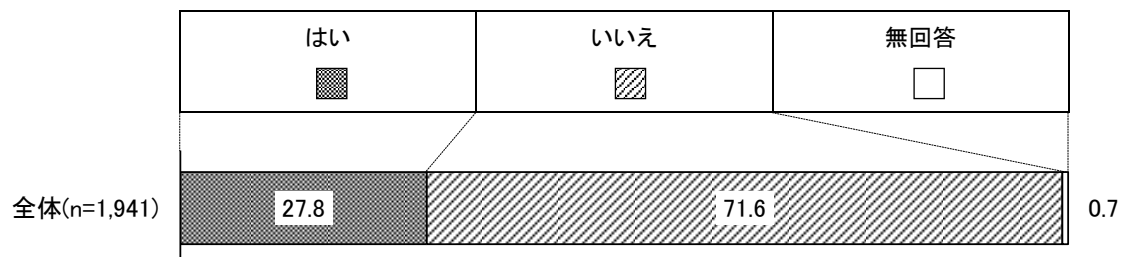
**(4) 口の渇き****問 17 口の渇きが気になりますか (☑は1つ)**

○口の渇きが気になるかについては、「いいえ」が 69.0%を占めており、「はい」は 30.3%となっている。

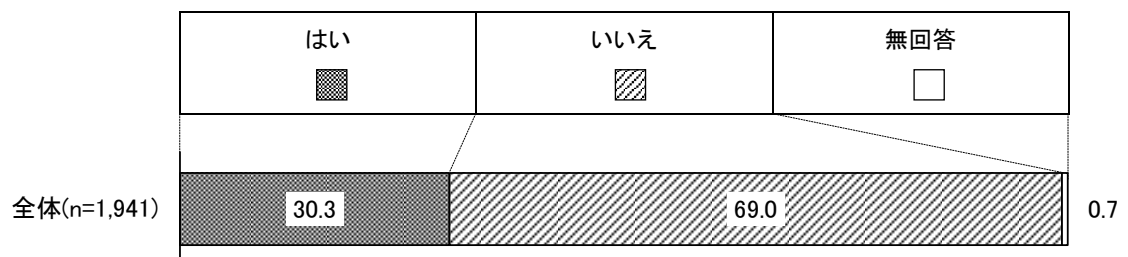

(5) 歯磨きを毎日しているか

問 18 歯磨き（人にやってもらう場合も含む）を毎日していますか（☑は1つ）

○歯磨きを毎日しているかについては、「はい」が88.6%を占めており、「いいえ」は9.4%となっている。

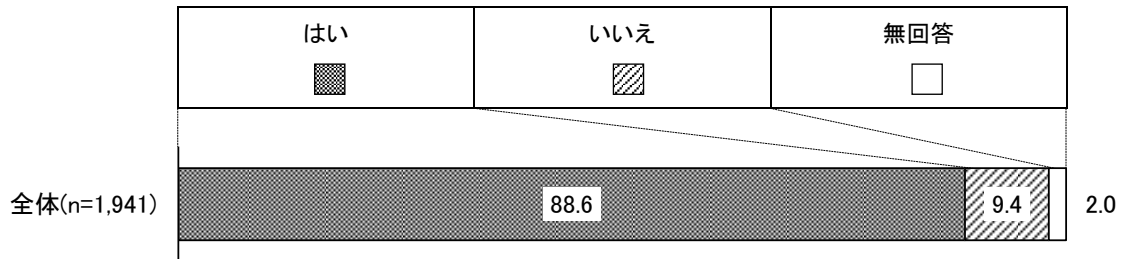

(6) 歯の本数と入れ歯の利用状況

問 19 歯の数と入れ歯の利用状況をお教えてください。
（成人の歯の総本数は、親知らずを含めて32本です）（☑は1つ）

○歯の数と入れ歯の利用状況については、「自分の歯は19本以下、かつ入れ歯を利用」が33.0%で最も高く、次いで「自分の歯は20本以上、かつ入れ歯の利用なし」が31.9%となっている。

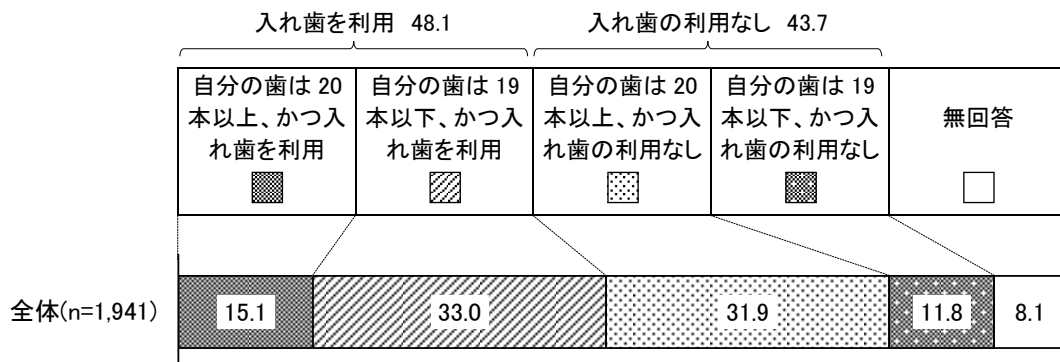

(7) 体重の減少

問 20 6か月間で2～3kg以上の体重減少がありましたか（☑は1つ）

○6か月間で2～3kg以上の体重減少があったかについては、「いいえ」が80.9%を占めており、「はい」は14.4%となっている。

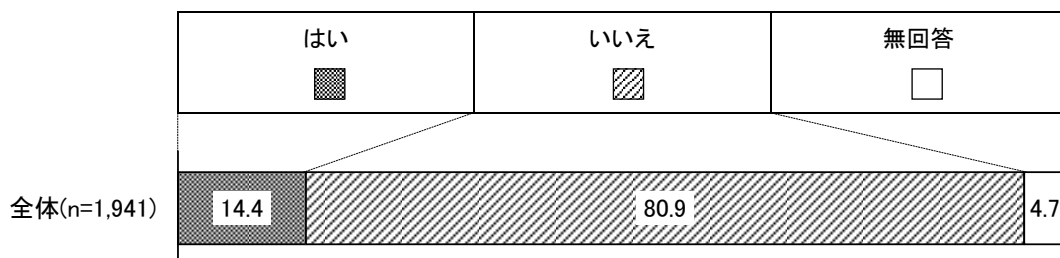

(8) 誰かと食事をとにもする頻度

問 21 どなたかと食事をとにもする機会がありますか (☑は1つ)

○誰かと食事をとにもする機会の有無については、「毎日ある」が 52.9%で最も高く、次いで「月に何度かある」が 14.7%となっている。なお、「ほとんどない」は 9.9%となっている。

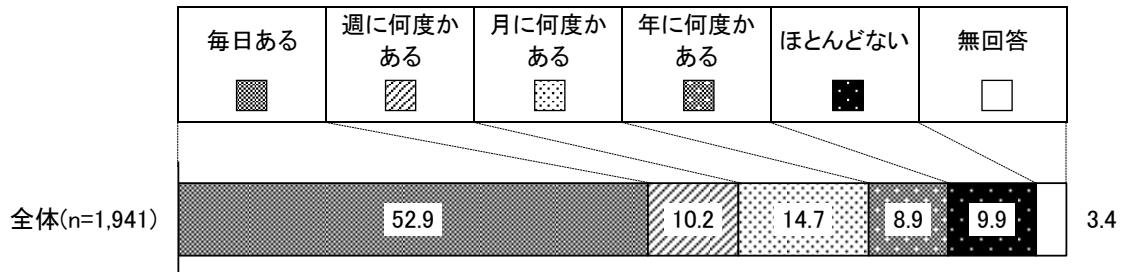

○性別でみると、「ほとんどない」は、男性で 12.9%と、女性 (7.6%) より 5.3 ポイント高くなっている。

○年齢区分別でみると、「ほとんどない」は、85歳以上で 17.2%となっている。

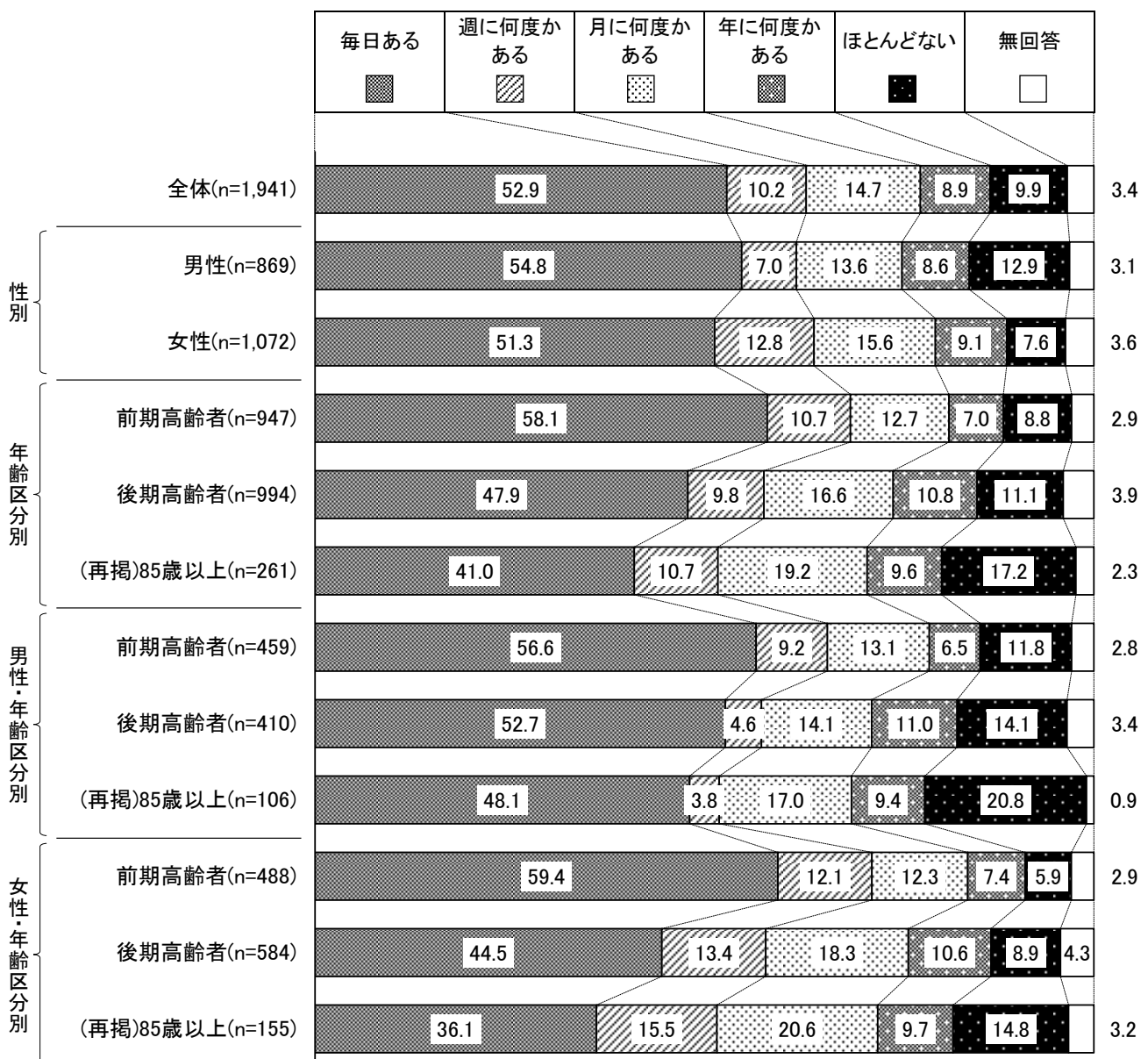

4 毎日の生活について

(1) 認知機能

問 22 物忘れが多いと感じますか (☑は1つ)

○物忘れが多いと感じるかについては、「はい」が41.0%となっており、「いいえ」は54.6%となっている。

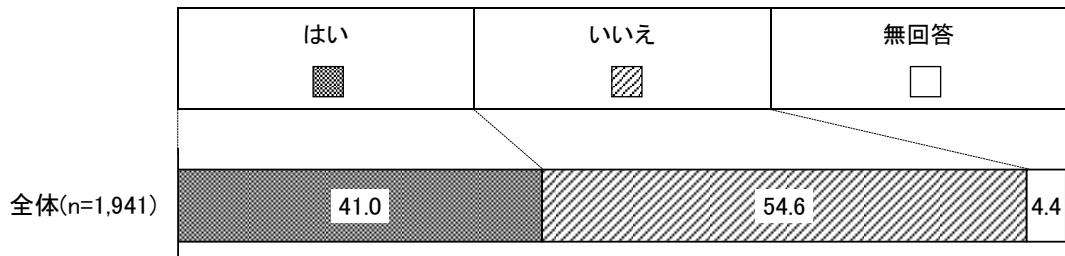

○年齢区分別でみると、「はい」は、後期高齢者(45.3%)が前期高齢者(36.5%)より8.8ポイント高くなっている。

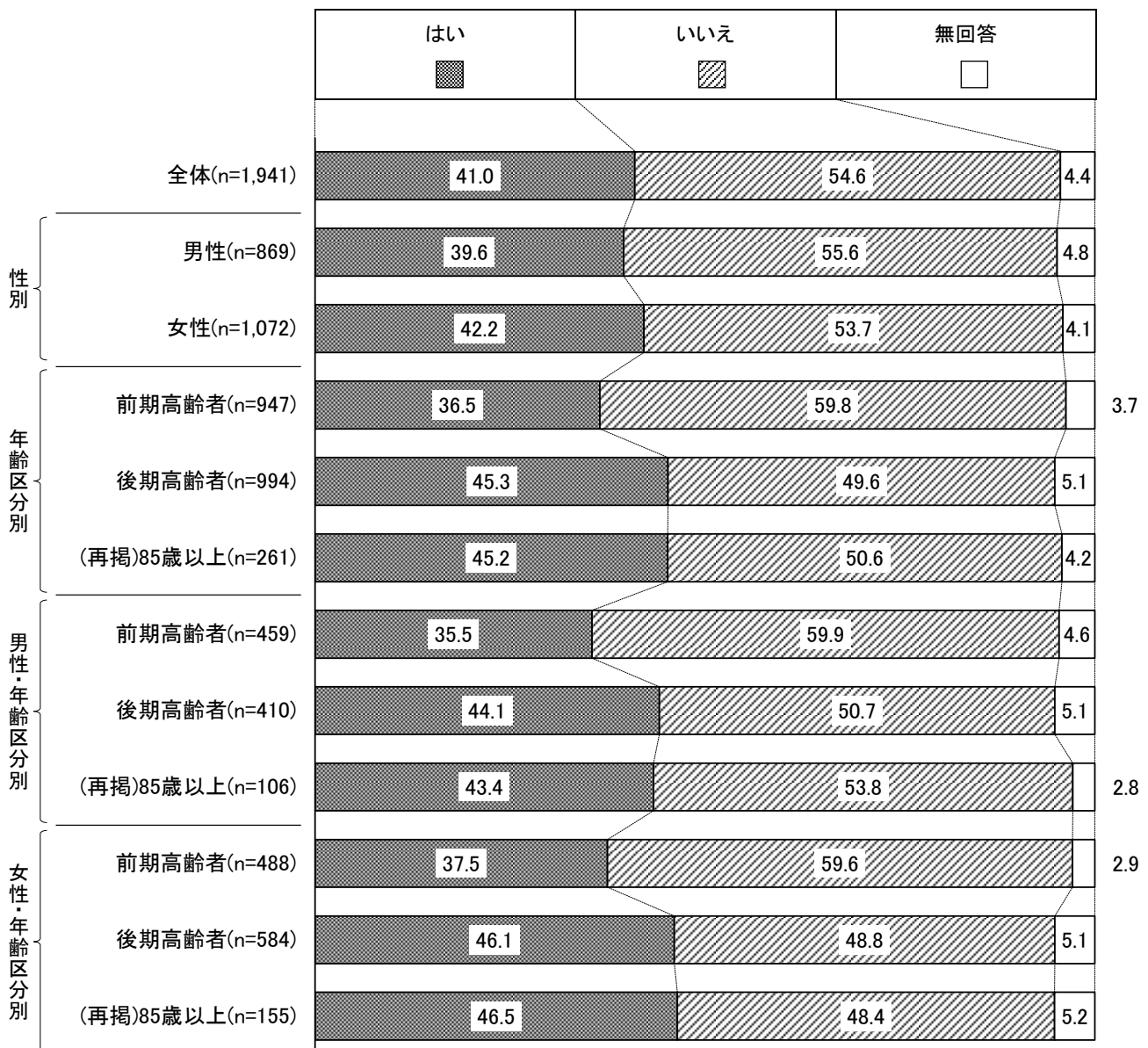

(2) 電話をかける**問 23 自分で電話番号を調べて、電話をかけることをしていますか (☑は1つ)**

○自分で電話番号を調べて、電話をかけることをしているかについては、「はい」が 83.9%を占めており、「いいえ」は 12.6%となっている。

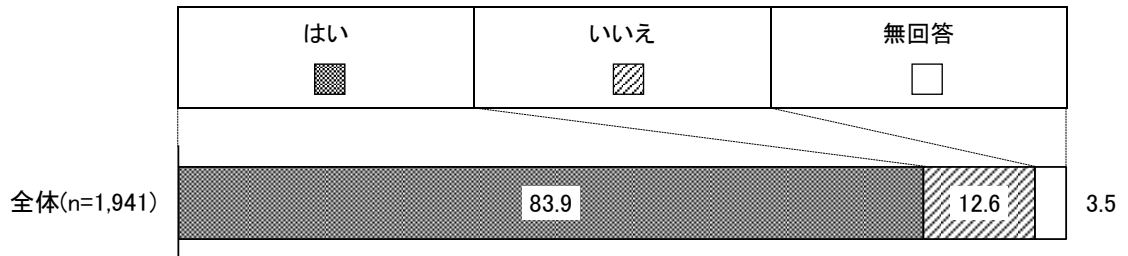
**(3) 日付がわからないときがある****問 24 今日が何月何日かわからないときがありますか (☑は1つ)**

○今日が何月何日かわからないときがあるかについては、「いいえ」が 71.4%を占めており、「はい」は 25.0%となっている。

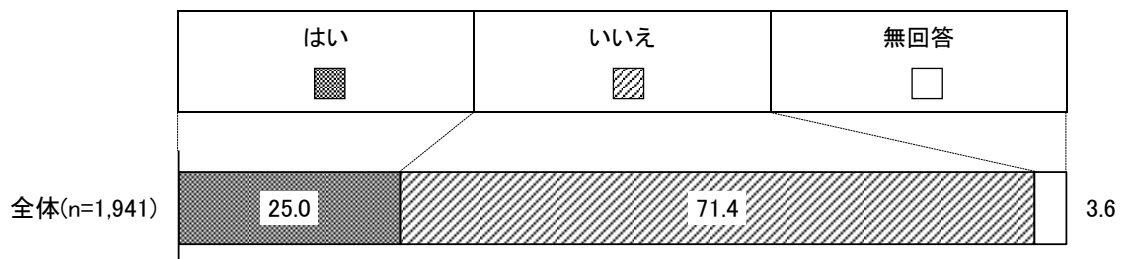
**(4) 1人での外出****問 25 バスや電車を使って1人で外出していますか (自家用車でも可) (☑は1つ)**

○バスや電車を使って1人で外出しているかについては、「できるし、している」が 81.8%で最も高く、次いで「できるけどしていない」が 10.6%となっている。

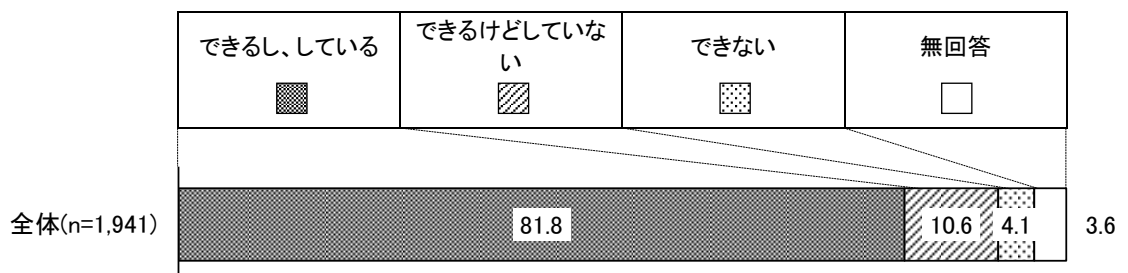

(5) 買物

問 26 自分で食品・日用品の買物をしていますか (☑は1つ)

○自分で食品・日用品の買物をしているかについては、「できるし、している」が 84.6%で最も高く、次いで「できるけどしていない」が 9.0%となっている。

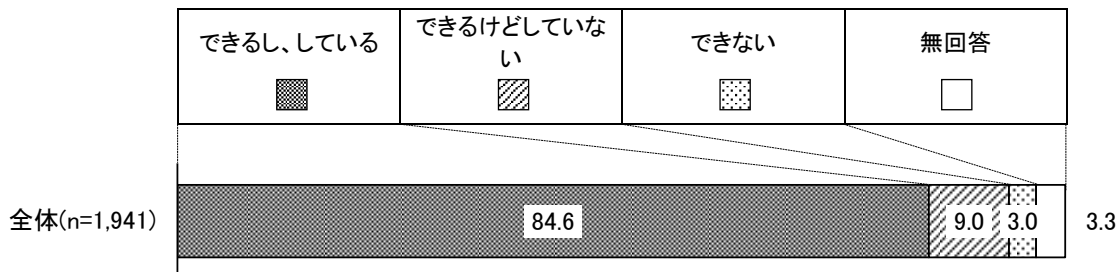

(6) 食事の用意

問 27 自分で食事の用意をしていますか (☑は1つ)

○自分で食事の用意をしているかについては、「できるし、している」が 73.2%で最も高く、次いで「できるけどしていない」が 17.5%となっている。

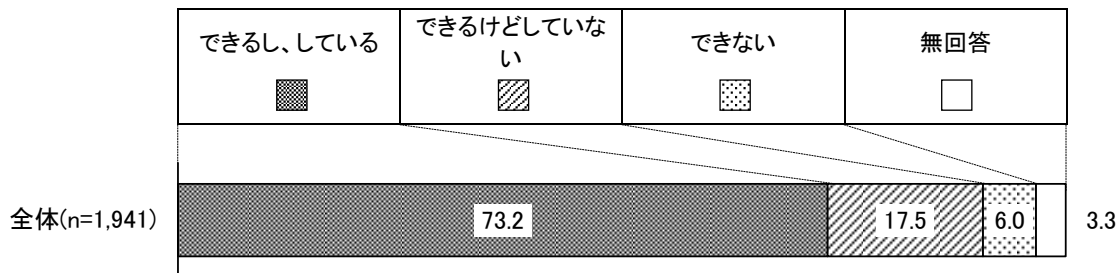

(7) 請求書の支払い

問 28 自分で請求書の支払いをしていますか (☑は1つ)

○自分で請求書の支払いをしているかについては、「できるし、している」が 82.4%で最も高く、次いで「できるけどしていない」が 11.5%となっている。

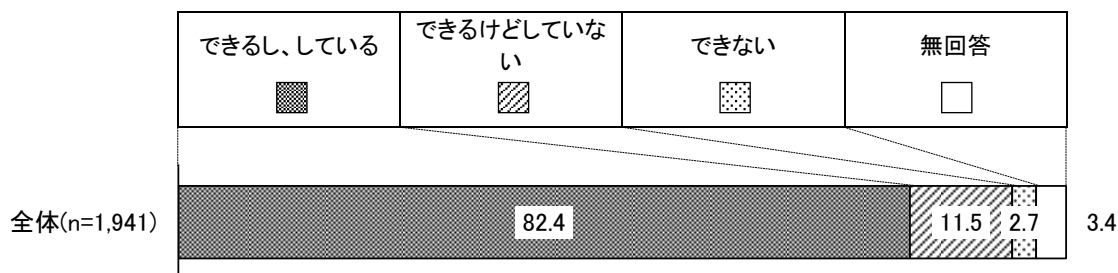

(8) 預貯金の出し入れ

問 29 自分で預貯金の出し入れをしていますか (☑は1つ)

○自分で預貯金の出し入れをしているかについては、「できるし、している」が83.4%で最も高く、次いで「できるけどしていない」が10.3%となっている。

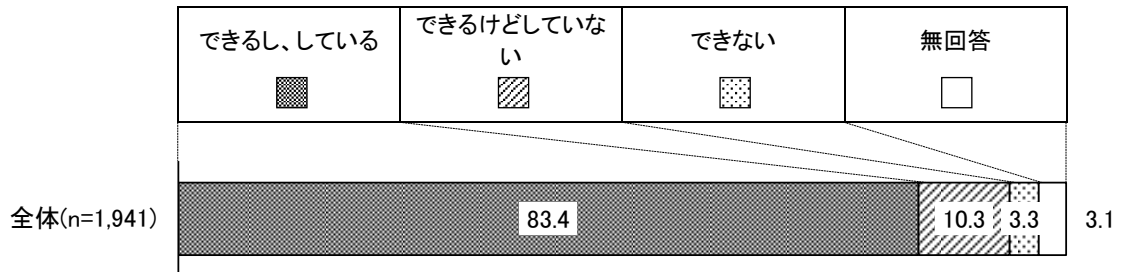

(9) 友人の家を訪ねているか

問 34 友人の家を訪ねていますか (☑は1つ)

○友人の家を訪ねているかについては、「いいえ」が59.7%となっており、「はい」は36.6%となっている。

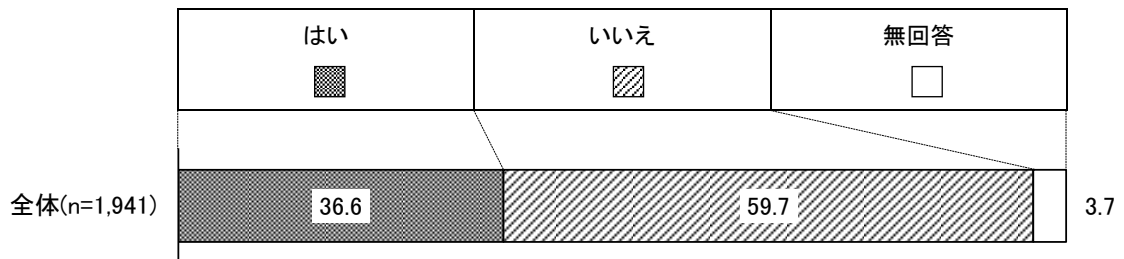

(10) 家族や友人の相談にのるか

問 35 家族や友人の相談にのっていますか (☑は1つ)

○家族や友人の相談にのっているかについては、「はい」が68.1%を占めており、「いいえ」は27.7%となっている。

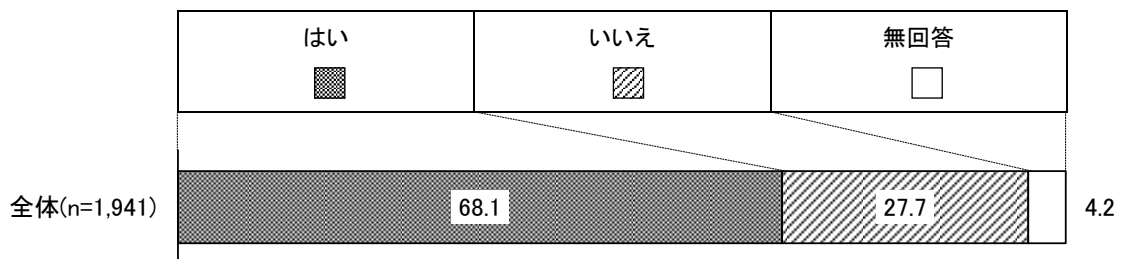

(11) 趣味の有無

問 38 趣味はありますか (☑は1つ)

○趣味の有無については、「思いつかない」が28.2%となっており、「趣味あり」は65.9%となっている。

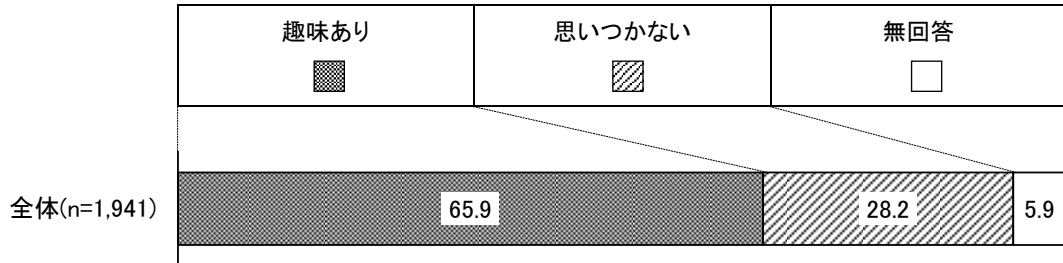

○年齢区分別でみると、「思いつかない」は、85歳以上で34.5%と最も高くなっている。

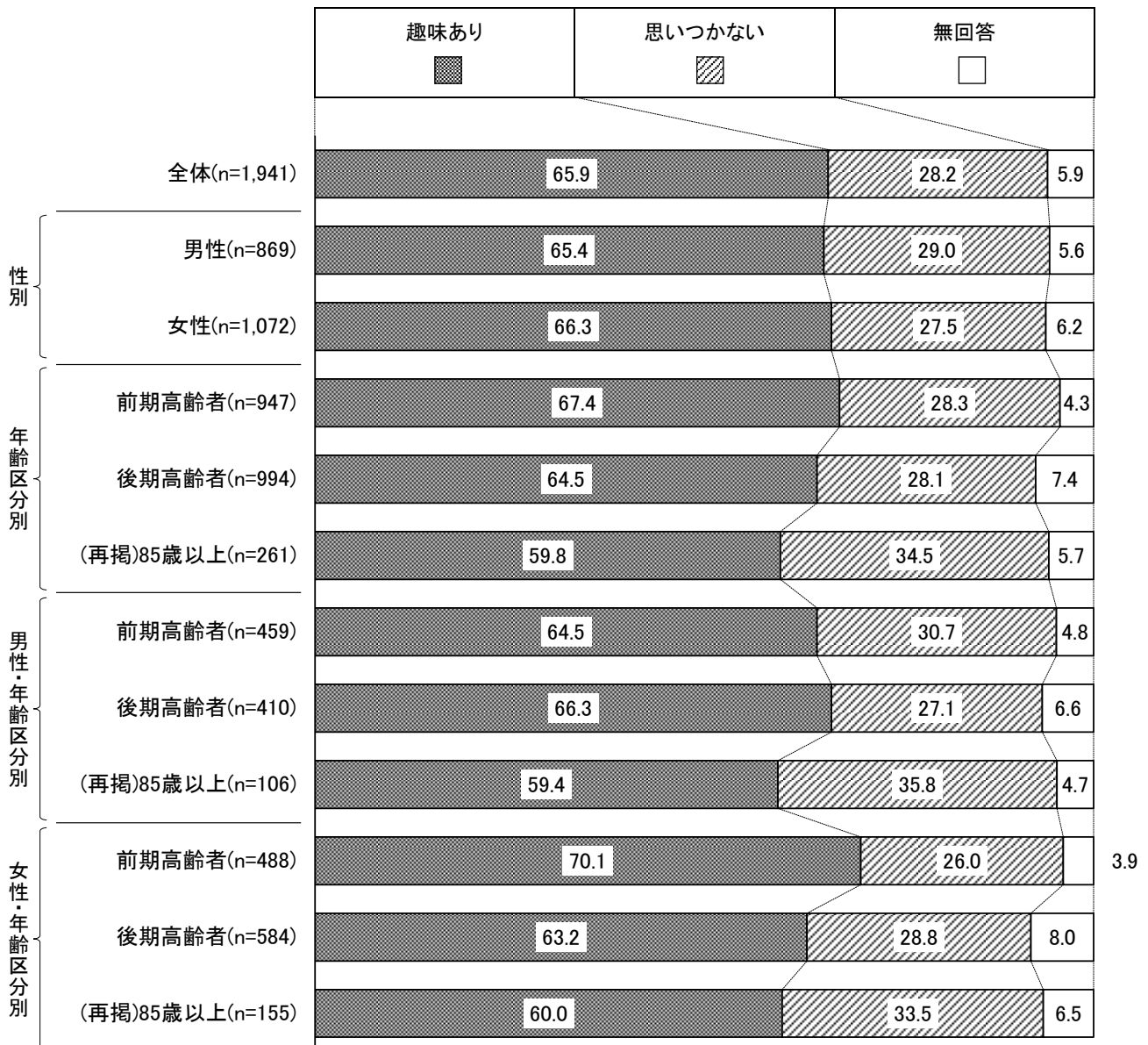

(12) 生きがいの有無

問 39 生きがいはありますか (☑は1つ)

○生きがいの有無については、「思いつかない」が39.5%となっており、「生きがいあり」は53.5%となっている。

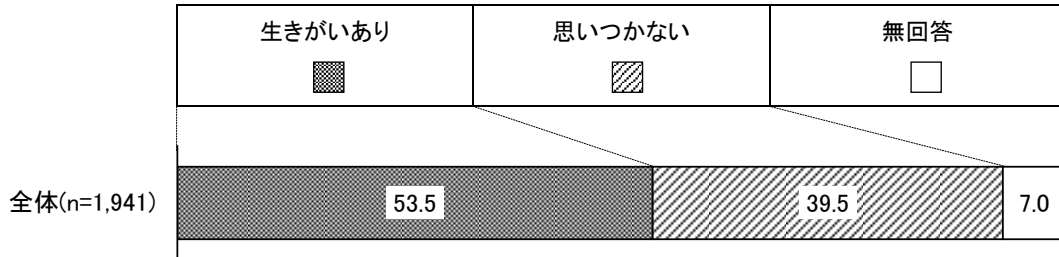

○性別でみると、「思いつかない」は、男性で42.7%と、女性(36.8%)より5.9ポイント高くなっている。

○年齢区分別でみると、「思いつかない」は、85歳以上で44.8%となっている。

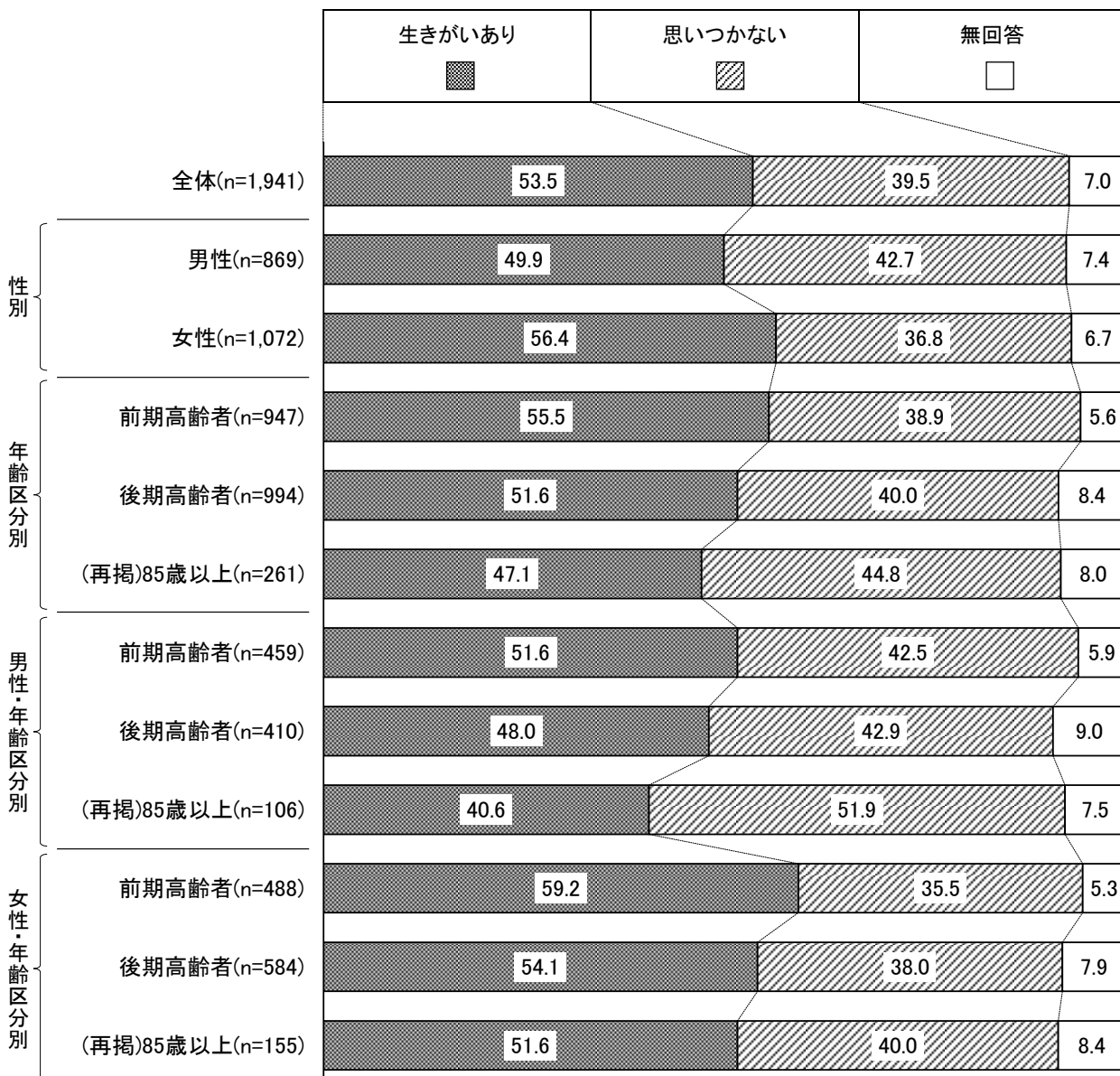

(13) スマートフォンを持っているか

問 40 スマートフォンを持っていますか (☑は1つ)

○スマートフォンを持っているかについては、「持っており、操作にも慣れている」が 36.7%で最も高く、次いで「持っているが、操作に慣れていない」が 34.4%となっている。

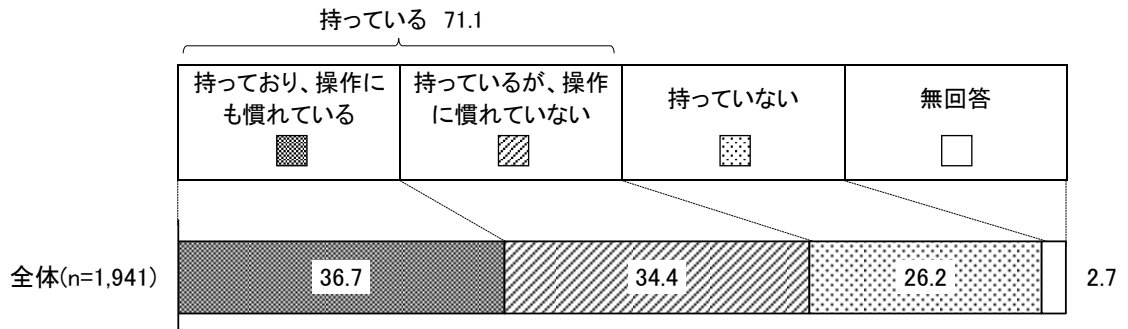

○年齢区分別でみると、「持っていない」は、85歳以上で 56.3%となっている。

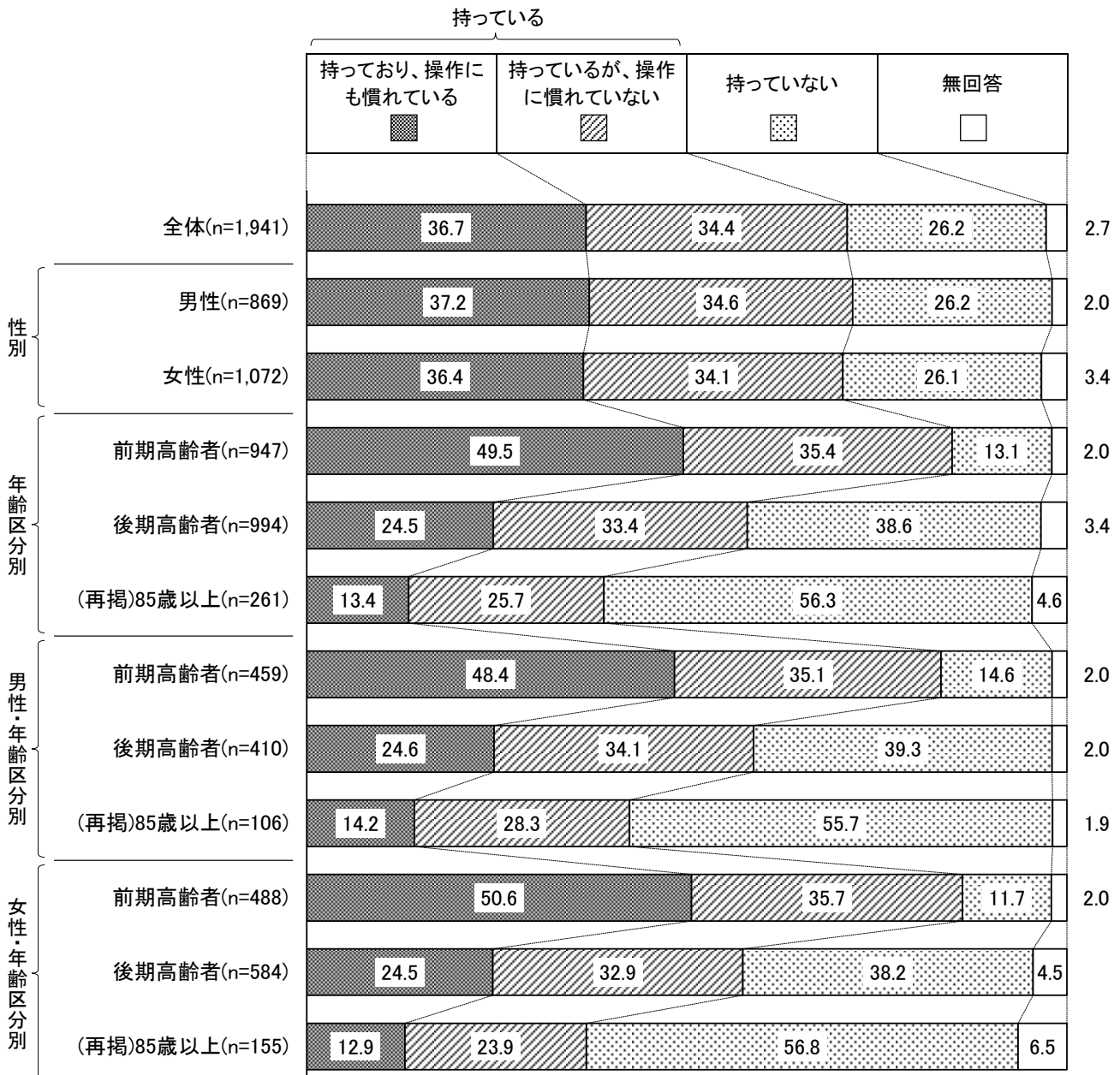

(14) スマートフォンの利用目的

【問40で「持っており、操作にも慣れている」、「持っているが、操作に慣れていない」の方のみ】

問41 スマートフォンはどのようなことで利用していますか（あてはまるものすべてに☑）

○スマートフォンの利用目的については、「通話」が95.2%で最も高く、次いで「メール」が73.8%、「写真や動画撮影」が73.0%となっている。

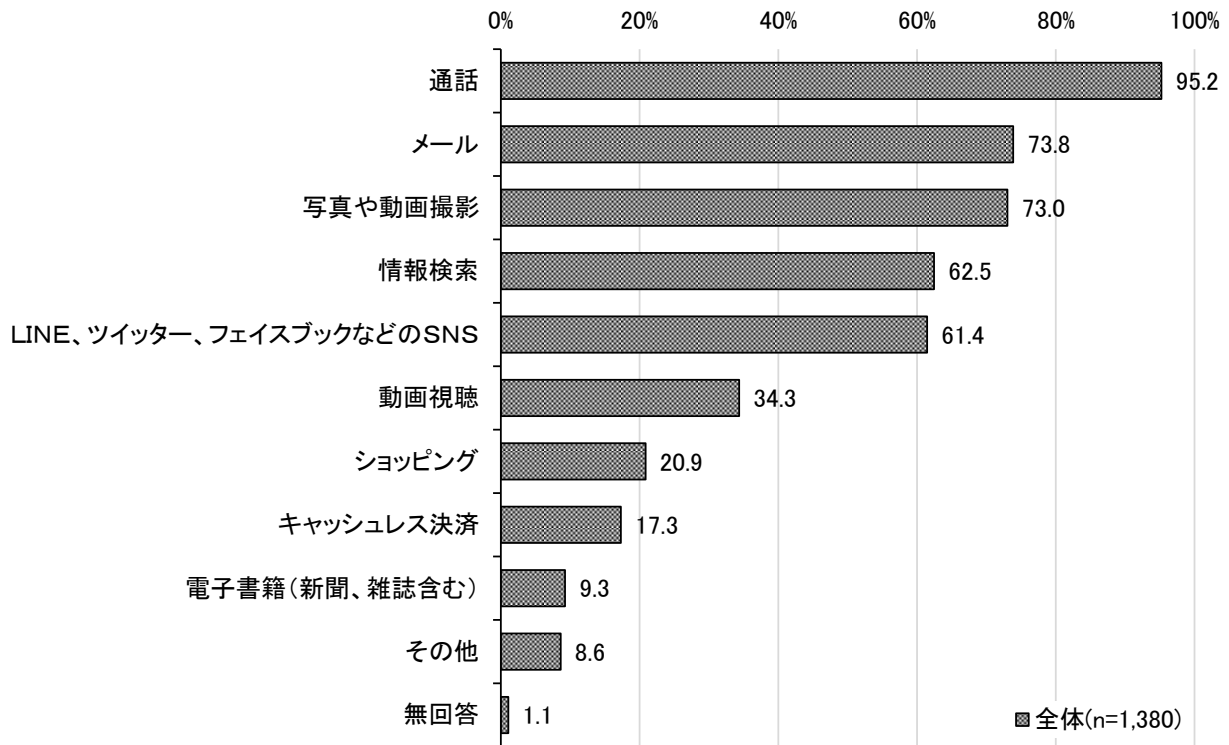

○年齢区分別でみると、「ショッピング」、「キャッシュレス決済」は、前期高齢者で2割を超えている。

		通話	メール	写真や動画撮影	情報検索	LINE、ツイッター、フェイスブックなどのSNS	動画視聴
(単位: %)							
全体	(n=1,380)	95.2	73.8	73.0	62.5	61.4	34.3
前期高齢者	(n=804)	95.3	79.9	77.6	74.0	71.3	42.4
後期高齢者	(n=576)	95.1	65.5	66.7	46.4	47.7	23.1
(再掲)85歳以上	(n=102)	90.2	48.0	56.9	26.5	35.3	15.7

		ショッピング	キャッシュレス決済	電子書籍(新聞、雑誌含む)	その他	無回答
(単位: %)						
全体	(n=1,380)	20.9	17.3	9.3	8.6	1.1
前期高齢者	(n=804)	27.7	24.5	11.3	9.1	0.5
後期高齢者	(n=576)	11.3	7.3	6.4	8.0	1.9
(再掲)85歳以上	(n=102)	8.8	4.9	4.9	3.9	1.0

5 地域での活動について

(1) 地域の会やグループへの参加状況

問 42 以下のような会・グループ等にどのくらいの頻度で参加していますか
 ※①-⑧それぞれに回答してください（それぞれ☑は1つ）

○地域の会やグループへの参加状況について、週4回以上から年に数回まで、何らかに『参加している』割合に着目すると、「③趣味関係のグループ」で21.7%と最も高く、次いで「⑦町内会・自治会」（15.8%）となっている。一方、「⑧収入のある仕事」は27.4%となっている。

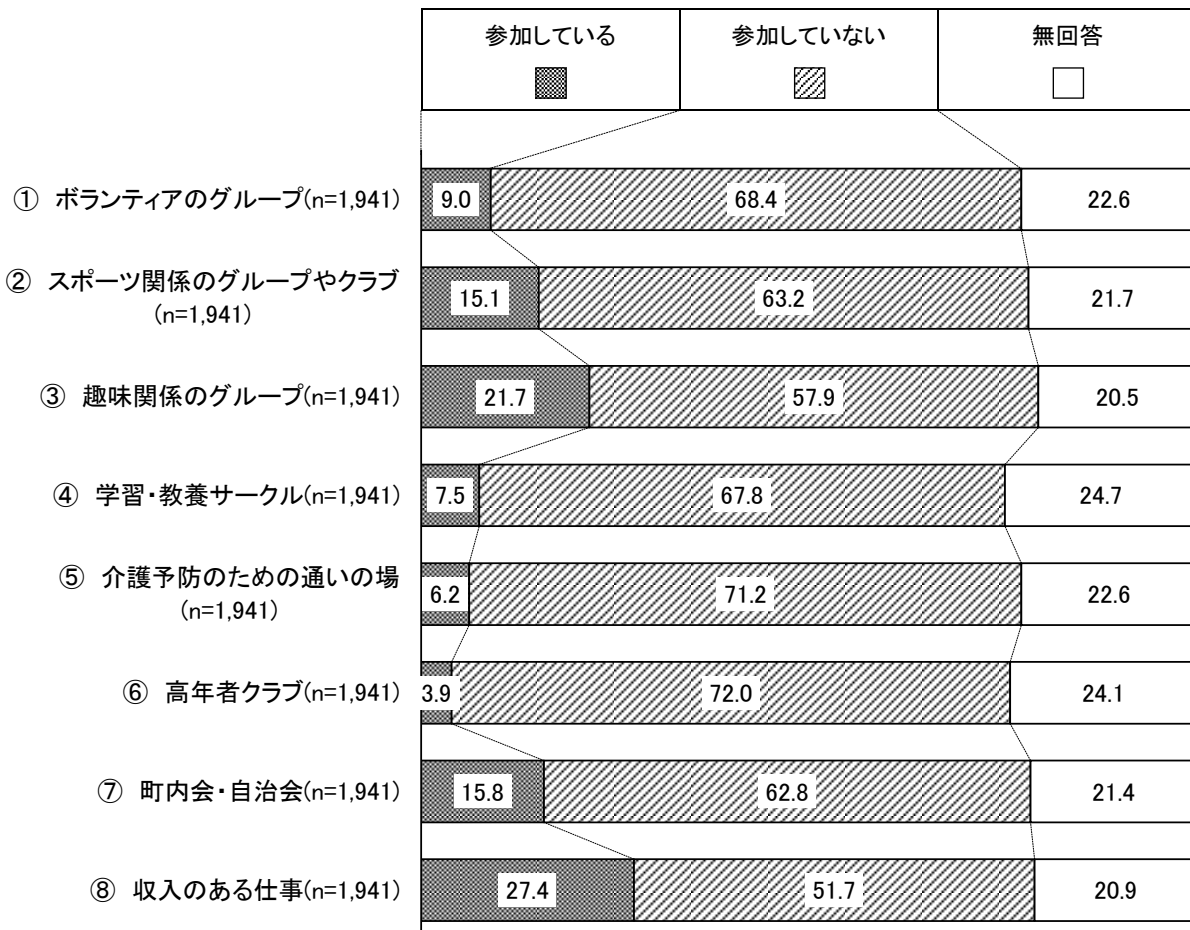

【参加頻度詳細】

(単位: %)		週4回以上	週2~3回	週1回	月1~3回	年に数回	参加して いない	無回答
① ボランティアのグループ	(n=1,941)	0.8	1.6	1.8	2.5	2.2	68.4	22.6
② スポーツ関係のグループやクラブ	(n=1,941)	2.4	5.6	3.7	1.9	1.5	63.2	21.7
③ 趣味関係のグループ	(n=1,941)	1.3	3.0	5.7	7.8	3.8	57.9	20.5
④ 学習・教養サークル	(n=1,941)	0.2	0.9	1.4	2.7	2.3	67.8	24.7
⑤ 介護予防のための通いの場	(n=1,941)	1.7	1.2	1.9	0.8	0.5	71.2	22.6
⑥ 高年者クラブ	(n=1,941)	0.4	0.4	0.6	1.2	1.3	72.0	24.1
⑦ 町内会・自治会	(n=1,941)	0.5	0.6	0.8	6.3	7.6	62.8	21.4
⑧ 収入のある仕事	(n=1,941)	17.0	6.4	1.0	1.6	1.3	51.7	20.9

○地域の会やグループへの参加状況について、グループの種類を問わず、週4回以上から年に数回まで、何らかに『参加している』割合は、58.2%である。

【①～⑧の何らかの活動への参加状況】

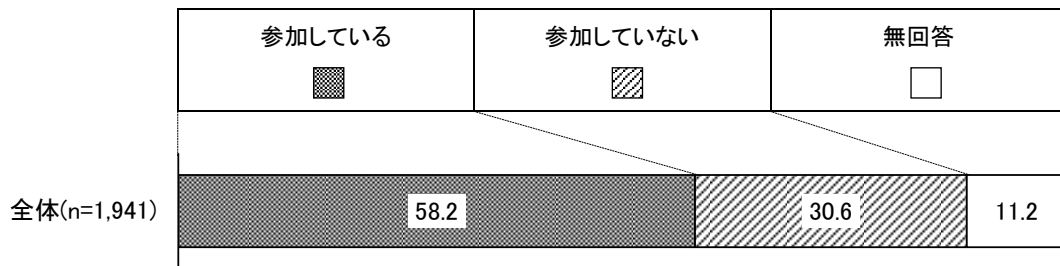

○地域の会やグループの種類別に、週4回以上から年に数回まで、何らかに『参加している』割合を年齢区別にみた結果は、以下のとおりである。

【①～⑧のグループ別、年齢区別の何らかに『参加している』割合】

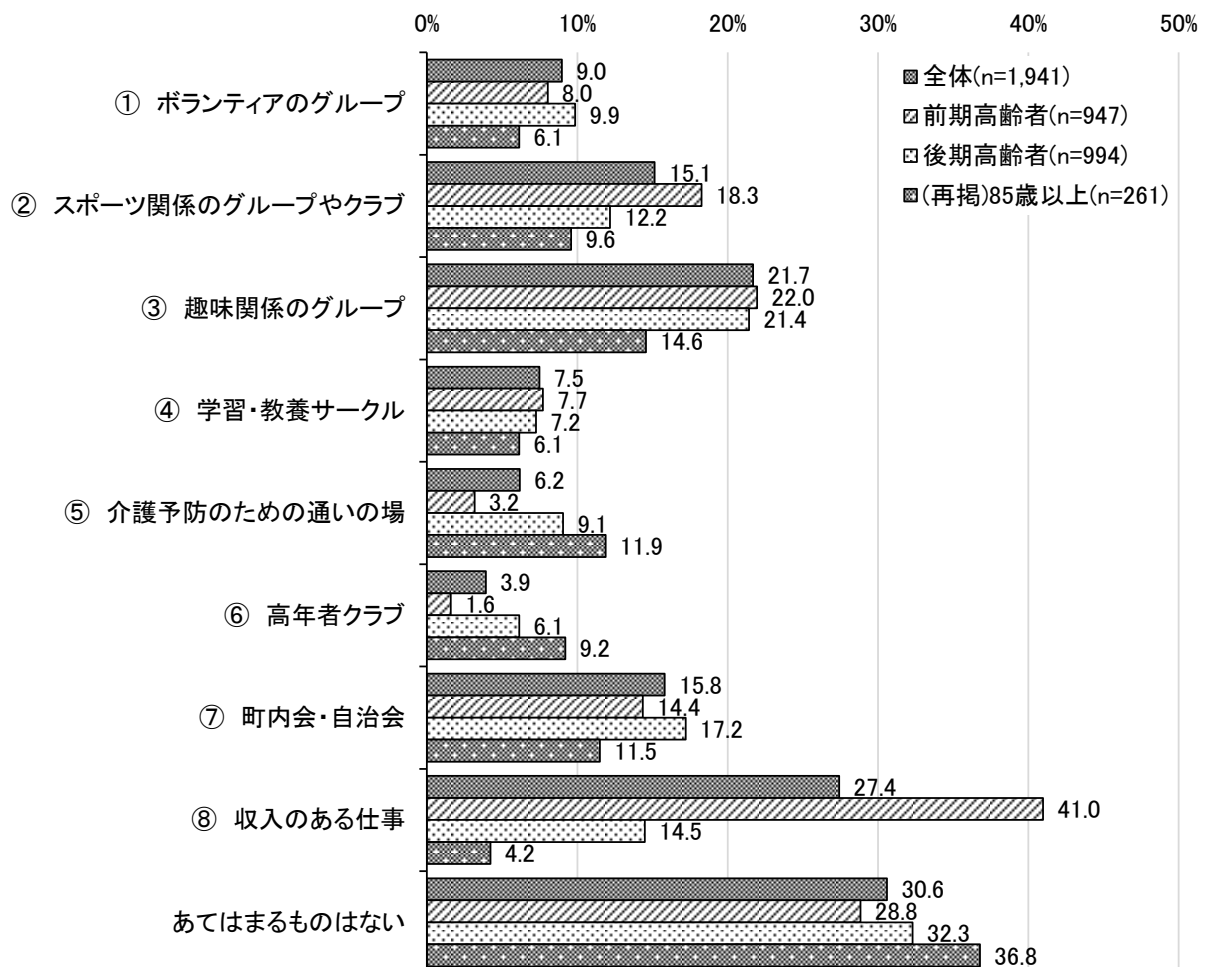

(2) 地域住民による健康づくりや趣味等のグループ活動に参加者としての参加意向

問 43 地域住民の有志によって、健康づくり活動や趣味等のグループ活動を行って、いきいきした地域づくりを進めるとしたら、あなたはその活動に参加者として参加してみたいと思いますか (☑は1つ)

○健康づくり活動や趣味等のグループ活動への参加者としての参加意向については、「既に参加している」と「ぜひ参加したい」と「参加してもよい」を合わせた『参加に肯定的』は、55.5%となっている。また、「参加したくない」は38.0%となっている。

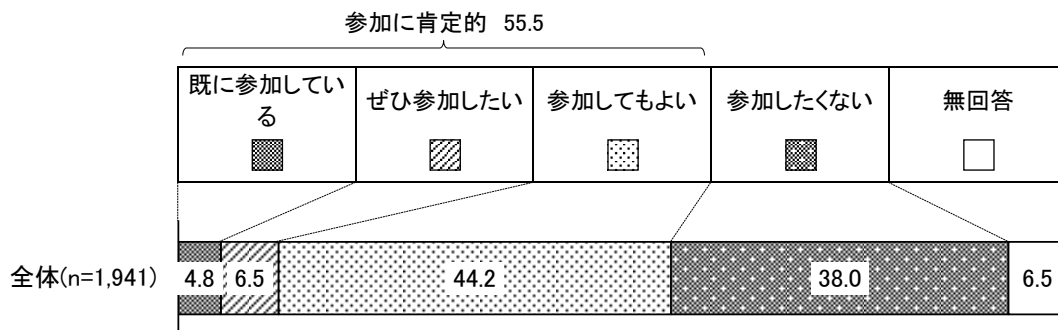

(3) 地域住民による健康づくりや趣味等のグループ活動に企画・運営者としての参加意向

問 44 地域住民の有志によって、健康づくり活動や趣味等のグループ活動を行って、いきいきした地域づくりを進めるとしたら、あなたはその活動に企画・運営(お世話役)として参加してみたいと思いますか (☑は1つ)

○健康づくり活動や趣味等のグループ活動への企画・運営としての参加意向については、「既に参加している」と「ぜひ参加したい」と「参加してもよい」を合わせた『参加に肯定的』は、35.5%となっている。また、「参加したくない」は57.7%となっている。

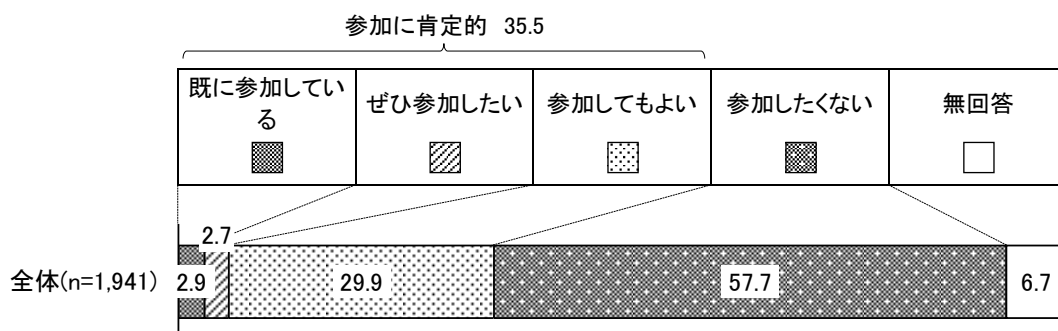

6 たすけあいについて

(1) 心配事や愚痴を聞いてくれる人

問 45 あなたの心配事や愚痴（ぐち）を聞いてくれる人はいますか（あてはまるものすべてに☑）

○心配事や愚痴を聞いてくれる人については、「配偶者」が 45.8%で最も高く、次いで「友人」が 44.7%となっている。なお、「そのような人はいない」は 4.8%となっている。

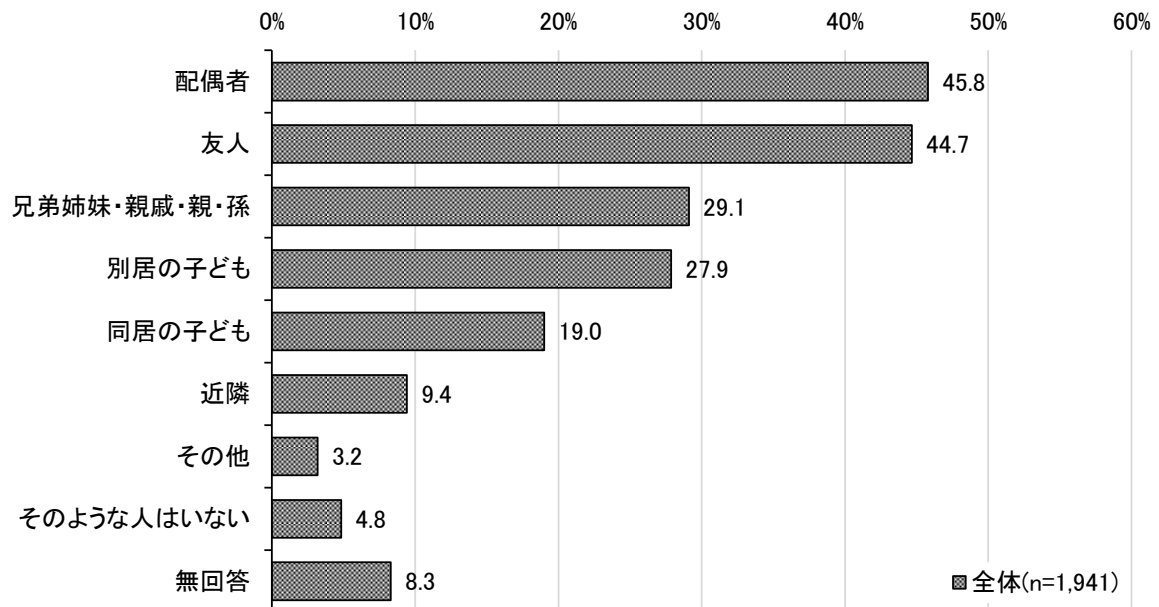

(2) 病気で寝込んだときに看病や世話をしてくれる人

問 47 あなたが病気で数日間寝込んだときに、看病や世話をしてくれる人はいますか（あてはまるものすべてに☑）

○看病や世話をしてくれる人については、「配偶者」が 49.0%で最も高く、次いで「別居の子ども」が 27.3%となっている。

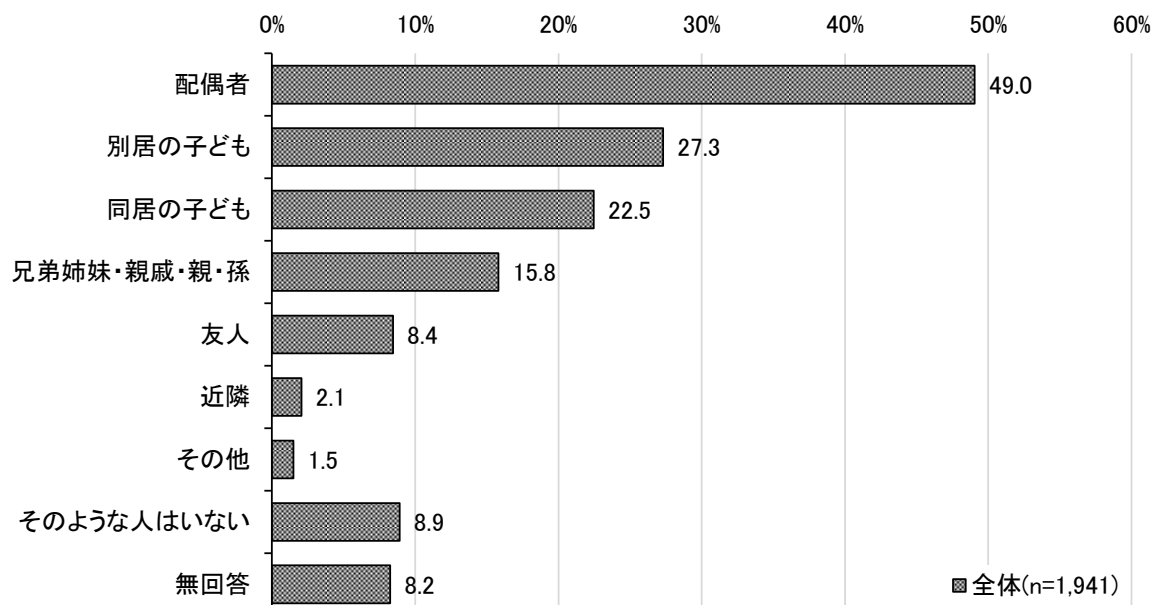

(3) 家族や友人・知人以外で相談する人

問 49 家族や友人・知人以外で、何かあったときに相談する相手を教えてください
(あてはまるものすべてに☑)

○家族や友人・知人以外で、何かあったときに相談する相手については、「そのような人はいない」が39.3%で最も高く、次いで「医師・歯科医師・看護師」が26.9%、「地域包括支援センター・役所」が14.5%となっている。

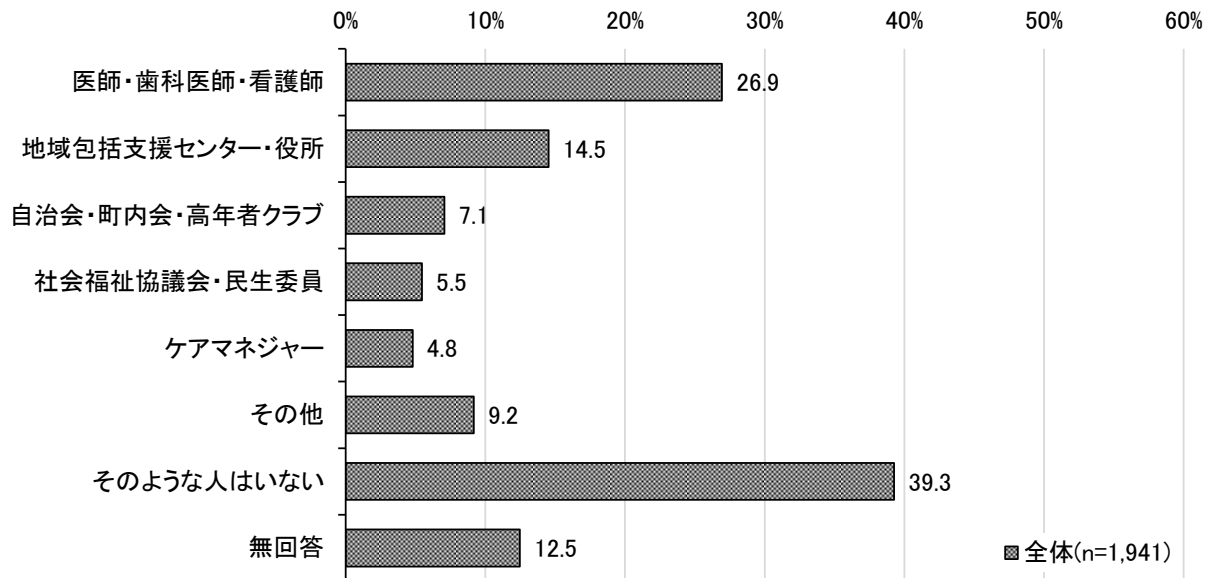

○性別でみると、「そのような人はいない」は、男性で44.5%と、女性(35.0%)より9.5ポイント高くなっている。

(単位: %)		医師・歯科医師・看護師	地域包括支援センター・役所	自治会・町内会・高年者クラブ	社会福祉協議会・民生委員	ケアマネジャー	その他	そのような人はいない	無回答
全体	(n=1,941)	26.9	14.5	7.1	5.5	4.8	9.2	39.3	12.5
男性	(n=869)	25.3	10.2	7.9	4.6	3.1	9.4	44.5	11.7
女性	(n=1,072)	28.3	18.0	6.3	6.2	6.2	9.0	35.0	13.1

○年齢区分別でみると、「そのような人はいない」は、前期高齢者で45.7%となっているのに対し、85歳以上では26.8%となっている。

(単位: %)		医師・歯科医師・看護師	地域包括支援センター・役所	自治会・町内会・高年者クラブ	社会福祉協議会・民生委員	ケアマネジャー	その他	そのような人はいない	無回答
全体	(n=1,941)	26.9	14.5	7.1	5.5	4.8	9.2	39.3	12.5
前期高齢者	(n=947)	26.8	12.2	4.9	4.6	3.8	11.4	45.7	8.7
後期高齢者	(n=994)	27.1	16.7	9.2	6.2	5.7	7.0	33.1	16.1
(再掲)85歳以上	(n=261)	29.1	22.2	8.4	8.8	9.6	6.9	26.8	17.6

(4) 友人・知人と会う頻度

問 50 友人・知人と会う頻度はどれくらいですか (☑は1つ)

○友人・知人と会う頻度については、「月に何度かある」が23.4%で最も高く、次いで「週に何度かある」が22.2%となっている。

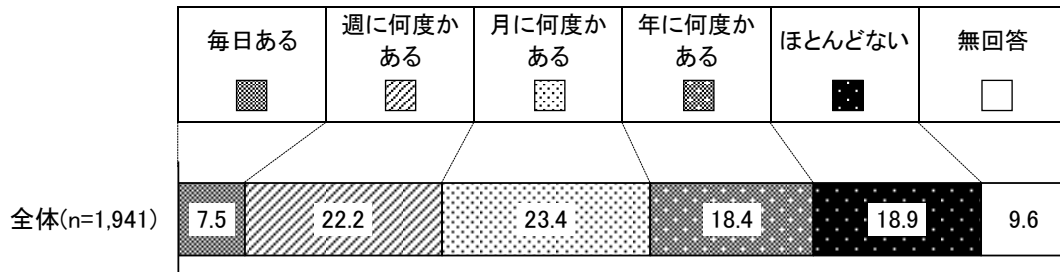

○性別でみると、「ほとんどない」は、男性で22.0%と、女性(16.4%)より5.6ポイント高くなっている。

○年齢区分別でみると、「ほとんどない」は、85歳以上で27.6%となっている。

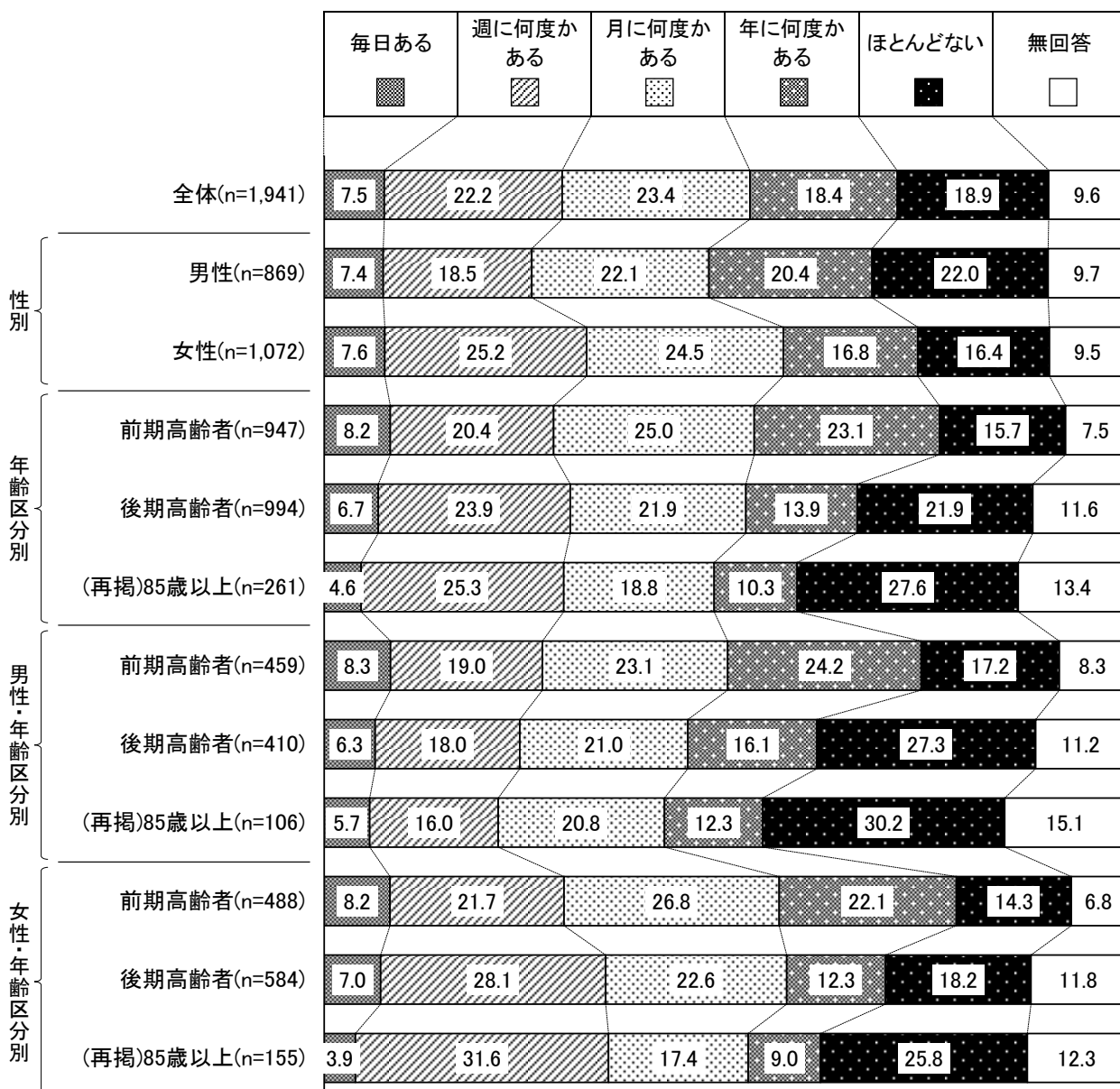

(5) よく会う友人・知人の関係

問52 よく会う友人・知人はどんな関係の人ですか（あてはまるものすべてに☑）

○よく会う友人・知人との関係については、「近所・同じ地域の人」が39.3%で最も高く、次いで「趣味や関心が同じ友人」が29.8%となっている。なお、「いない」は10.9%となっている。

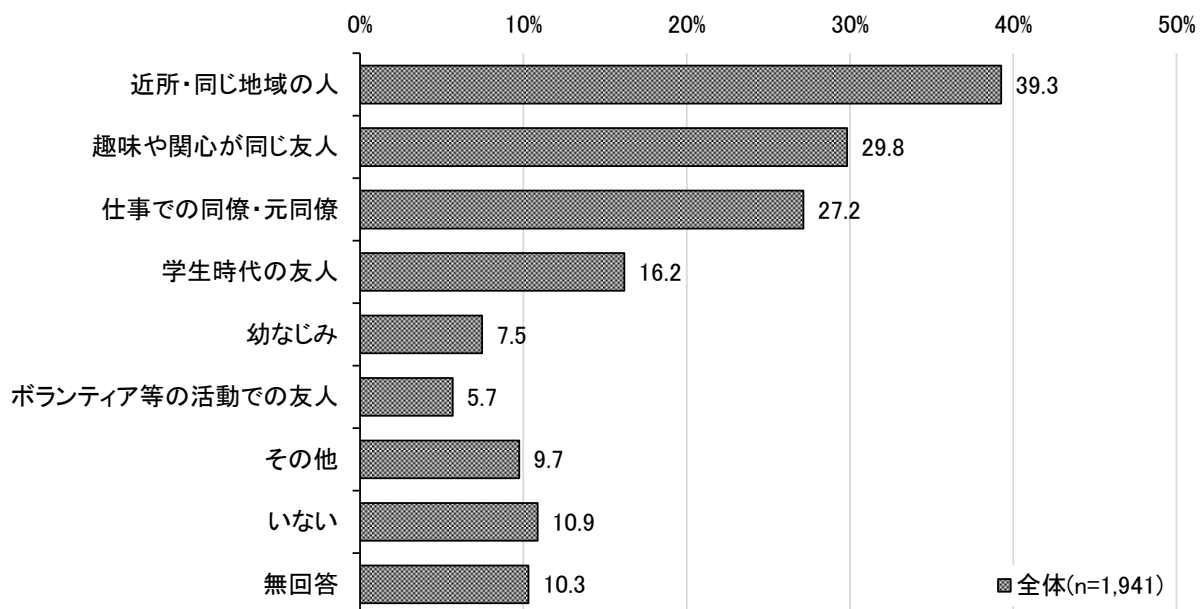

7 健康について

(1) 現在の健康状態

問 53 現在のあなたの健康状態はいかがですか (☑は1つ)

○現在の健康状態については、「とてもよい」と「まあよい」を合わせた『よい』は、72.1%となっている。

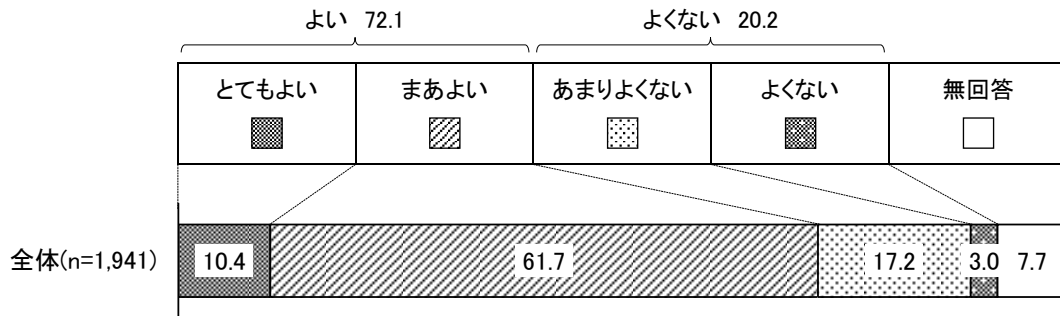

○年齢区分別でみると、『よい』は、85歳以上で62.1%となっている。

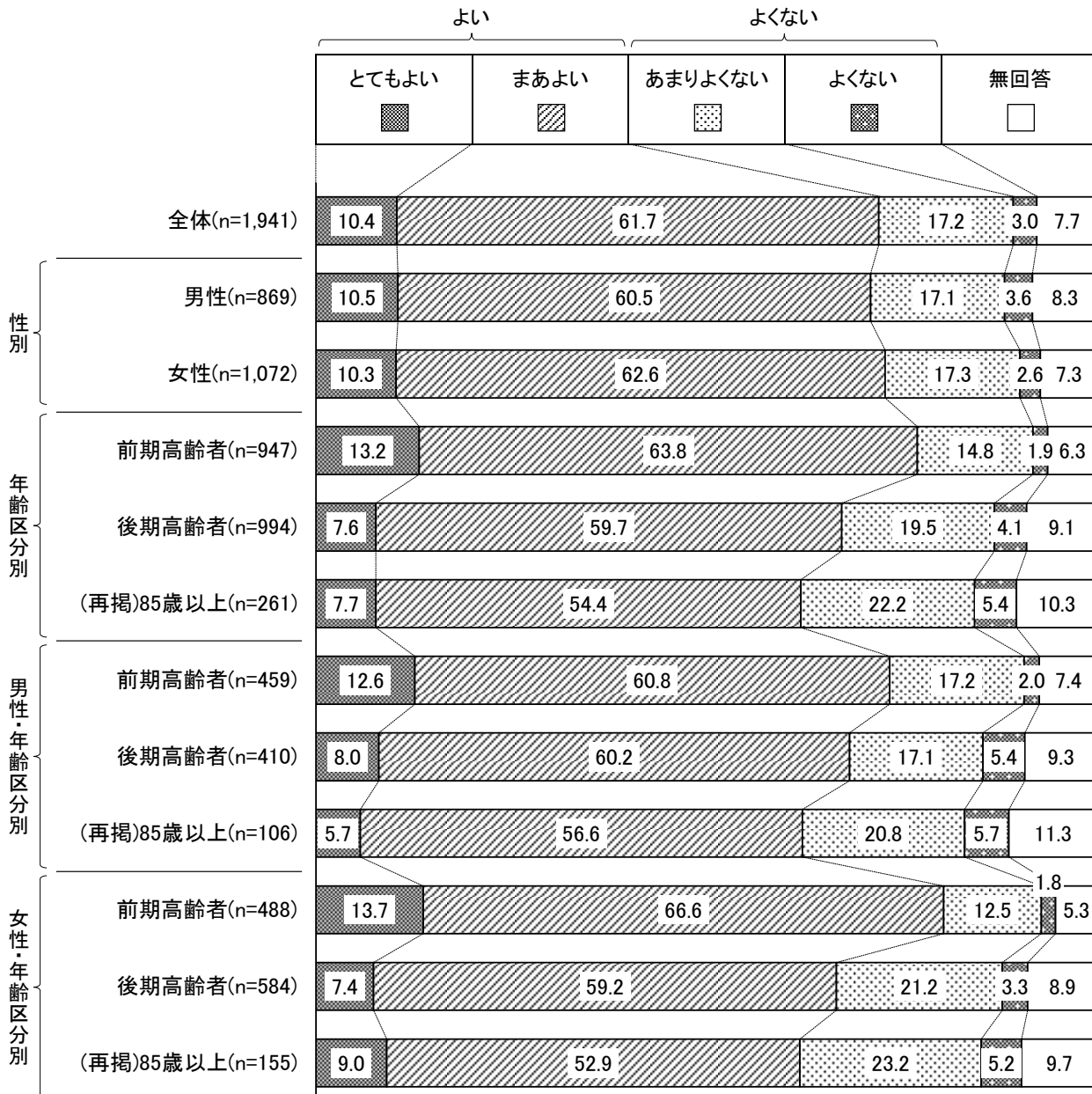

(2) 現在の幸福度

問 54 あなたは、現在どの程度幸せですか (☑は1つ)
 (「とても幸せ」を10点、「とても不幸」を0点として、ご記入ください)

○幸福度については、「8点」が23.0%で最も高くなっており、平均点は7.1点となっている。

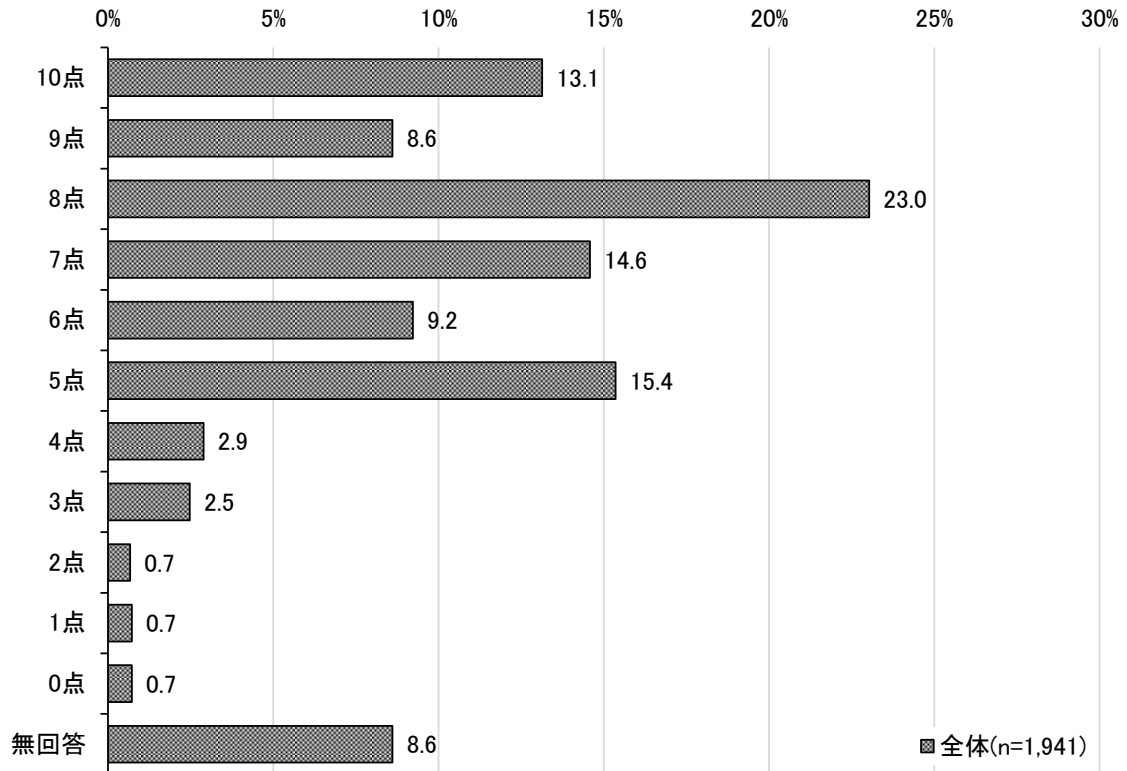

【幸福度の平均値・中央値】

(単位:%)		10点	9点	8点	7点	6点	5点	4点
全体	(n=1,941)	13.1	8.6	23.0	14.6	9.2	15.4	2.9
(単位:%)		3点	2点	1点	0点	無回答	平均値	中央値
全体	(n=1,941)	2.5	0.7	0.7	0.7	8.6	7.1	7

○性別でみると、『平均点』は、男性が6.9点、女性が7.3点となっている。

(単位:%)		10点	9点	8点	7点	6点	5点	4点
全体	(n=1,941)	13.1	8.6	23.0	14.6	9.2	15.4	2.9
男性	(n=869)	12.1	7.2	21.6	13.6	10.8	15.9	3.6
女性	(n=1,072)	14.0	9.7	24.2	15.4	7.9	14.9	2.3
(単位:%)		3点	2点	1点	0点	無回答	平均値	中央値
全体	(n=1,941)	2.5	0.7	0.7	0.7	8.6	7.1	7
男性	(n=869)	3.8	0.9	0.9	0.7	8.9	6.9	7
女性	(n=1,072)	1.4	0.5	0.6	0.7	8.4	7.3	8

(3) 気分が沈むこと

問 55 この1か月間、気分が沈んだり、ゆううつな気持ちになったりすることがありましたか
(☑は1つ)

○この1か月間、気分が沈んだり、ゆううつな気持ちになったりすることがあったかについては、「いいえ」が55.8%となっており、「はい」は36.3%となっている。

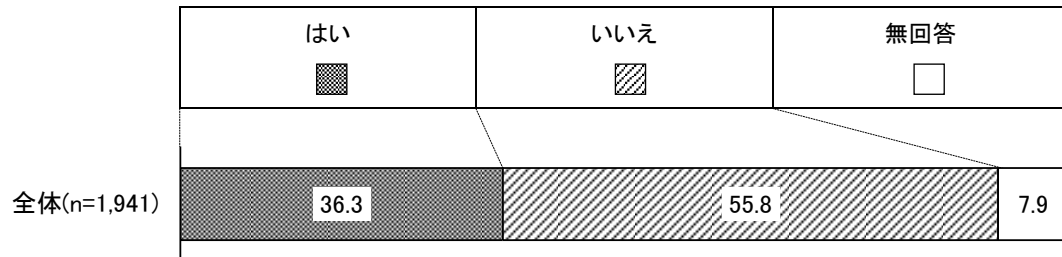
**(4) 物事に対して興味がわからないこと**

問 56 この1か月間、どうしても物事に対して興味がわからない、あるいは心から楽しめない感じがよくありましたか (☑は1つ)

○この1か月間、どうしても物事に対して興味がわからない、あるいは心から楽しめない感じがよくあったかについては、「いいえ」が70.4%となっており、「はい」は21.4%となっている。

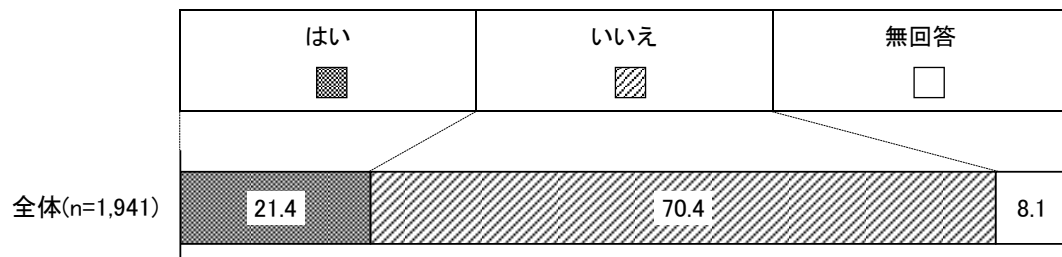

(5) 飲酒状況

問57 お酒は飲みますか (☑は1つ)

○飲酒状況については、「ほとんど飲まない」が25.5%で最も高く、次いで「もともと飲まない」が24.2%となっている。「ほぼ毎日飲む」と「時々飲む」を合わせた『飲む』は、40.3%となっている。

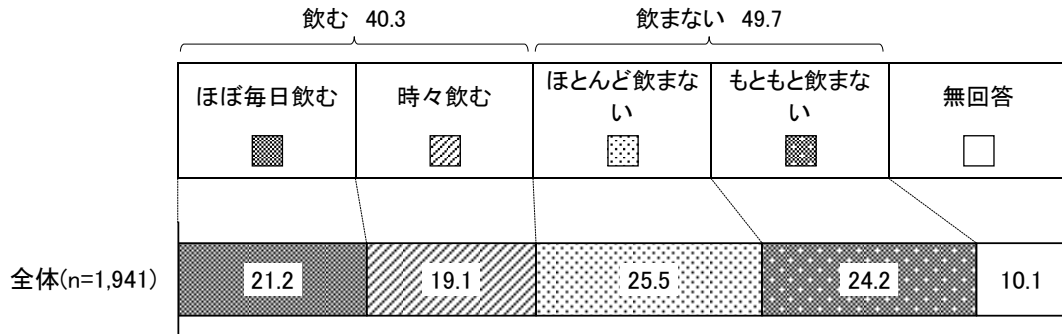

○性別でみると、『飲む』は、男性で53.0%と、女性(30.0%)より23.0ポイント高くなっている。

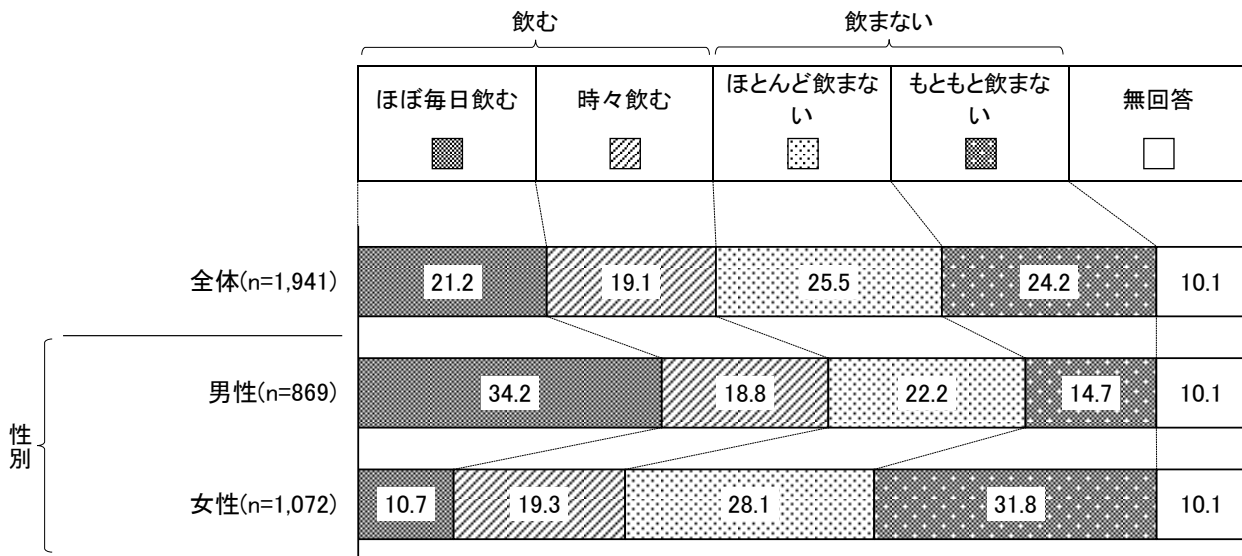

(6) 喫煙状況

問 58 タバコは吸っていますか (☑は1つ)

○喫煙状況については、「もともと吸っていない」が51.0%で最も高く、次いで「吸っていたがやめた」が27.6%となっている。「ほぼ毎日吸っている」と「時々吸っている」を合わせた『吸っている』は、11.3%となっている。

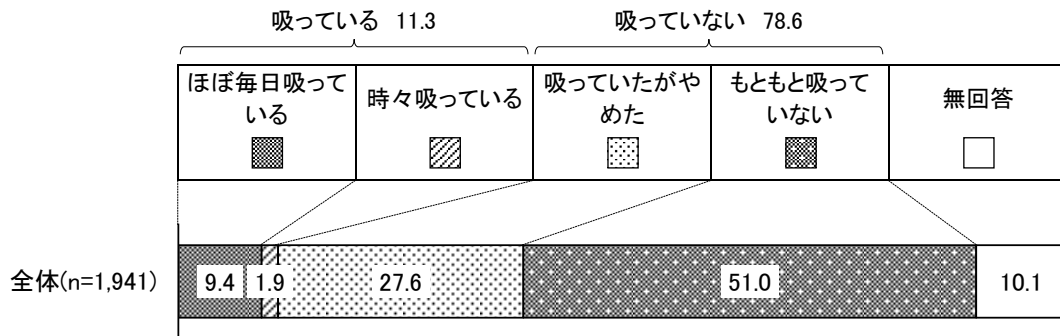

○性別でみると、『吸っている』は、男性で18.2%と、女性(5.6%)より12.6ポイント高くなっている。

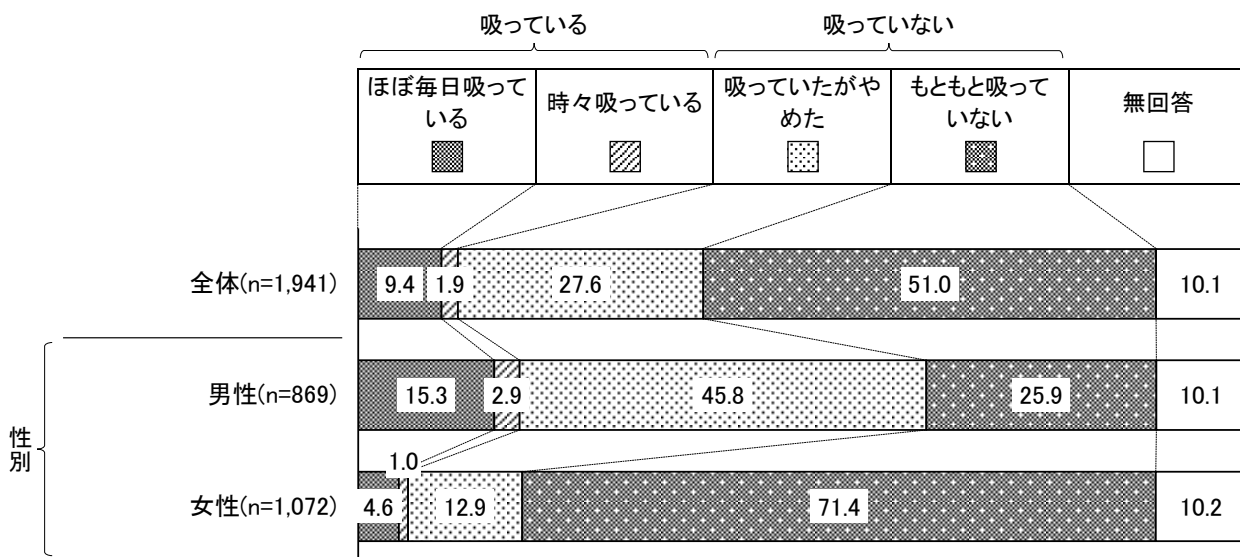

(7) 現在治療中、または後遺症のある病気

問 59 現在治療中、または後遺症のある病気はありますか (あてはまるものすべてに☑)

○現在治療中、または後遺症のある病気があるかについては、「高血圧」が 42.0%で最も高く、次いで「目の病気」が 16.1%となっている。なお、「ない」は 14.2%となっている。

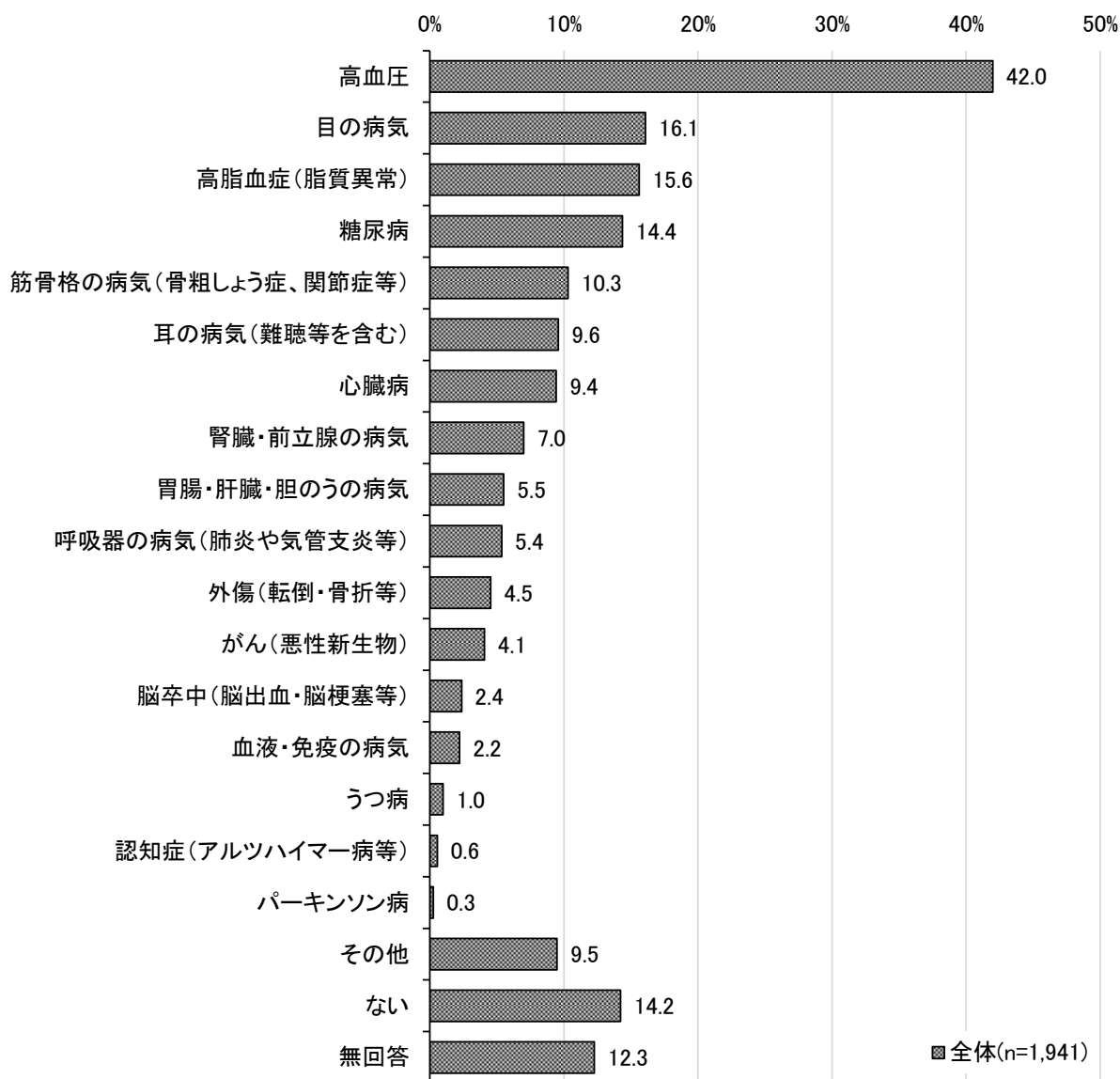

○年齢区分別でみると、すべての年齢区分で「高血圧」が最も高くなっている。なお、「ない」は、前期高齢者で 18.5%となっているのに対し、85歳以上では 8.4%となっている。

		高血圧	目の病気	高脂血症(脂質異常)	糖尿病	筋骨格の病気(骨粗しょう症、関節症等)	耳の病気(難聴等を含む)	心臓病	腎臓・前立腺の病気	胃腸・肝臓・胆のうの病気	呼吸器の病気(肺炎や気管支炎等)
(単位: %)											
全体	(n=1,941)	42.0	16.1	15.6	14.4	10.3	9.6	9.4	7.0	5.5	5.4
前期高齢者	(n=947)	38.4	12.7	17.8	13.4	8.1	6.7	6.9	5.4	4.2	4.5
後期高齢者	(n=994)	45.4	19.3	13.5	15.3	12.4	12.4	11.9	8.6	6.7	6.1
(再掲)85歳以上	(n=261)	47.5	19.9	10.7	11.9	14.2	17.6	14.2	10.7	8.0	6.9
		外傷(転倒・骨折等)	がん(悪性新生物)	脳卒中(脳出血・脳梗塞等)	血液・免疫の病気	うつ病	認知症(アルツハイマー病等)	パーキンソン病	その他	ない	無回答
(単位: %)											
全体	(n=1,941)	4.5	4.1	2.4	2.2	1.0	0.6	0.3	9.5	14.2	12.3
前期高齢者	(n=947)	3.4	4.2	1.6	1.9	0.8	0.1	0.2	9.4	18.5	12.2
後期高齢者	(n=994)	5.6	3.9	3.1	2.5	1.1	1.0	0.3	9.6	10.2	12.3
(再掲)85歳以上	(n=261)	8.4	5.0	3.4	2.3	0.0	1.5	0.0	6.1	8.4	14.6

(8) 心身の健康を維持していくサービスとして、利用したいもの

問 60 心身の健康を維持していくサービスとして、利用したいものや興味・関心があるものがありますか（あてはまるものすべてに☑）

○心身の健康を維持していくサービスとして、利用したいものや興味・関心があるものについては、「筋力アップのために筋力トレーニングや運動を行う教室」が31.0%で最も高く、次いで「体力や身体の状態を測定して、運動などの専門家のアドバイスが聞けるイベント」が23.8%となっている。

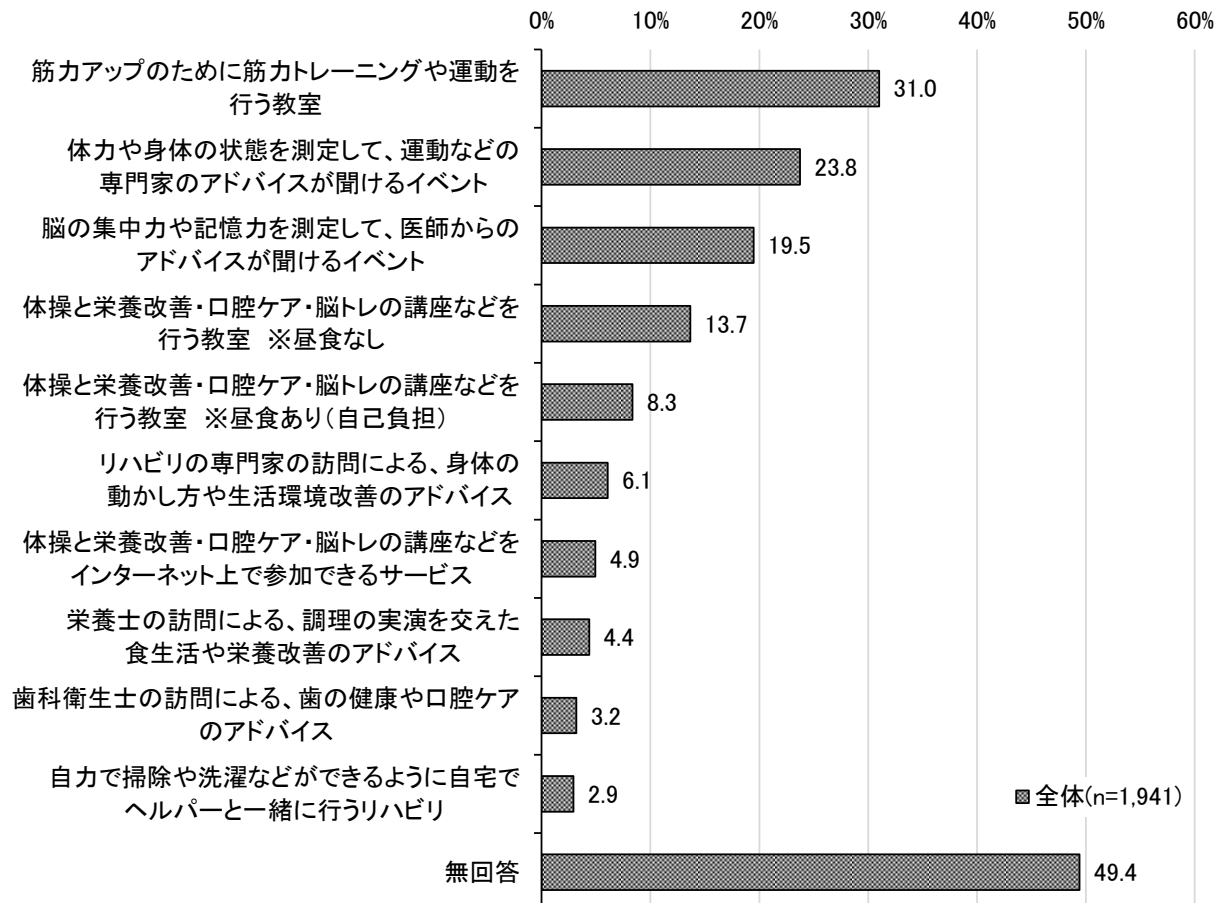

○性別でみると、男女ともに「筋力アップのために筋力トレーニングや運動を行う教室」が最も高くなっている。

		筋力アップのために筋力トレーニングや運動を行う教室	体力や身体の状態を測定して、運動などの専門家のアドバイスが聞けるイベント	脳の集中力や記憶力を測定して、医師からのアドバイスが聞けるイベント	体操と栄養改善・口腔ケア・脳トレの講座などを行う教室 ※屋食なし	体操と栄養改善・口腔ケア・脳トレの講座などを行う教室 ※屋食あり(自己負担)	リハビリの専門家の訪問による、身体の動かし方や生活環境改善のアドバイス	体操と栄養改善・口腔ケア・脳トレの講座などをインターネット上で参加できるサービス	栄養士の訪問による、調理の実演を交えた食生活や栄養改善のアドバイス	歯科衛生士の訪問による、歯の健康や口腔ケアのアドバイス	自力で掃除や洗濯などができるように自宅でヘルパーと一緒に行うリハビリ	無回答
(単位: %)												
全体	(n=1,941)	31.0	23.8	19.5	13.7	8.3	6.1	4.9	4.4	3.2	2.9	49.4
男性	(n=869)	28.7	21.3	16.7	10.7	8.5	5.3	6.0	4.7	3.8	2.1	52.8
女性	(n=1,072)	32.9	25.7	21.7	16.0	8.2	6.7	4.1	4.1	2.7	3.6	46.6

○年齢区分別でみると、すべての年齢区分で「筋力アップのために筋力トレーニングや運動を行う教室」が最も高くなっている。

		筋力アップのために筋力トレーニングや運動を行う教室	体力や身体の状態を測定して、運動などの専門家のアドバイスが聞けるイベント	脳の集中力や記憶力を測定して、医師からのアドバイスが聞けるイベント	体操と栄養改善・口腔ケア・脳トレの講座などを行う教室 ※屋食なし	体操と栄養改善・口腔ケア・脳トレの講座などを行う教室 ※屋食あり(自己負担)	リハビリの専門家の訪問による、身体の動かし方や生活環境改善のアドバイス	体操と栄養改善・口腔ケア・脳トレの講座などをインターネット上で参加できるサービス	栄養士の訪問による、調理の実演を交えた食生活や栄養改善のアドバイス	歯科衛生士の訪問による、歯の健康や口腔ケアのアドバイス	自力で掃除や洗濯などができるように自宅でヘルパーと一緒に行うリハビリ	無回答
(単位: %)												
全体	(n=1,941)	31.0	23.8	19.5	13.7	8.3	6.1	4.9	4.4	3.2	2.9	49.4
前期高齢者	(n=947)	39.1	26.5	22.6	14.0	7.7	6.0	6.8	4.1	3.3	2.5	45.1
後期高齢者	(n=994)	23.3	21.1	16.5	13.3	9.0	6.1	3.2	4.6	3.1	3.3	53.5
(再掲)85歳以上	(n=261)	19.2	17.6	14.6	13.8	10.0	7.3	3.1	5.7	3.1	3.4	59.4

○要介護度別でみると、すべての区分で「筋力アップのために筋力トレーニングや運動を行う教室」が最も高くなっており、なかでも総合事業対象者では55.6%と半数以上となっている。

		筋力アップのために筋力トレーニングや運動を行う教室	体力や身体の状態を測定して、運動などの専門家のアドバイスが聞けるイベント	脳の集中力や記憶力を測定して、医師からのアドバイスが聞けるイベント	体操と栄養改善・口腔ケア・脳トレの講座などを行う教室 ※屋食なし	体操と栄養改善・口腔ケア・脳トレの講座などを行う教室 ※屋食あり(自己負担)	リハビリの専門家の訪問による、身体の動かし方や生活環境改善のアドバイス	体操と栄養改善・口腔ケア・脳トレの講座などをインターネット上で参加できるサービス	栄養士の訪問による、調理の実演を交えた食生活や栄養改善のアドバイス	歯科衛生士の訪問による、歯の健康や口腔ケアのアドバイス	自力で掃除や洗濯などができるように自宅でヘルパーと一緒に行うリハビリ	無回答
(単位: %)												
全体	(n=1,941)	31.0	23.8	19.5	13.7	8.3	6.1	4.9	4.4	3.2	2.9	49.4
一般高齢者	(n=1,849)	31.2	24.0	19.7	13.7	8.2	5.7	5.1	4.3	3.1	2.8	49.5
総合事業対象者	(n=9)	55.6	22.2	22.2	22.2	11.1	22.2	11.1	22.2	11.1	11.1	33.3
要支援1	(n=43)	23.3	18.6	16.3	14.0	9.3	11.6	0.0	2.3	4.7	9.3	44.2
要支援2	(n=40)	27.5	17.5	10.0	7.5	12.5	12.5	0.0	7.5	2.5	0.0	55.0

8 認知症にかかる相談窓口の把握について

(1) 本人又は家族に認知症の症状がある人はいるか

問 61 認知症の症状がある又は家族に認知症の症状がある人はいますか (☑は1つ)

○認知症の症状がある又は家族に認知症の症状がある人がいるかについては、「はい」が8.5%となっており、「いいえ」は78.5%となっている。

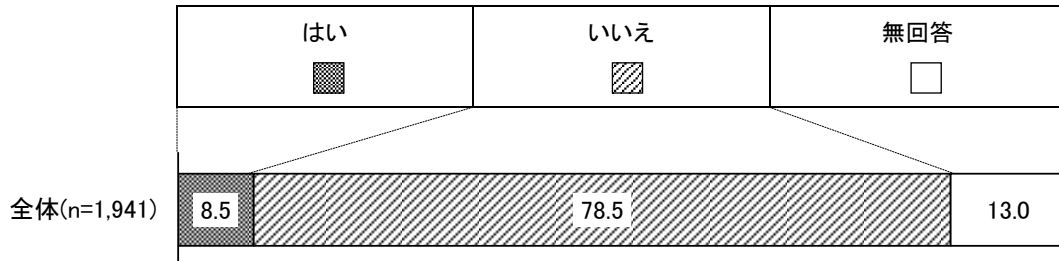

○性別・年齢区分別での結果は、以下のとおりとなっている。

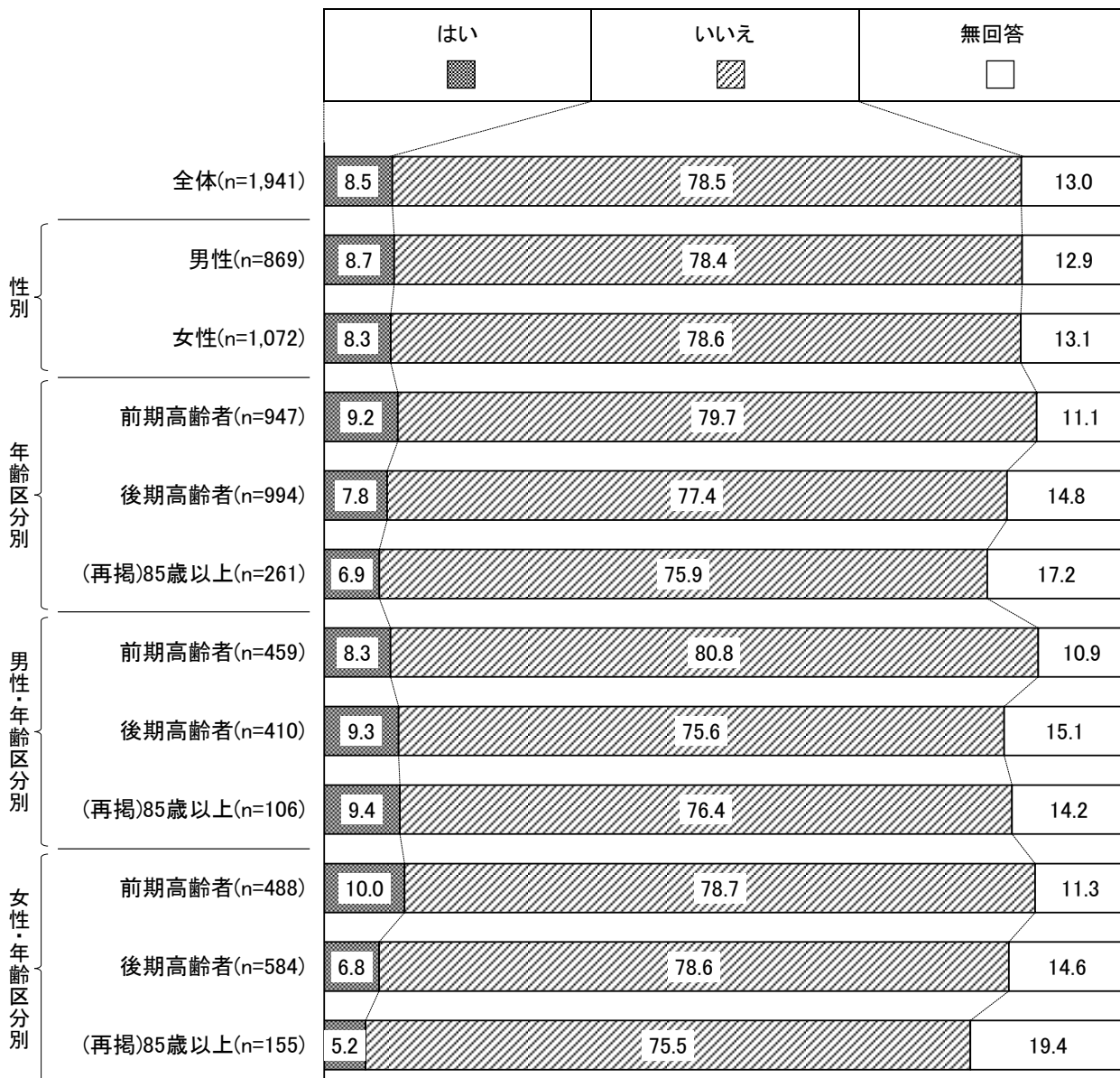

(2) 認知症に関する相談窓口を知っているか

問 62 認知症に関する相談窓口を知っていますか (☑は1つ)

○認知症に関する相談窓口を知っているかについては、「いいえ」が 70.3%となっており、「はい」は 17.6%となっている。

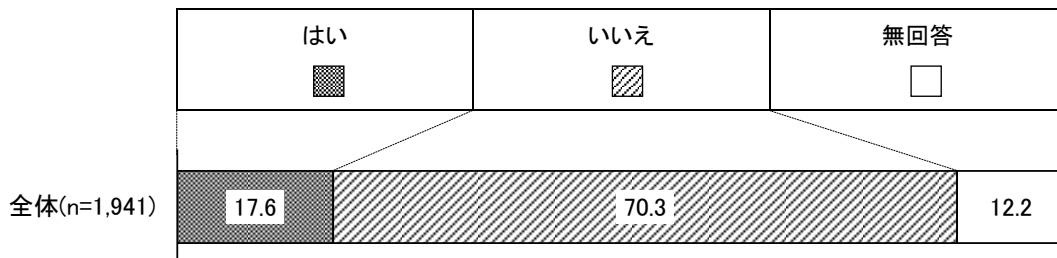

○性別でみると、「いいえ」は、男性で 74.2%と、女性 (67.1%) より 7.1 ポイント高くなっている。

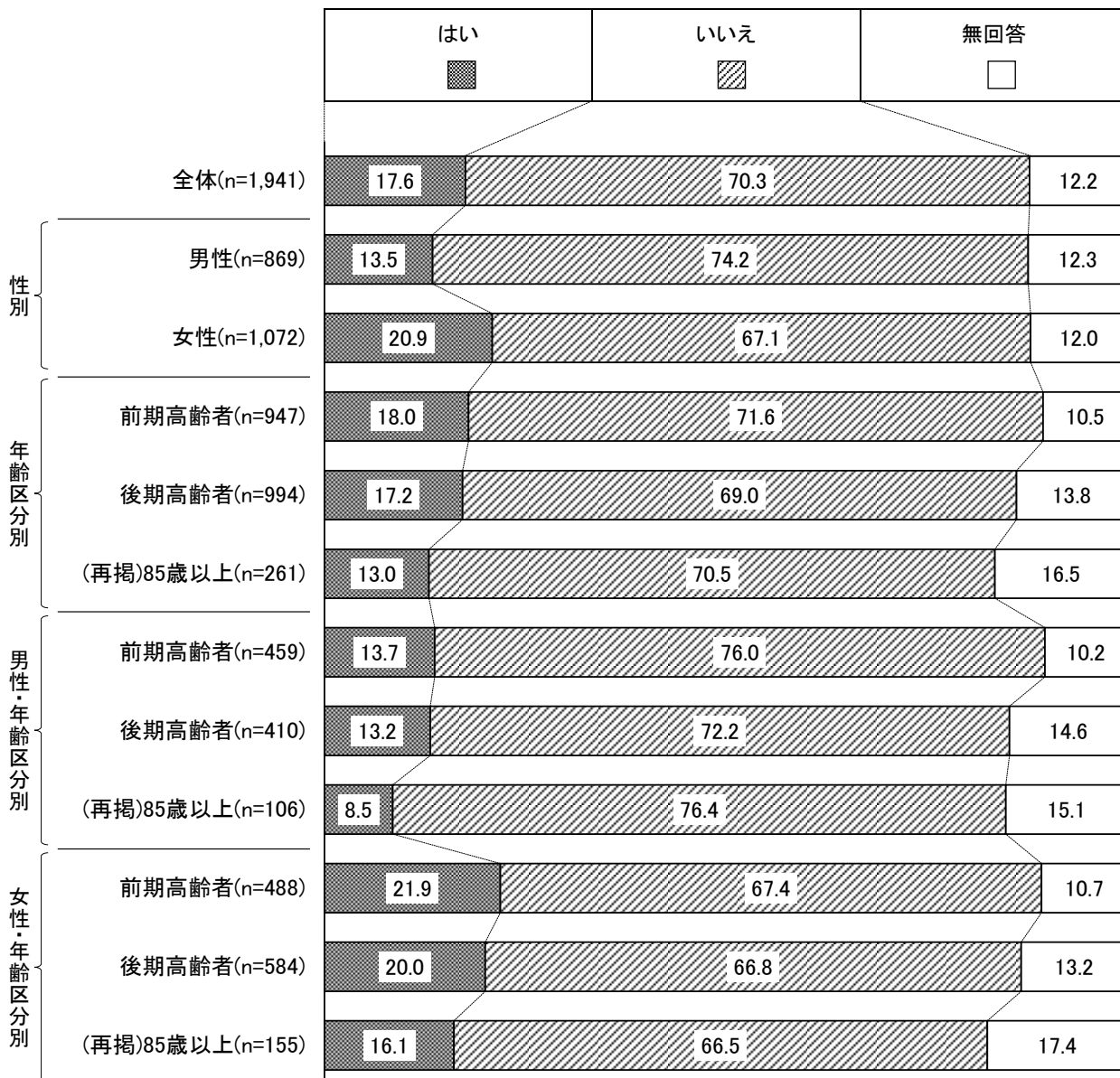

9 地域の身近な相談窓口の把握について

(1) 「地域包括支援センター」を知っているか

問 63 高齢者のさまざまな相談に応じる「地域包括支援センター」を知っていますか（☑は1つ）

○地域包括支援センターの認知度については、「名前と場所、両方とも知らない」が 38.9%で最も高く、次いで「名前と場所、両方とも知っている」が 28.2%となっている。

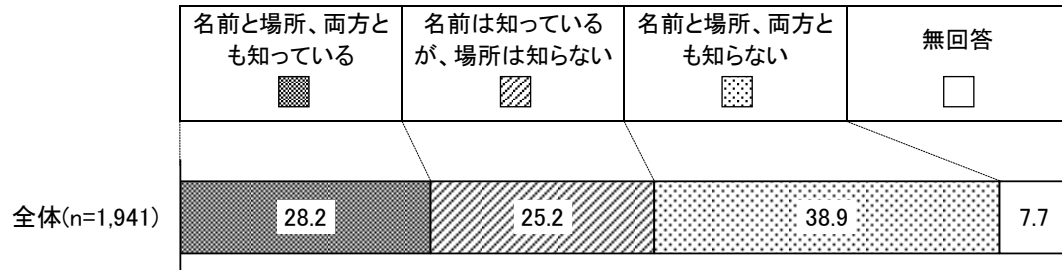

○性別でみると、「名前と場所、両方とも知らない」は、男性で47.2%と、女性(32.2%)より15.0ポイント高くなっている。

○年齢区分別でみると、「名前と場所、両方とも知らない」は、前期高齢者で42.9%となっており、85歳以上では28.7%となっている。

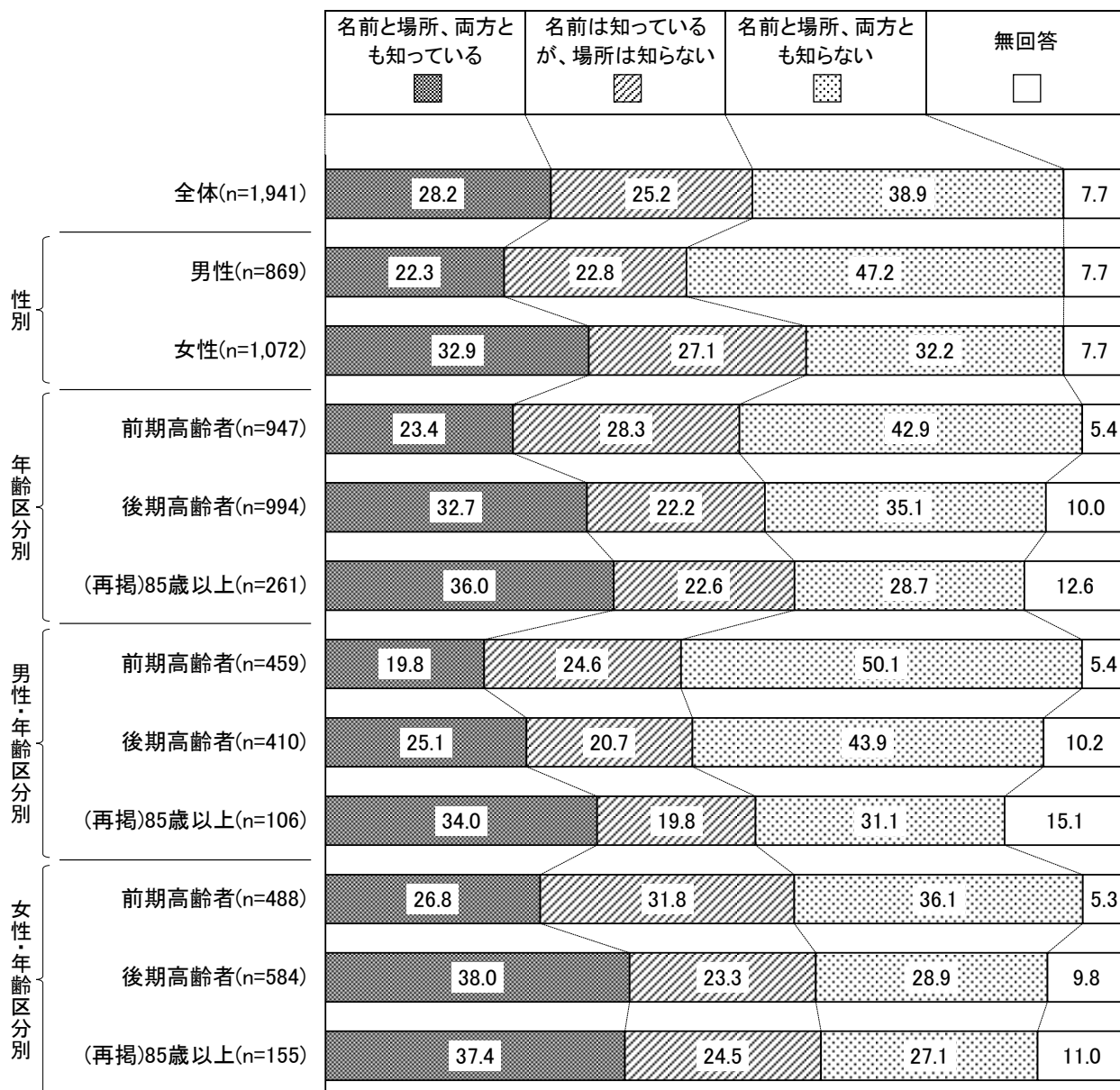

○地区別でみると、「名前と場所、両方とも知らない」は、荒川で41.0%と最も高く、日暮里が40.1%で続いている。

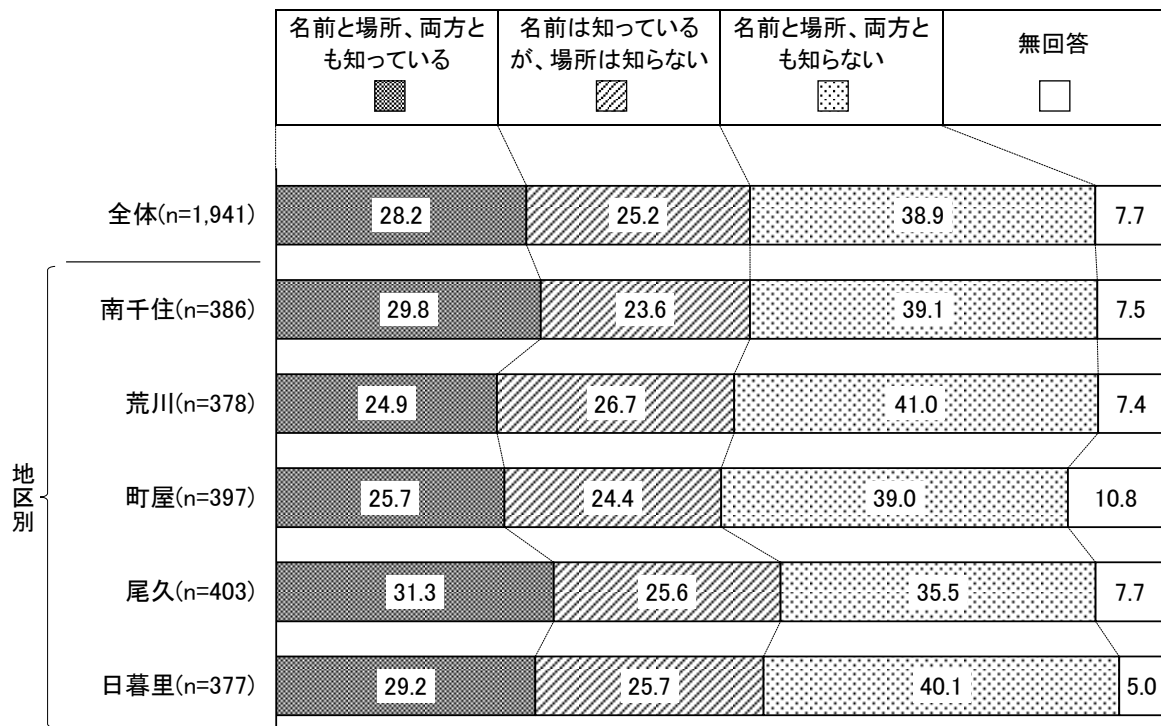

○要介護度別でみると、「名前と場所、両方とも知らない」は、一般高齢者で40.2%と最も高く、要支援1が18.6%で続いている。

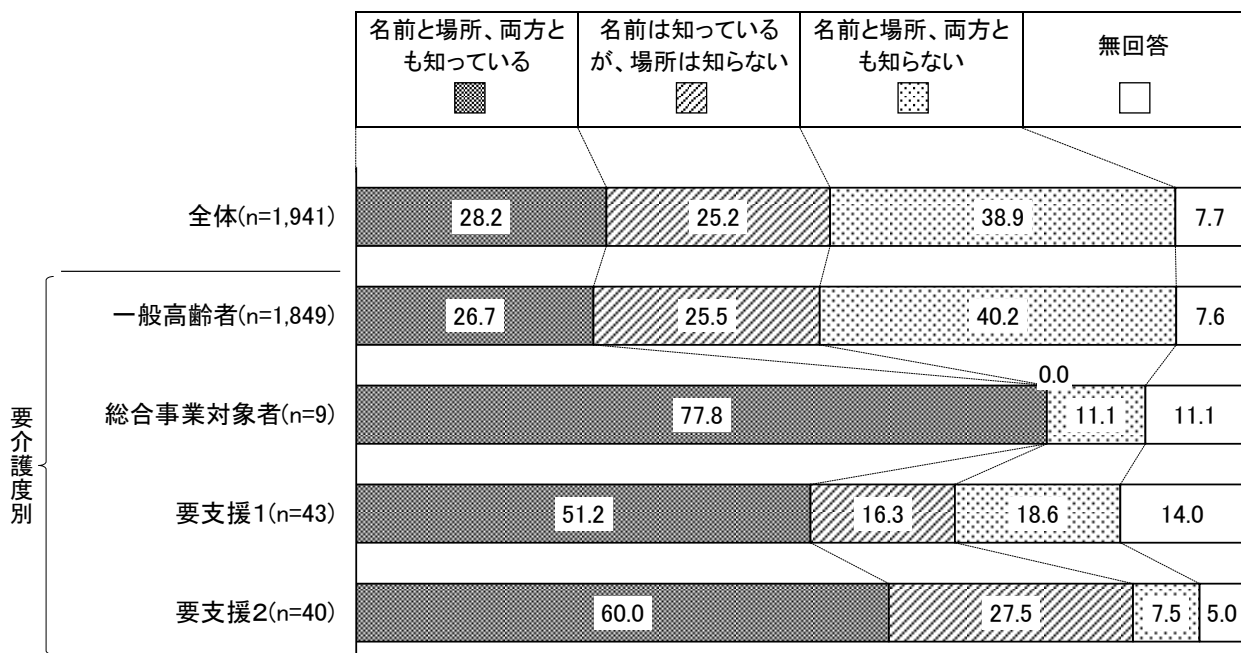

10 基本チェックリストについて

(1) 介護予防のための生活機能判定結果

○今回実施した介護予防・日常生活圏域ニーズ調査は、介護予防のための生活機能を評価する項目が設けられており、調査項目の回答結果をもとに、各機能を評価することができます。さらに、これらの各機能の評価をもとに、介護予防必要者に該当するか判断できます。

○各機能の評価方法

項目	問番号	設問	該当選択肢/条件	各種リスク条件
①生活機能の低下	問5	階段を手すりや壁をつたわずに昇っていますか	できない	20項目中10項目以上該当
	問6	椅子に座った状態から何もつかまらずに立ち上がっていますか	できない	
	問7	15分位続けて歩いていますか	できない	
	問8	過去1年間に転んだ経験がありますか	何度もある 1度ある	
	問9	転倒に対する不安は大きいですか	とても不安である やや不安である	
	問10	週に1回以上は外出していますか	ほとんど外出しない 週1回	
	問11	昨年と比べて外出の回数が減っていますか	とても減っている 減っている	
	問14	身長・体重をご記入ください	BMI18.5未満	
	問15	半年前に比べて固いものが食べにくくなりましたか	はい	
	問16	お茶や汁物等でむせることがありますか	はい	
	問17	口の渇きが気になりますか	はい	
	問20	6か月間で2～3kg以上の体重減少がありましたか	はい	
	問22	物忘れが多いと感じますか	はい	
	問23	自分で電話番号を調べて、電話をかけることをしていますか	いいえ	
	問24	今日が何月何日かわからないときがありますか	はい	
	問25	バスや電車を使って1人で外出していますか	できるけどしていない できない	
	問26	自分で食品・日用品の買物をしていますか	できるけどしていない できない	
	問29	自分で預貯金の出し入れをしていますか	できるけどしていない できない	
問34	友人の家を訪ねていますか	いいえ		
問35	家族や友人の相談にのっていますか	いいえ		
②運動器の機能低下	問5	階段を手すりや壁をつたわずに昇っていますか	できない	3項目以上該当
	問6	椅子に座った状態から何もつかまらずに立ち上がっていますか	できない	
	問7	15分位続けて歩いていますか	できない	
	問8	過去1年間に転んだ経験がありますか	何度もある 1度ある	
	問9	転倒に対する不安は大きいですか	とても不安である やや不安である	
③低栄養の傾向	問14	身長・体重をご記入ください	BMI18.5未満	両方に該当
	問20	6か月間で2～3kg以上の体重減少がありましたか	はい	
④口腔機能の低下	問15	半年前に比べて固いものが食べにくくなりましたか	はい	2項目以上該当
	問16	お茶や汁物等でむせることがありますか	はい	
	問17	口の渇きが気になりますか	はい	
⑤認知機能の低下	問22	物忘れが多いと感じますか	はい	1項目に該当
⑥閉じこもり傾向	問10	週に1回以上は外出していますか	ほとんど外出しない 週1回	1項目に該当
⑦うつ傾向	問55	この1か月間、気分が沈んだり、ゆううつな気持ちになったりすることがありましたか	はい	1項目以上該当
	問56	この1か月間、どうしても物事に対して興味がわかない、あるいは心から楽しめない感じがよくありましたか	はい	
⑧介護予防必要者	①生活機能の低下、②運動器の機能低下、③低栄養の傾向、④口腔機能の低下のいずれかに該当している場合、介護予防必要者と判定する。			

①生活機能の低下

○生活機能の低下の判定結果については、「該当」が11.9%となっており、「非該当」は82.5%となっている。

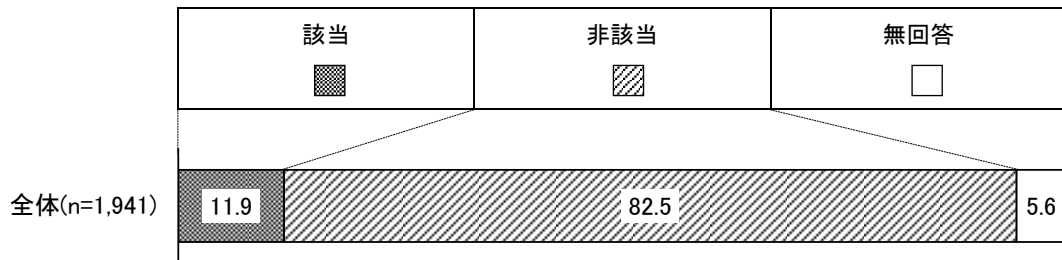

○年齢区分別でみると、「該当」は、85歳以上で29.9%となっている。

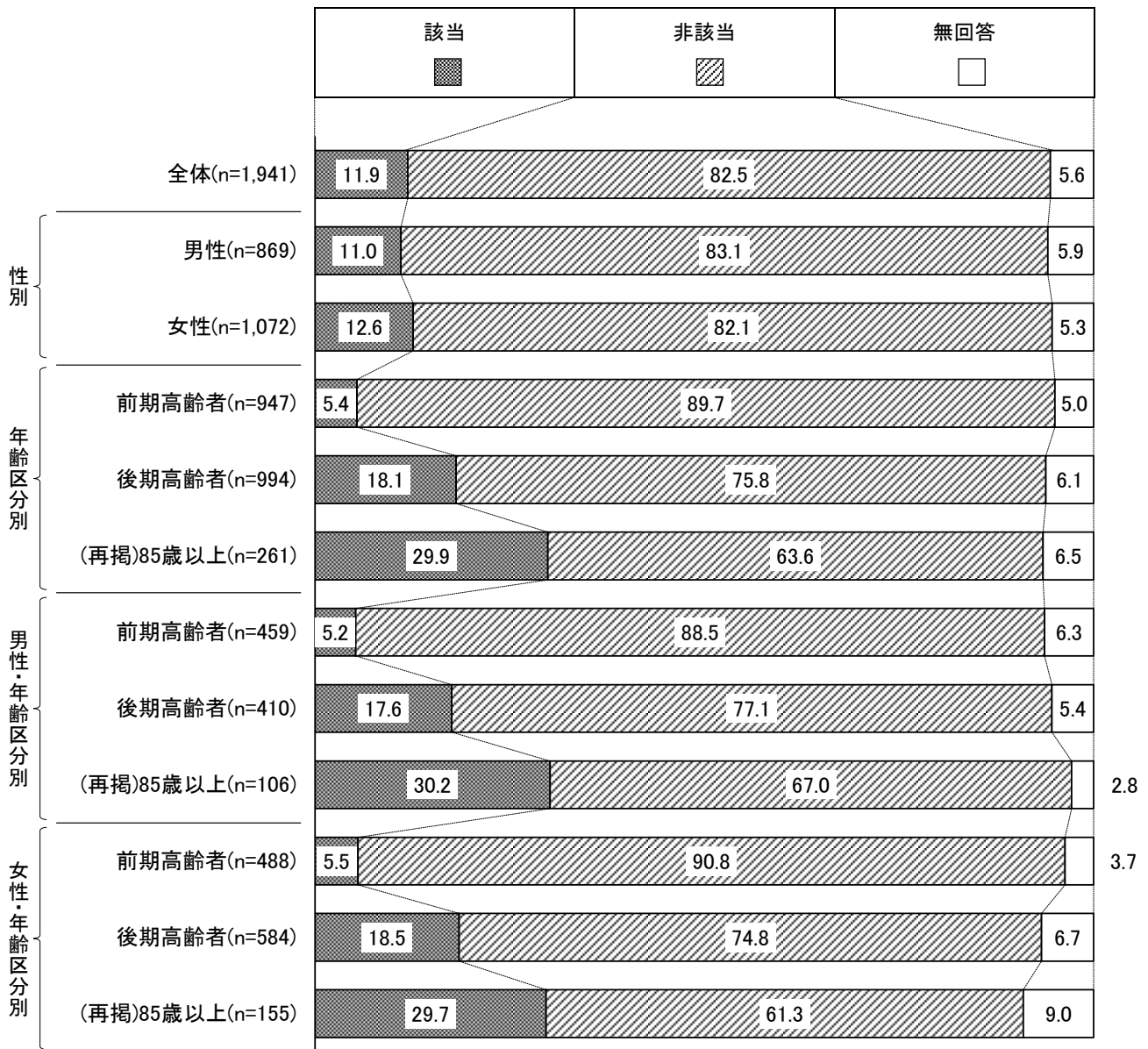

②運動器の機能低下

○運動器の機能低下の判定結果については、「該当」が13.8%となっており、「非該当」は81.5%となっている。

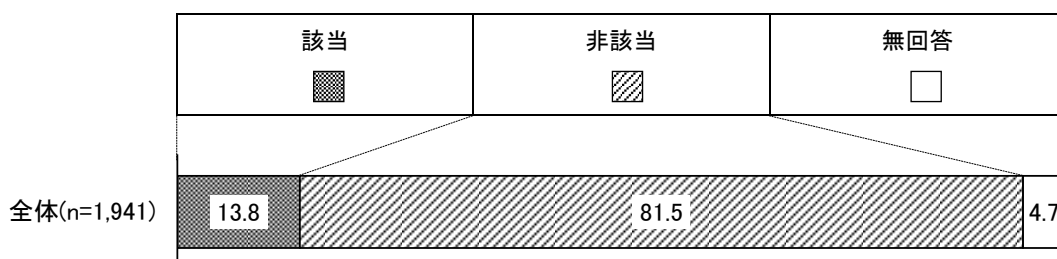

○性別でみると、「該当」は、女性で18.3%と、男性(8.3%)より10.0ポイント高くなっている。

○年齢区分別でみると、「該当」は、85歳以上で37.2%となっている。

○性別・年齢区分別でみると、「該当」は、女性85歳以上で41.3%となっている。

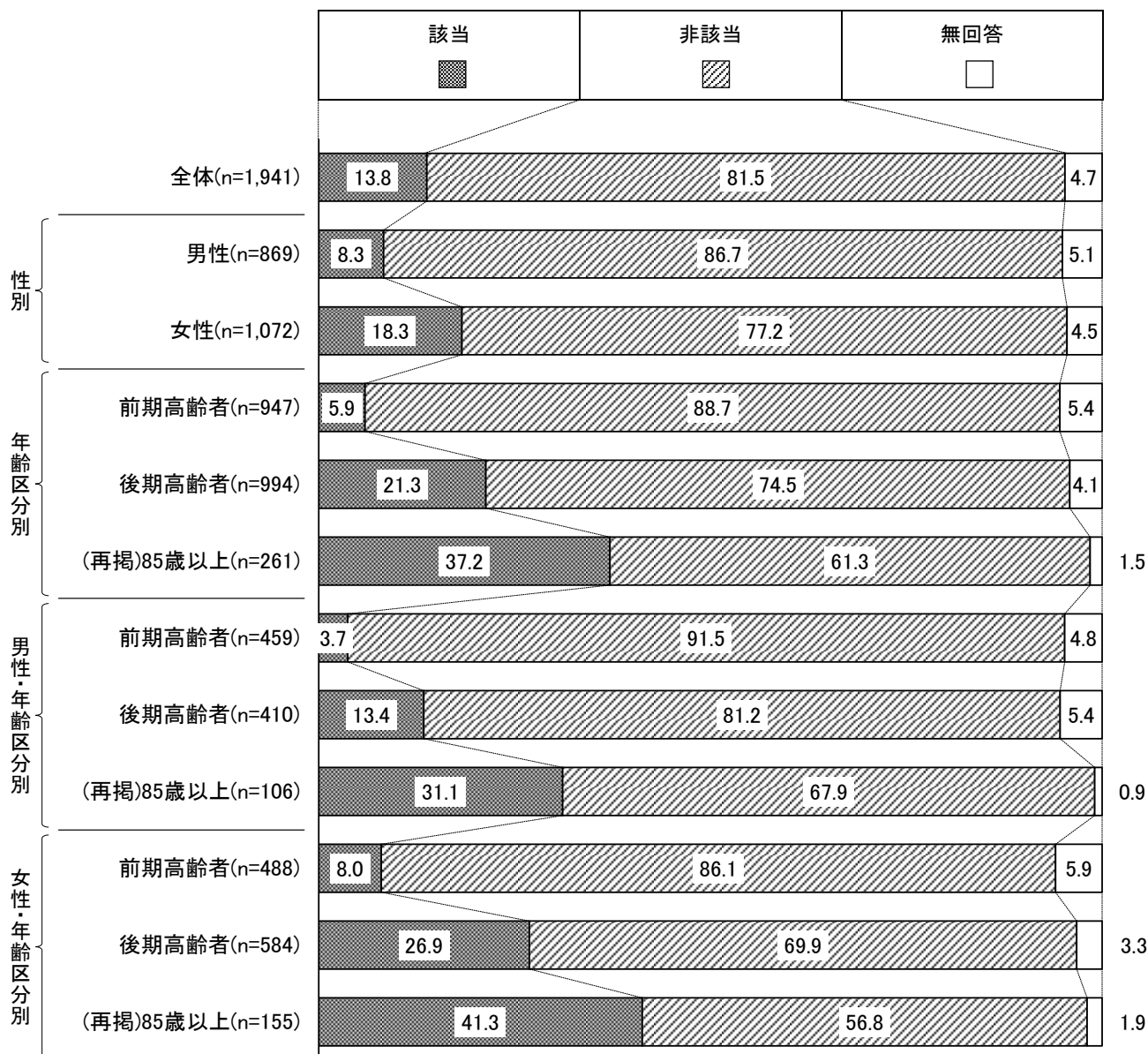

③低栄養の傾向

○低栄養の傾向の判定結果については、「該当」が2.0%となっており、「非該当」は96.7%となっている。

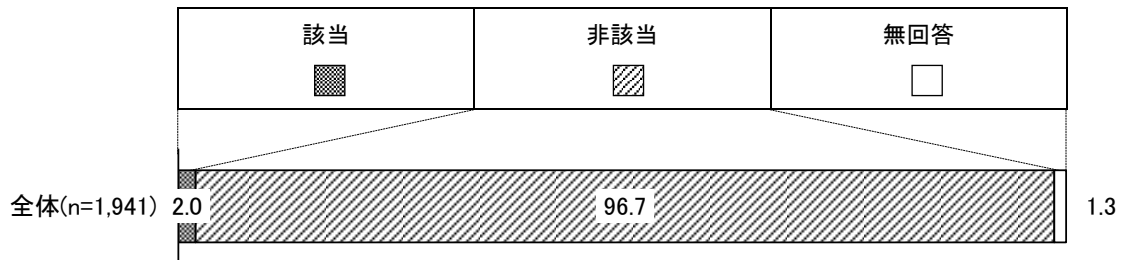

○性別でみると、「該当」は、女性で2.6%と、男性（1.2%）より1.4ポイント高くなっている。

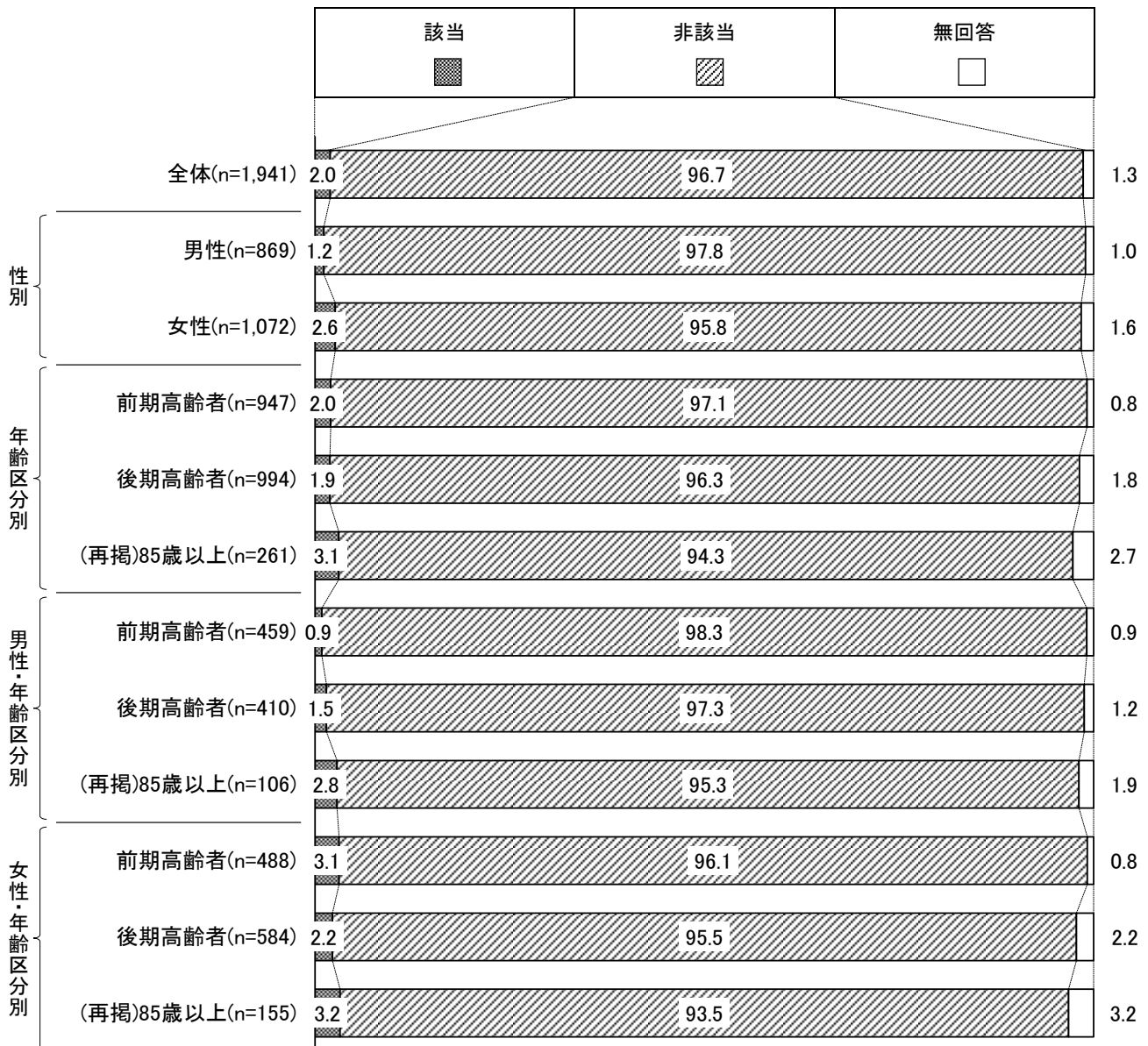

④口腔機能の低下

○口腔機能の低下の判定結果については、「該当」が26.4%となっており、「非該当」は72.8%となっている。

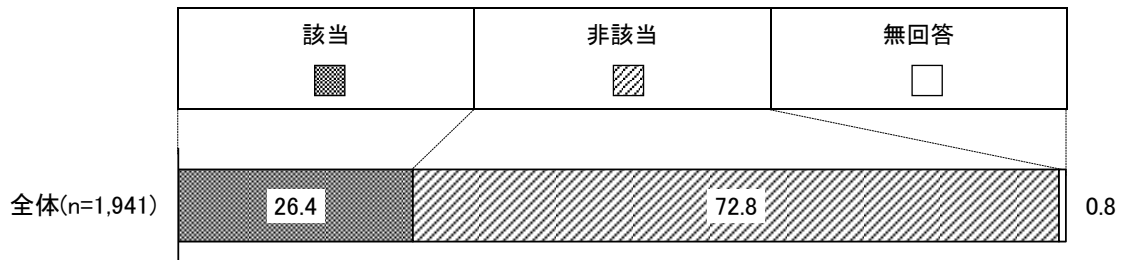

○年齢区分別でみると、「該当」は、85歳以上で37.9%となっている。

○性別・年齢区分別でみると、「該当」は、女性85歳以上で40.6%となっている。

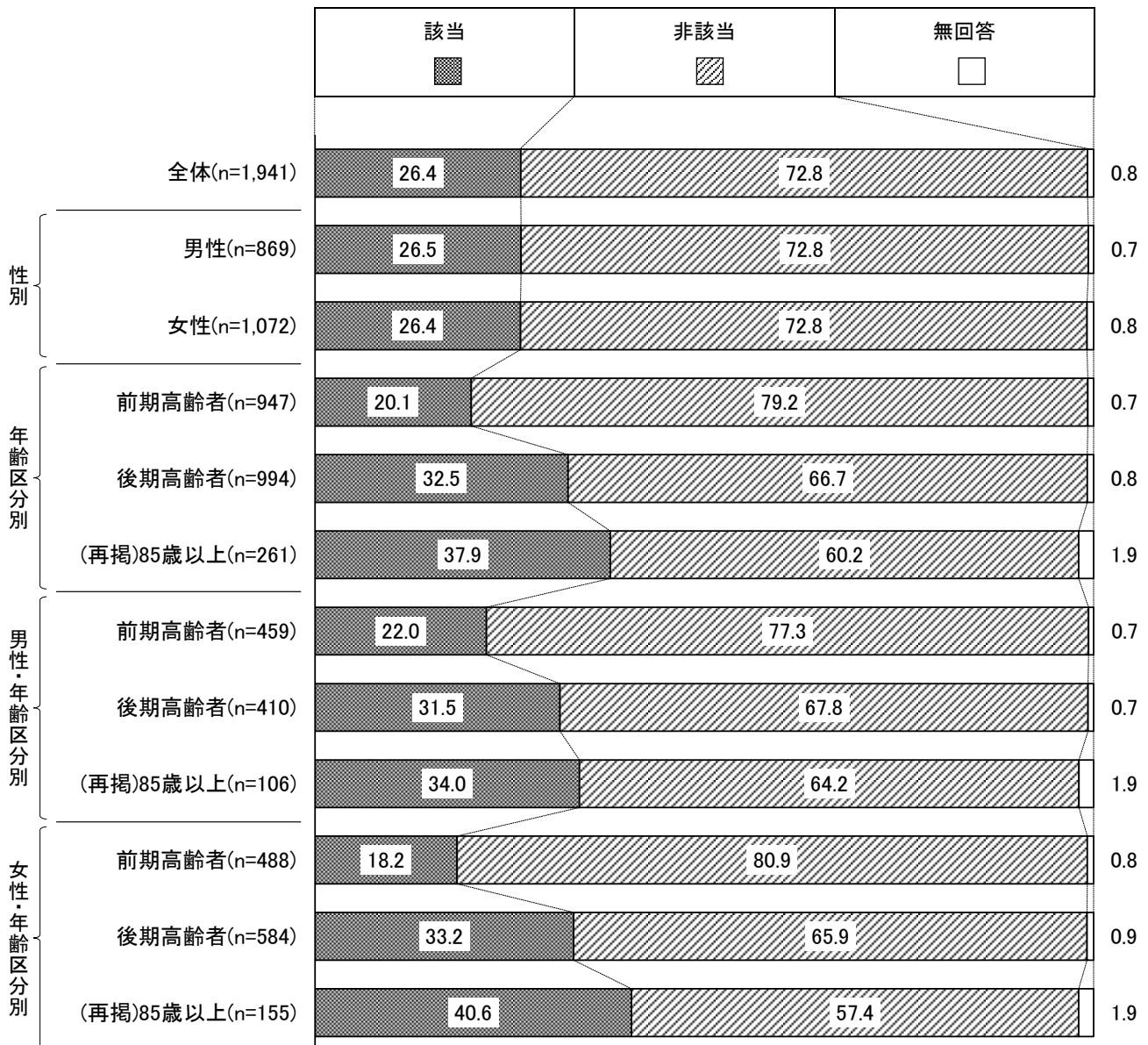

⑤認知機能の低下

○認知機能の低下の判定結果については、「該当」が41.0%となっており、「非該当」は54.6%となっている。

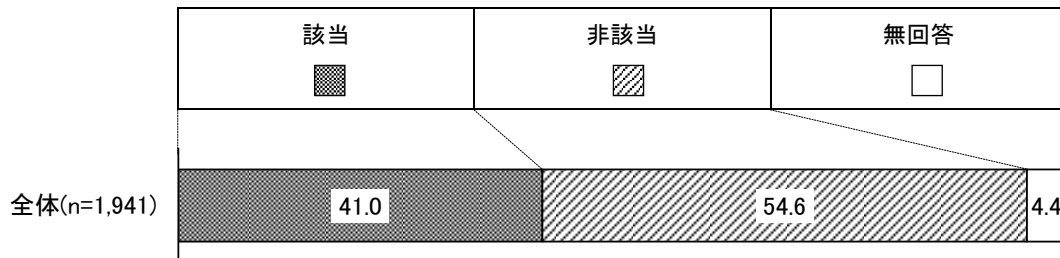

○年齢区分別でみると、「該当」は、後期高齢者（45.3%）が前期高齢者（36.5%）より8.8ポイント高くなっている。

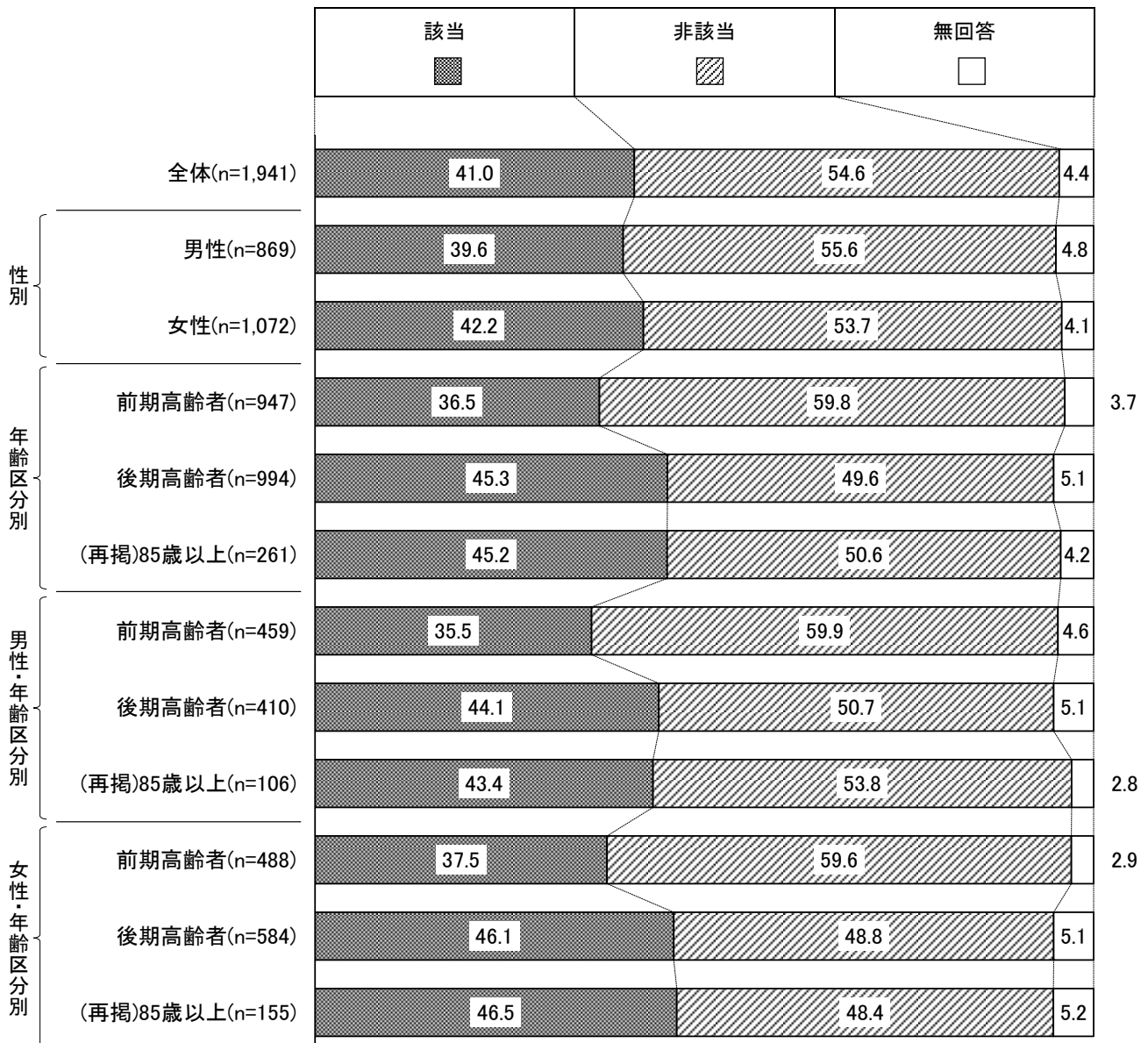

◎閉じこもり傾向

○閉じこもり傾向の判定結果については、「該当」が13.5%となっており、「非該当」は82.1%となっている。

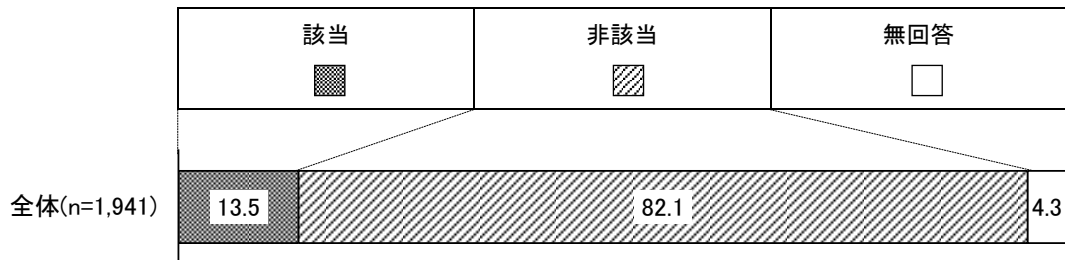

○年齢区分別でみると、「該当」は、前期高齢者で10.7%となっているのに対し、85歳以上では23.0%となっている。

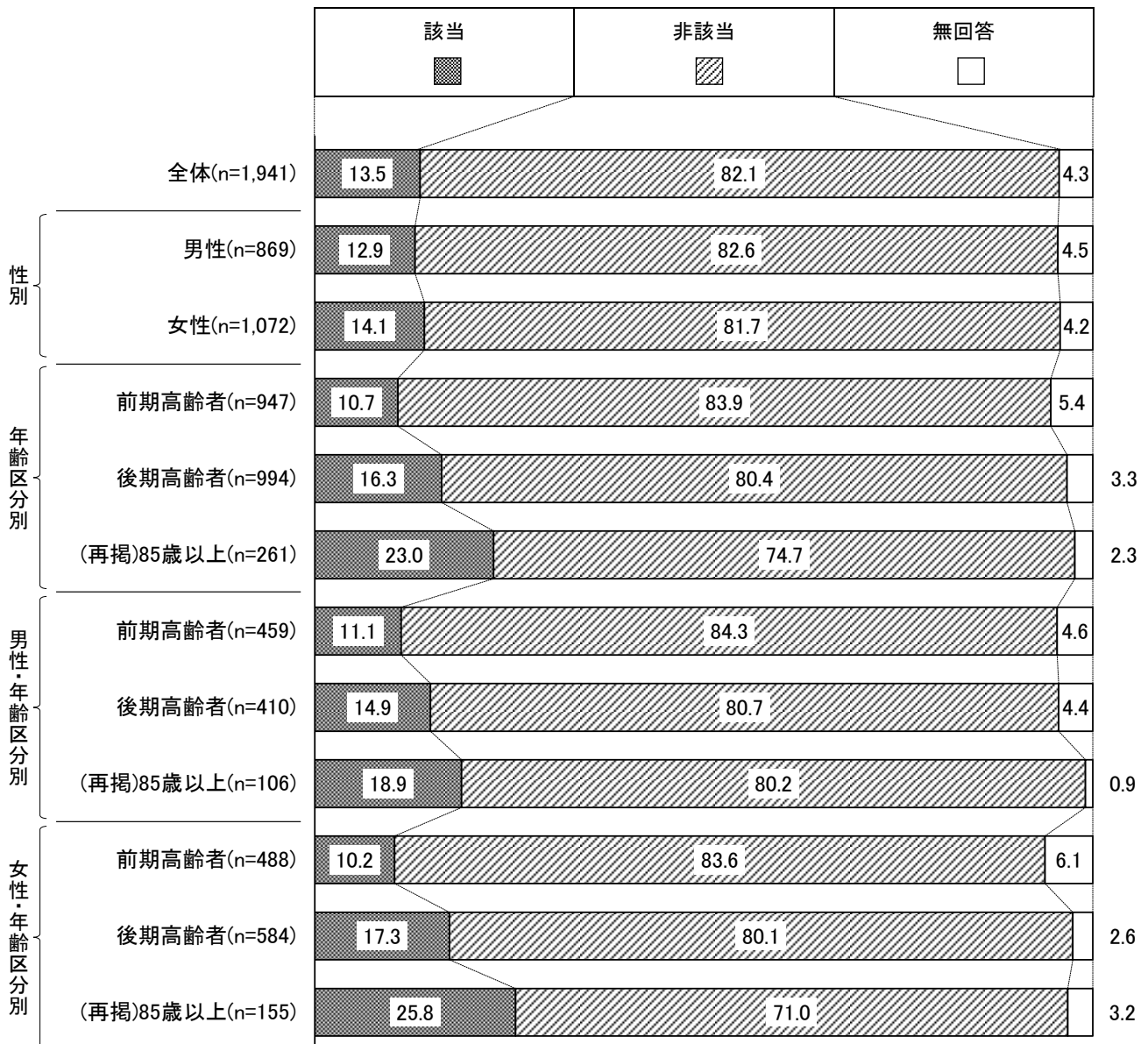

⑦うつ傾向

〇うつ傾向の判定結果については、「該当」が39.7%となっており、「非該当」は52.1%となっている。

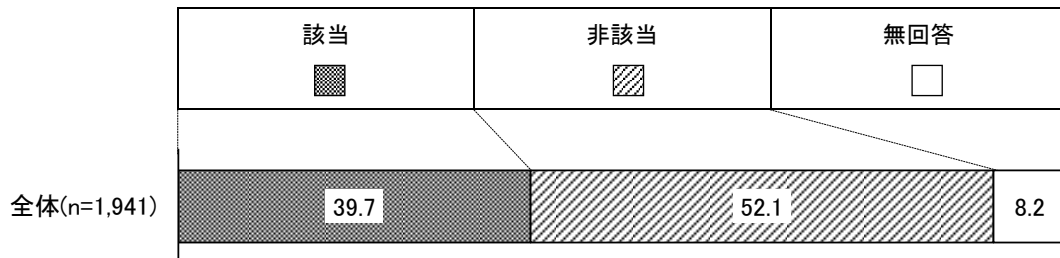

〇性別でみると、「該当」は、女性で42.1%と、男性(36.7%)より5.4ポイント高くなっている。

〇年齢区分別でみると、「該当」は、後期高齢者(40.8%)が前期高齢者(38.4%)より2.4ポイント高くなっているが、85歳以上では38.3%と最も低くなっている。

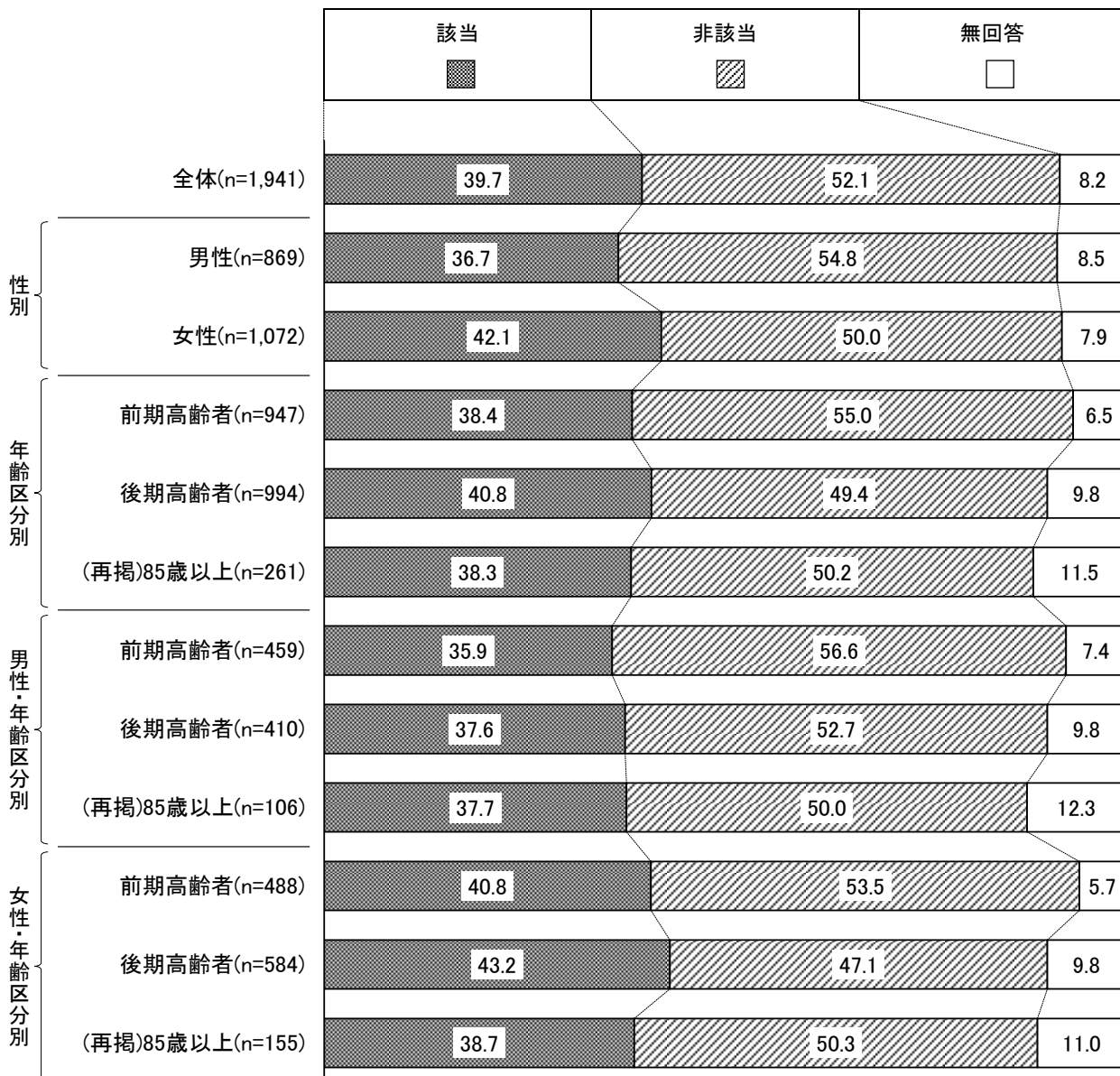

⑧介護予防必要者

○介護予防必要者の判定結果については、「該当」が35.3%となっており、「非該当」は58.4%となっている。

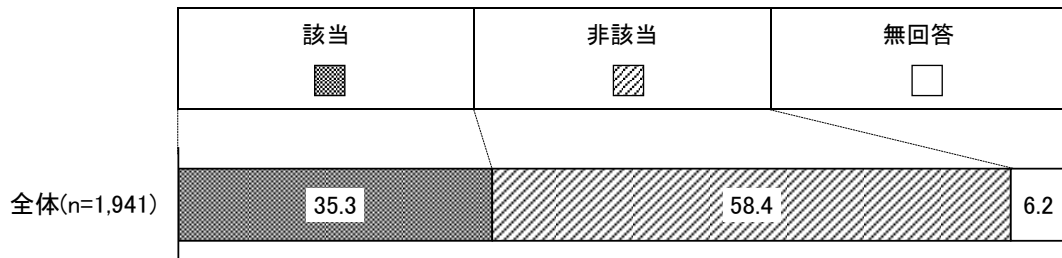

○性別でみると、「該当」は、女性で37.8%と、男性(32.3%)より5.5ポイント高くなっている。

○年齢区分別でみると、「該当」は、85歳以上で57.1%となっている。

○性別・年齢区分別でみると、「該当」は、女性85歳以上で61.3%となっている。

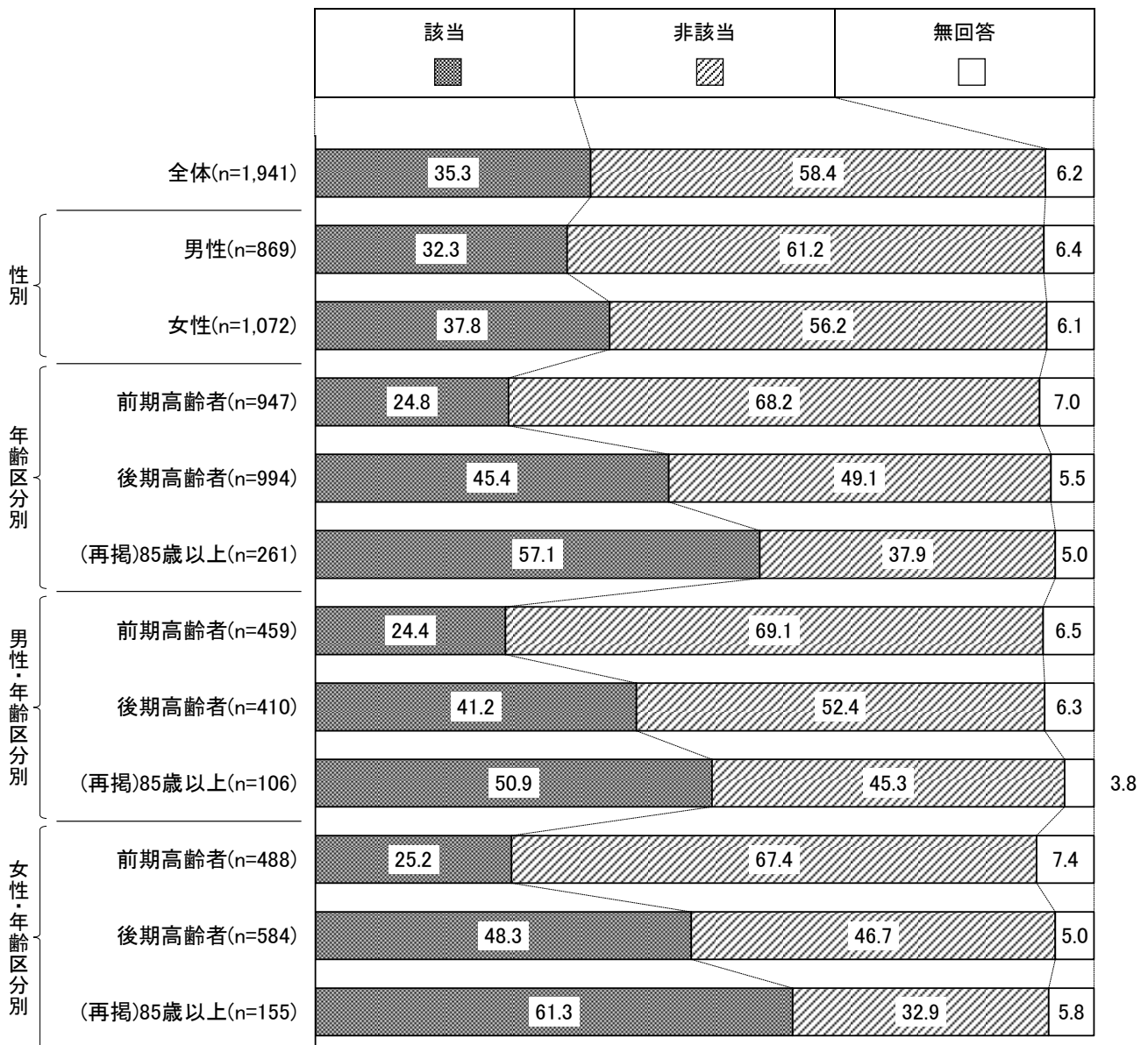

第2章 在宅介護実態調査

1 介護の状況について

(1) 世帯類型

問1 あて名ご本人の世帯類型について、ご回答ください。(☑は1つ)

○世帯類型については、「単身世帯」が34.7%、「夫婦のみ世帯」が24.4%、「その他」が38.0%となっている。

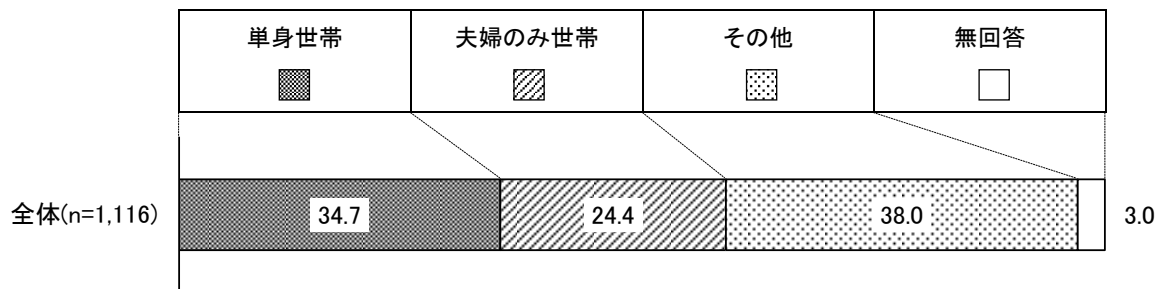

○要介護度別でみると、「単身世帯」は、要支援1・2で38.8%なのに対し、要介護1・2では34.3%、要介護3以上では29.1%となっている。

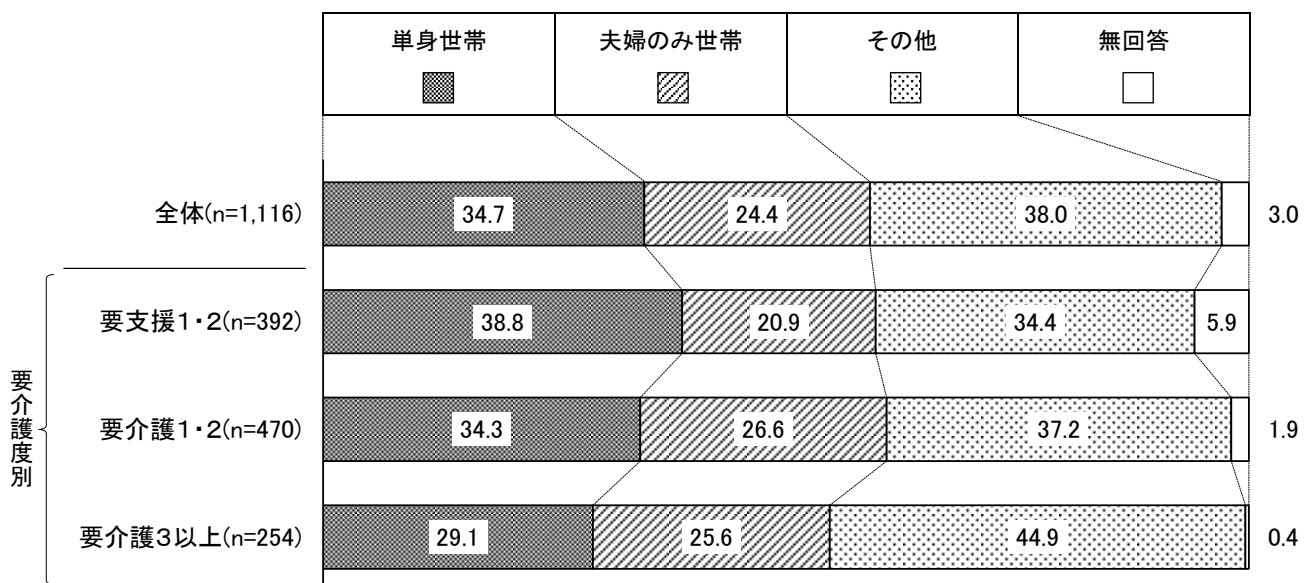

(2) 介護の頻度

問2 あて名ご本人がご家族やご親族の方から受ける介護は、週にどのくらいありますか（同居していない子どもや親族等からの介護を含む）。（☑は1つ）

○家族や親族の方から受ける介護の頻度については、「ほぼ毎日ある」が 44.3%で最も高く、次いで「ない」が 25.5%となっている。

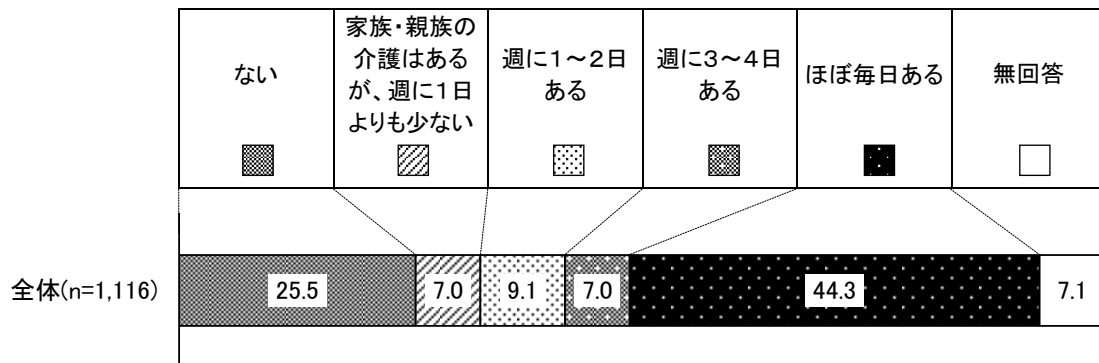

○要介護度別でみると、「ほぼ毎日ある」は、要支援1・2で 20.7%なのに対し、要介護1・2では 51.9%、要介護3以上では 66.5%となっている。

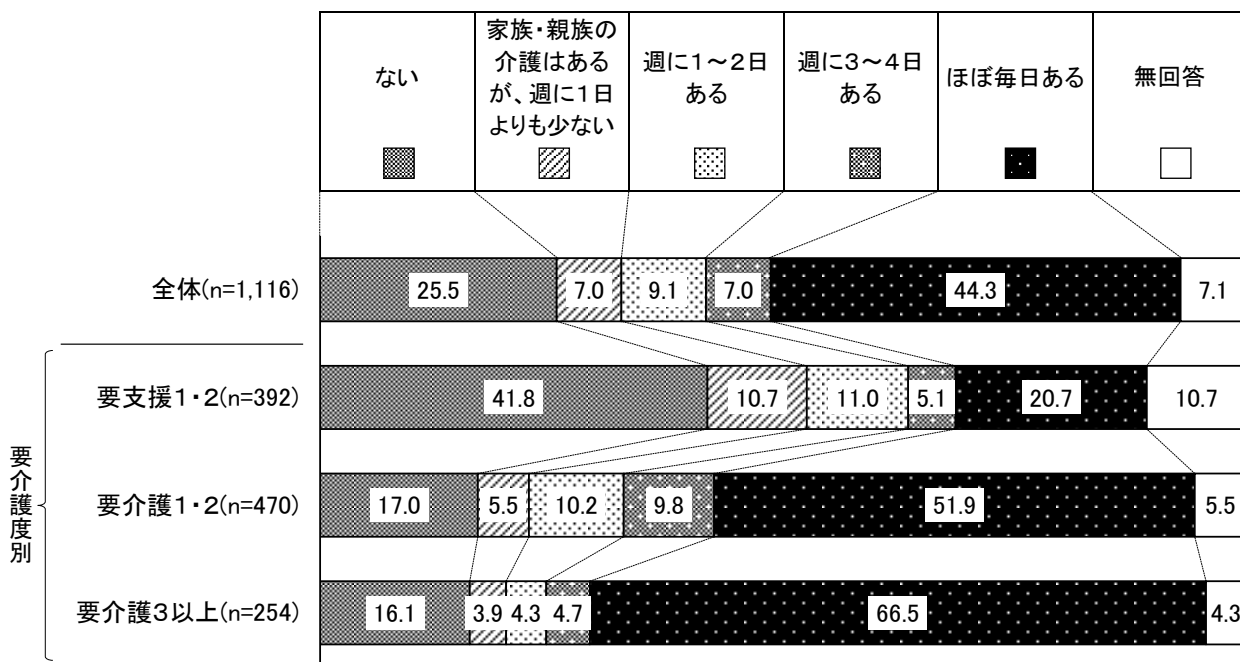

○年齢区分別でみると、「ほぼ毎日ある」は、後期高齢者（44.8%）が前期高齢者（38.9%）より5.9ポイント高くなっており、85歳以上では、50.6%と約半数になっている。

○性別・年齢区分別でみると、「ほぼ毎日ある」は、男性85歳以上で43.2%、女性85歳以上で53.2%となっている。

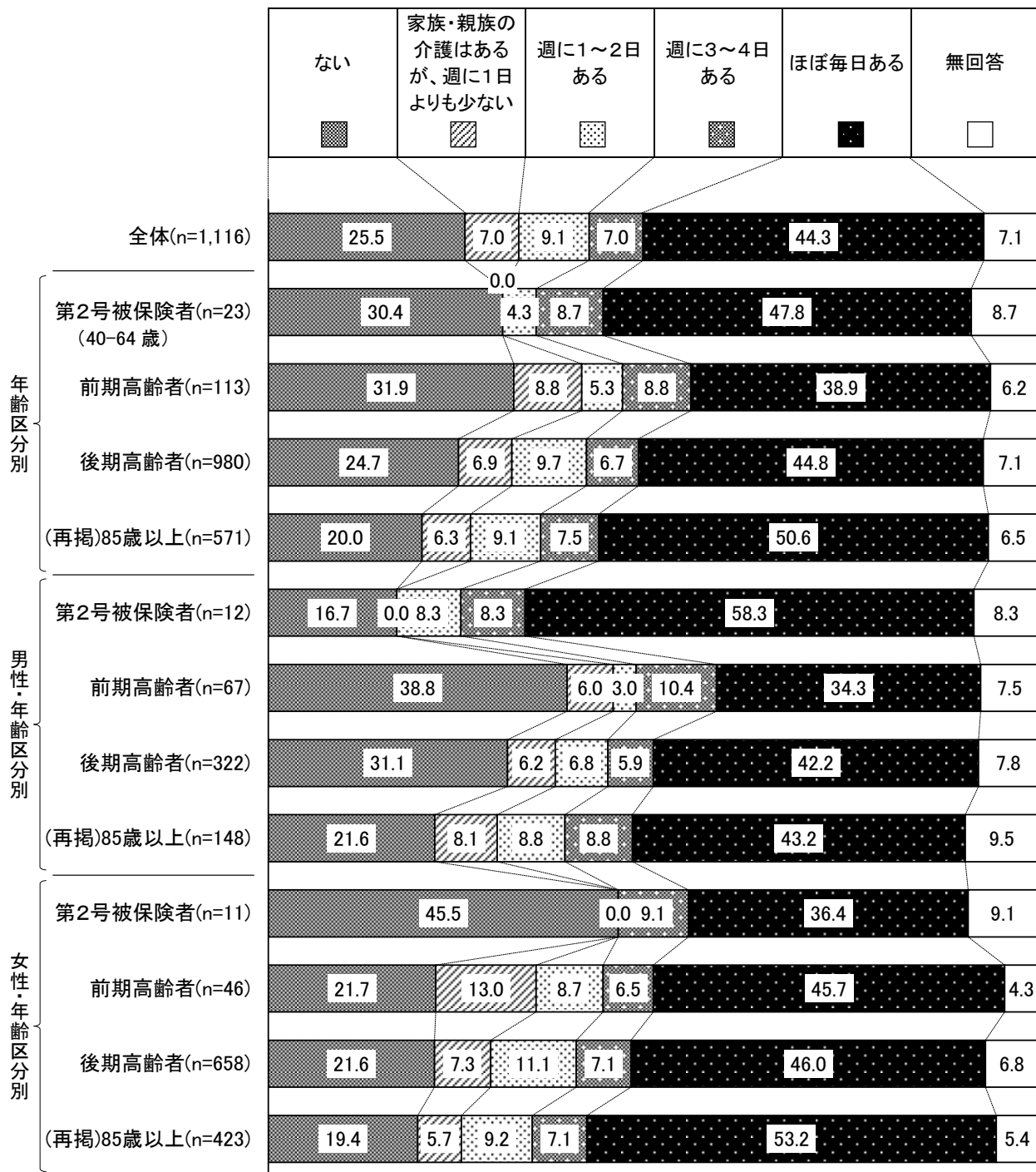

○世帯類型別でみると、「ほぼ毎日ある」は、夫婦のみ世帯で39.3%と、単身世帯（28.2%）より11.1ポイント高くなっている。

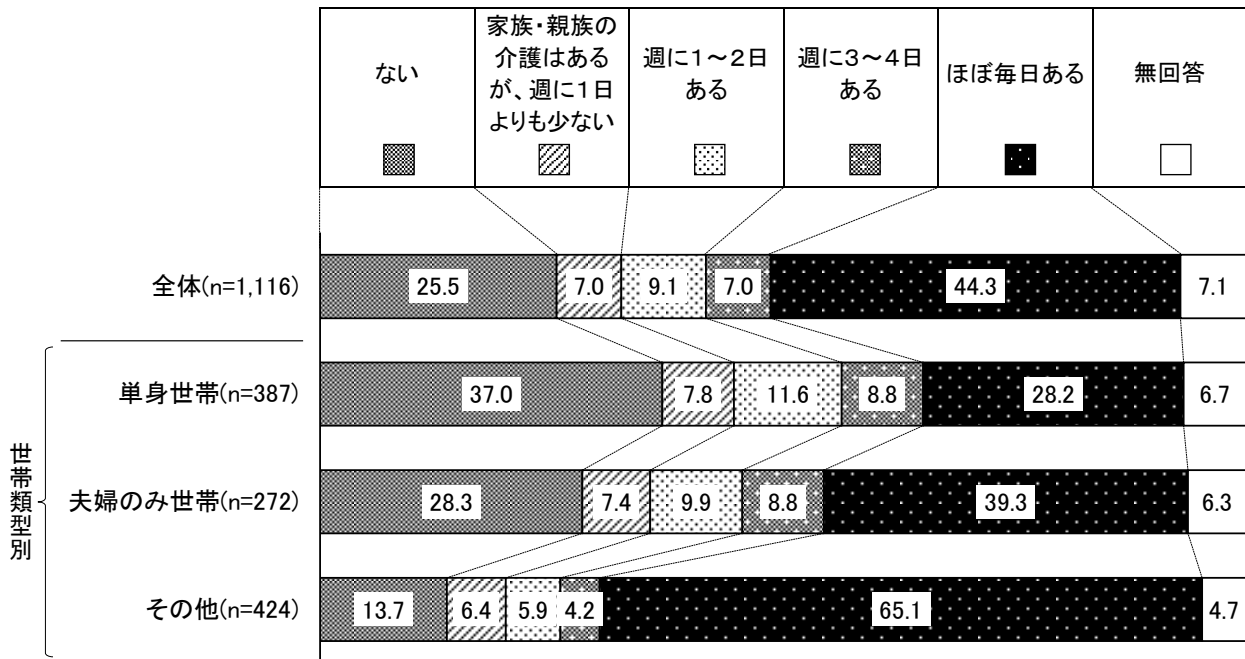

(3) 主な介護者の本人との関係

【問2で「ない」以外の方のみ】

問3 主な介護者は、どなたですか。(☑は1つ)

○主な介護者については、「子」が53.1%で最も高く、次いで「配偶者」が26.3%、「子の配偶者」が5.5%となっている。

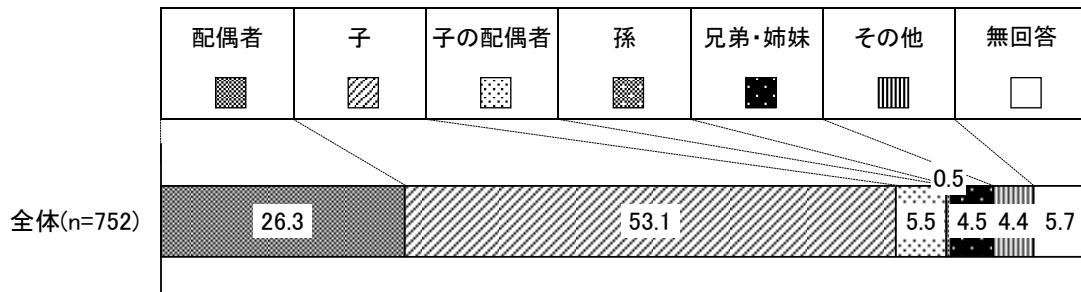

○要介護度別でみると、「子」は、要介護1・2で56.0%と最も高く、「配偶者」は、要介護3以上で29.7%と最も高くなっている。

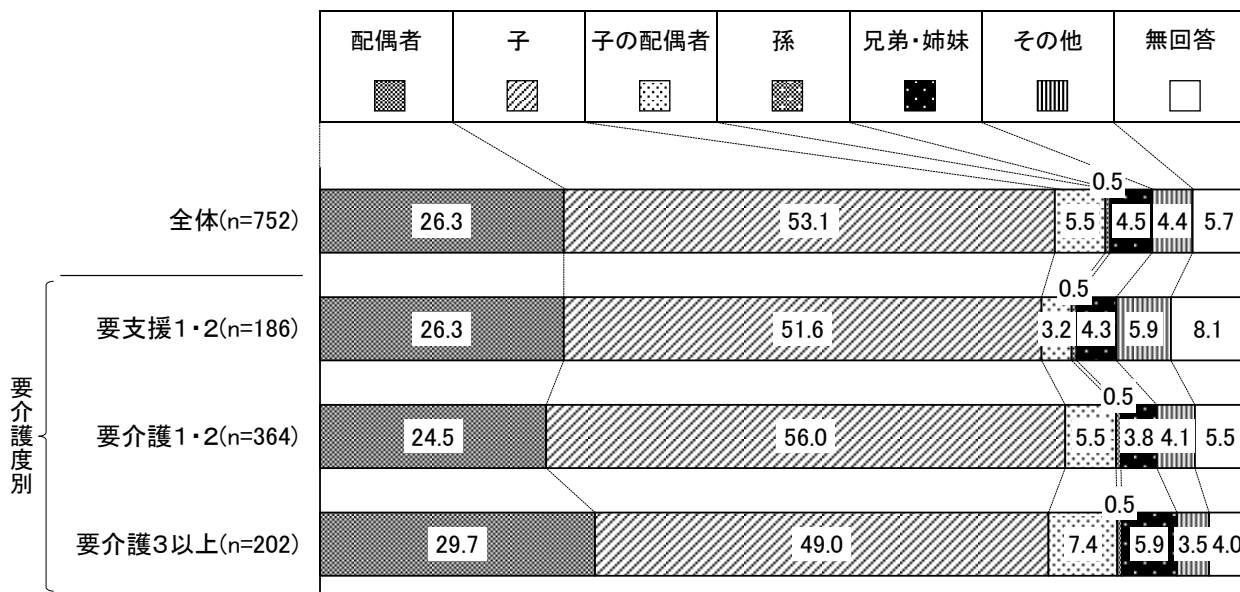

(4) 主な介護者以外の介護者の有無

問4 主な介護者以外にあて名ご本人の介護をしてくれる方はいますか。(☑は1つ)
また、いる場合には介護者の人数についても、ご回答ください。

○主な介護者以外に介護をしてくれる人については、「いる」が50.3%、「いない」が45.9%となっている。

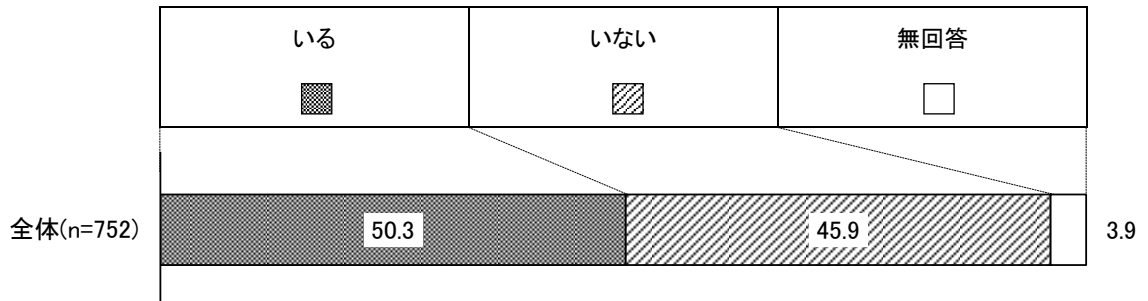

○要介護度別でみると、「いる」は、要支援1・2で47.3%なのに対し、要介護1・2では50.8%、要介護3以上では52.0%となっている。

なお、主な介護者以外の介護者の人数については、すべての区分で「1人」が最も高くなっている。

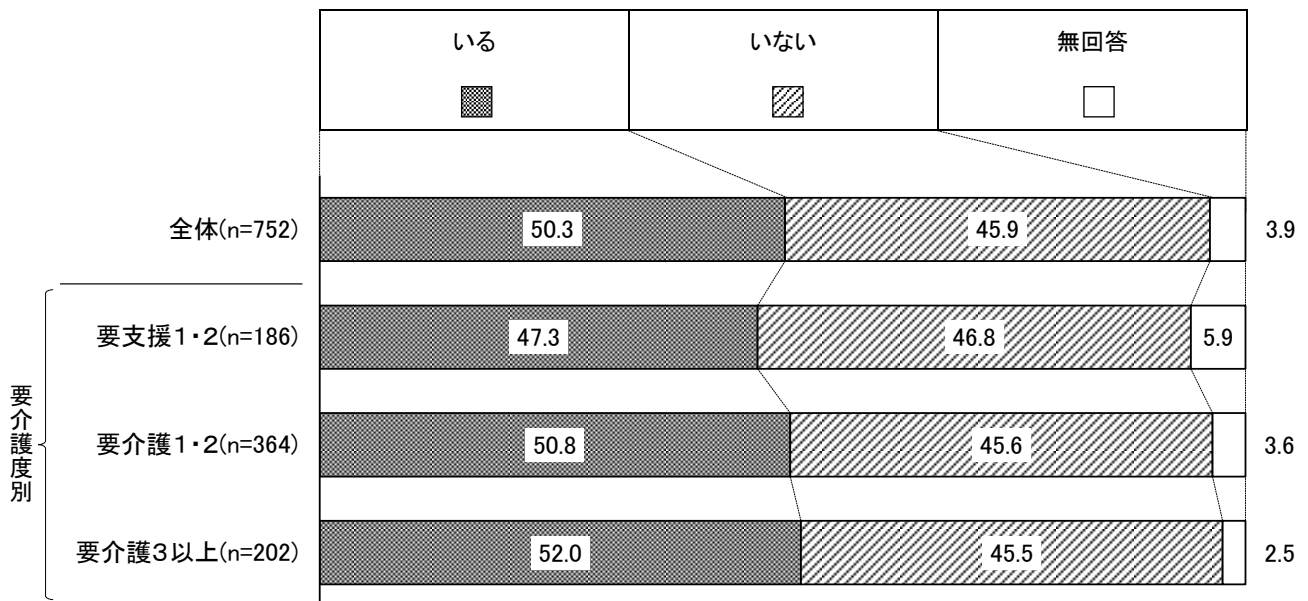

【介護者の人数】

(単位: %)		1人	2人	3人	4人	5人	6人	7人	8人	9人	10人	無回答
全体	(n=378)	64.0	23.0	6.6	2.4	0.3	0.0	0.3	0.0	0.0	0.3	3.2
要支援1・2	(n=88)	65.9	21.6	5.7	2.3	1.1	0.0	0.0	0.0	0.0	0.0	3.4
要介護1・2	(n=185)	65.9	22.7	8.1	0.5	0.0	0.0	0.0	0.0	0.0	0.0	2.7
要介護3以上	(n=105)	59.0	24.8	4.8	5.7	0.0	0.0	1.0	0.0	0.0	1.0	3.8

(5) 主な介護者の性別

問5 主な介護者の性別について、ご回答ください。(☑は1つ)

○主な介護者の性別については、「男性」が32.8%、「女性」が61.7%と、「女性」が28.9ポイント高くなっている。

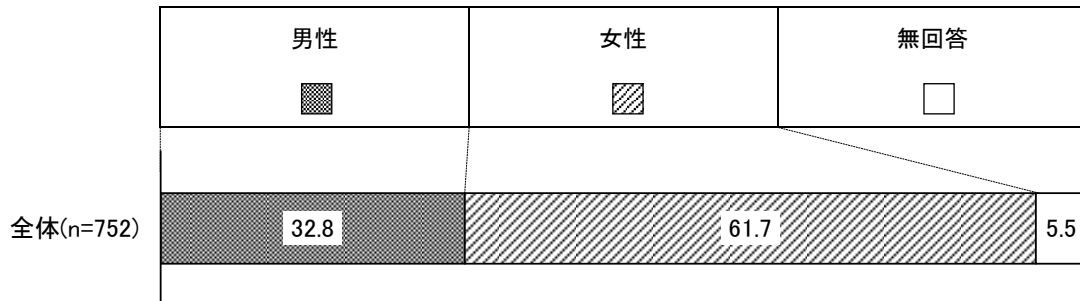

(6) 主な介護者の年齢

問6 主な介護者の年齢について、ご回答ください。(☑は1つ)

○主な介護者の年齢については、「60代」が29.5%で最も高く、次いで「50代」が24.9%、「80歳以上」が17.3%となっている。『60歳以上』を合わせると63.6%となっている。

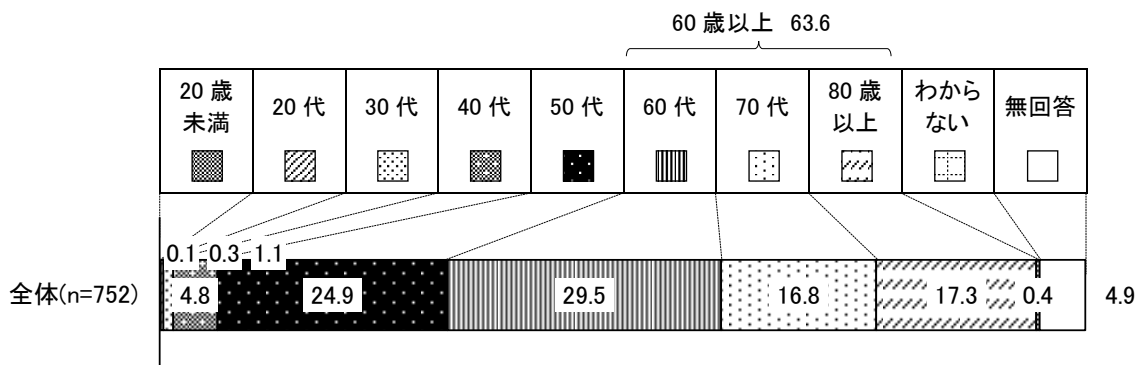

(7) 介護の内容

問7 現在、主な介護者が行っている介護等について、ご回答ください。(あてはまるものすべてに☑)

○主な介護者が行っている介護等については、「その他の家事（掃除、洗濯、買い物等）」が81.8%で最も高く、次いで「金銭管理や生活面に必要な諸手続き」が72.6%となっている。

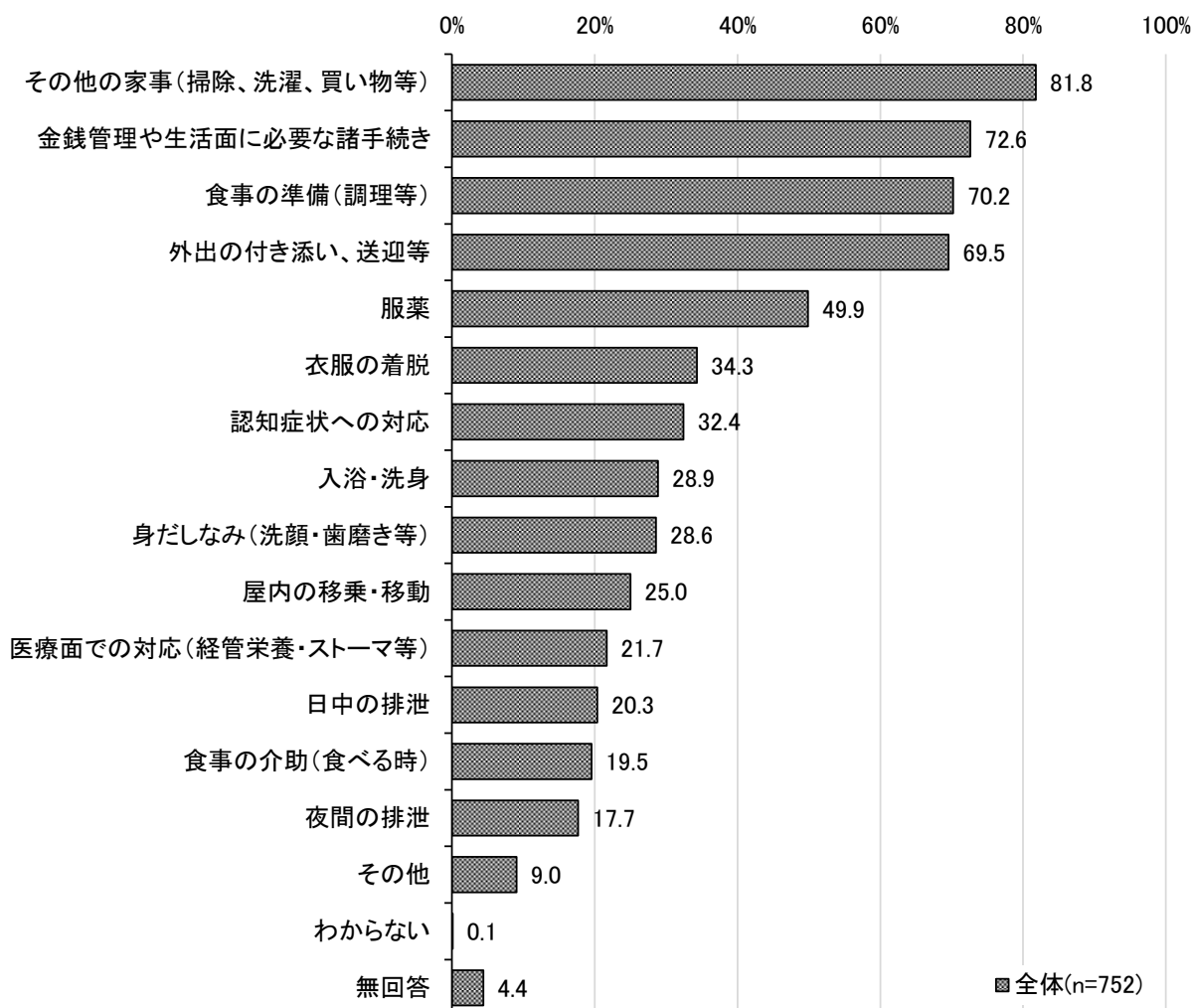

○要介護度別でも、すべての区分で「その他の家事（掃除、洗濯、買い物等）」が最も高くなっている。

(単位: %)		その他の家事(掃除、洗濯、買い物等)	金銭管理や生活面に必要な諸手続き	食事の準備(調理等)	外出の付き添い、送迎等	服薬	衣服の着脱	認知症状への対応	入浴・洗身	身だしなみ(洗顔・歯磨き等)
全体	(n=752)	81.8	72.6	70.2	69.5	49.9	34.3	32.4	28.9	28.6
要支援1・2	(n=186)	69.9	46.2	50.5	66.7	15.1	6.5	7.0	20.4	6.5
要介護1・2	(n=364)	83.8	78.3	75.5	72.5	54.7	28.0	40.4	30.2	20.6
要介護3以上	(n=202)	89.1	86.6	78.7	66.8	73.3	71.3	41.6	34.2	63.4

(単位: %)		屋内の移乗・移動	医療面での対応(経管栄養・ストーマ等)	日中の排泄	食事の介助(食べる時)	夜間の排泄	その他	わからない	無回答
全体	(n=752)	25.0	21.7	20.3	19.5	17.7	9.0	0.1	4.4
要支援1・2	(n=186)	12.9	18.3	1.6	5.9	3.2	5.9	0.0	10.2
要介護1・2	(n=364)	14.6	19.8	8.5	13.2	8.5	11.0	0.3	3.0
要介護3以上	(n=202)	55.0	28.2	58.9	43.6	47.5	8.4	0.0	1.5

(8) 介護のための離職・転職の有無

問8 ご家族やご親族の中で、あて名ご本人の介護を主な理由として、過去1年の間に仕事を辞めた又は転職された人はいですか（現在働いているかどうかや、現在の勤務形態は問いません）。
（あてはまるものすべてに☑）

○家族や親族の中で過去1年の間に仕事を辞めた又は転職された人がいるかについては、「介護のために仕事を辞めた又は転職した家族・親族はいない」が48.4%で最も高くなっており、「主な介護者が仕事を辞めた（転職除く）」が9.2%となっている。

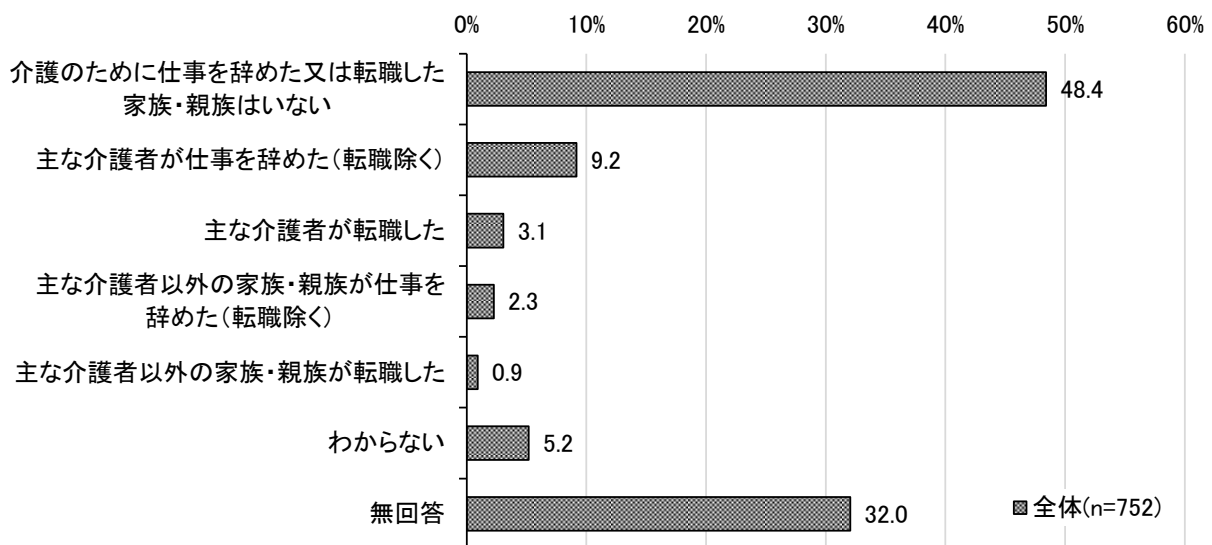

(9) 主な介護者の勤務形態

問9 主な介護者の現在の勤務形態について、ご回答ください。(☑は1つ)

○主な介護者の勤務形態については、「働いていない」が43.8%で最も高くなっている。「フルタイムで働いている」と「パートタイムで働いている」を合わせた『働いている』は、44.5%となっている。

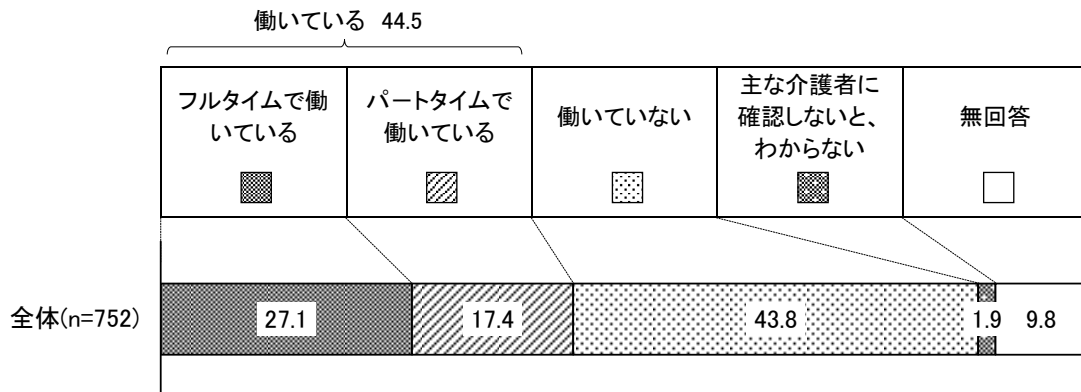

○要介護度別でみると、「働いていない」は、要支援1・2で37.1%なのに対し、要介護1・2では39.6%、要介護3以上では57.4%となっている。

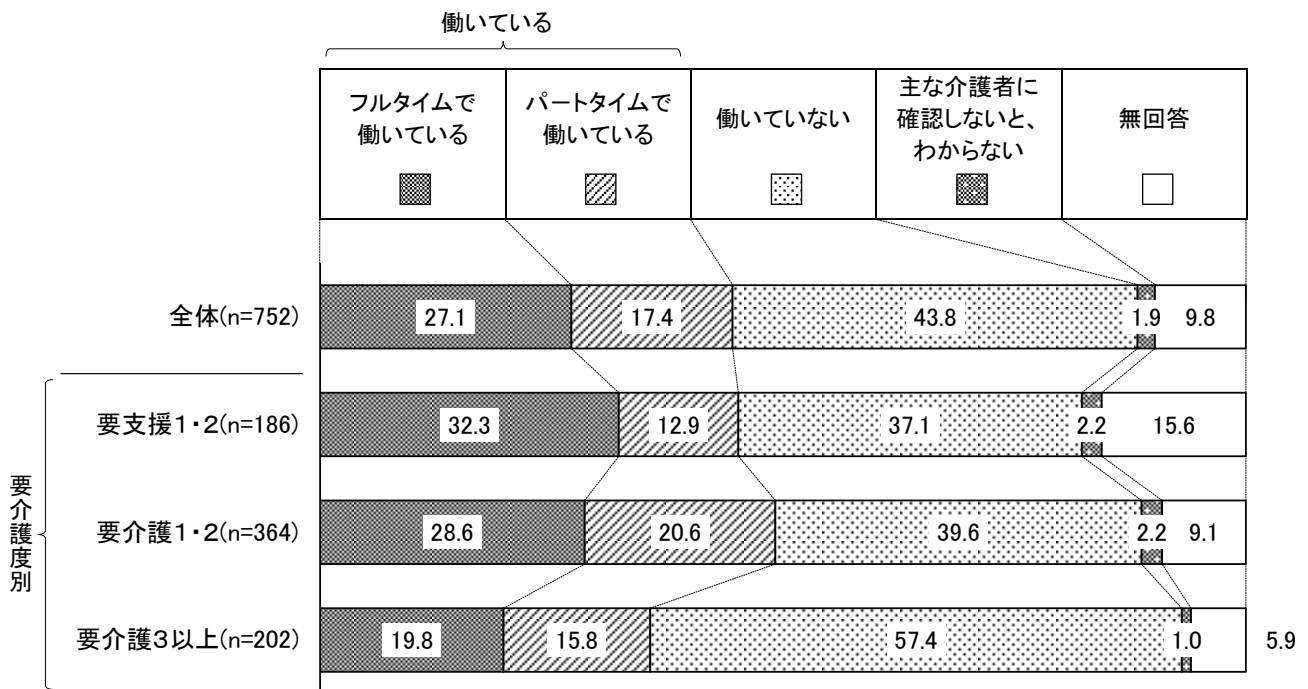

(10) 主な介護者の働き方の調整

【問9で「フルタイムで働いている」、「パートタイムで働いている」の方のみ】

問 10 主な介護者は、介護をするにあたって、何か働き方についての調整等をしていますか。(あてはまるものすべてに☑)

○主な介護者が介護をするにあたって行っている働き方の調整等については、「介護のために、「労働時間を調整（残業免除、短時間勤務、遅出・早帰・中抜け等）」しながら、働いている」が38.8%で最も高く、次いで「介護のために、「休暇（年休や介護休暇等）」を取りながら、働いている」が28.7%となっている。

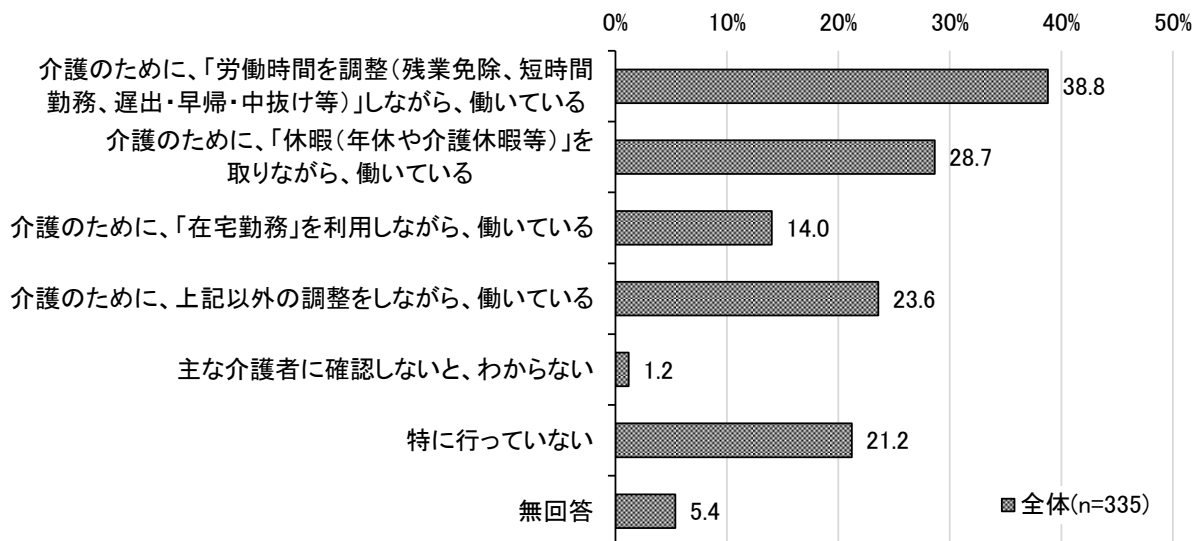

○要介護度別でみると、「介護のために、「労働時間を調整（残業免除、短時間勤務、遅出・早帰・中抜け等）」しながら、働いている」は、要支援1・2で29.8%なのに対し、要介護3以上では48.6%となっている。

(単位: %)		介護のために、「労働時間を調整」しながら、働いている	介護のために、「休暇」を取りながら、働いている	介護のために、「在宅勤務」を利用しながら、働いている	介護のために、上記以外の調整をしながら、働いている	主な介護者に確認しないと、わからない	特に行っていない	無回答
全体	(n=335)	38.8	28.7	14.0	23.6	1.2	21.2	5.4
要支援1・2	(n=84)	29.8	14.3	8.3	16.7	1.2	36.9	8.3
要介護1・2	(n=179)	39.1	30.2	15.1	26.3	1.7	17.9	2.8
要介護3以上	(n=72)	48.6	41.7	18.1	25.0	0.0	11.1	8.3

○主な介護者の勤務形態別でみると、フルタイム勤務ではパートタイム勤務と比較して、「休暇」の取得、「在宅勤務」の利用をしながら働いている割合が高いのに対し、パートタイム勤務では、「労働時間を調整」しながら働いている割合が高くなっている。

(単位: %)		介護のために、「労働時間を調整」しながら、働いている	介護のために、「休暇」を取りながら、働いている	介護のために、「在宅勤務」を利用しながら、働いている	介護のために、上記以外の調整をしながら、働いている	主な介護者に確認しないと、わからない	特に行っていない	無回答
全体	(n=335)	38.8	28.7	14.0	23.6	1.2	21.2	5.4
フルタイム勤務	(n=204)	35.8	33.3	19.1	21.1	0.5	25.0	3.4
パートタイム勤務	(n=131)	43.5	21.4	6.1	27.5	2.3	15.3	8.4

(11) 主な介護者の就労継続見込み

【問9で「フルタイムで働いている」、「パートタイムで働いている」の方のみ】

問 11 主な介護者は、今後も働きながら介護を続けていけそうですか。(☑は1つ)

○主な介護者は、今後も働きながら介護を続けていけそうかについては、「問題はあるが、何とか続けていける」が60.9%で最も高くなっている。「続けていくのは、やや難しい」と「続けていくのは、かなり難しい」を合わせた『難しい』は、14.1%となっている。

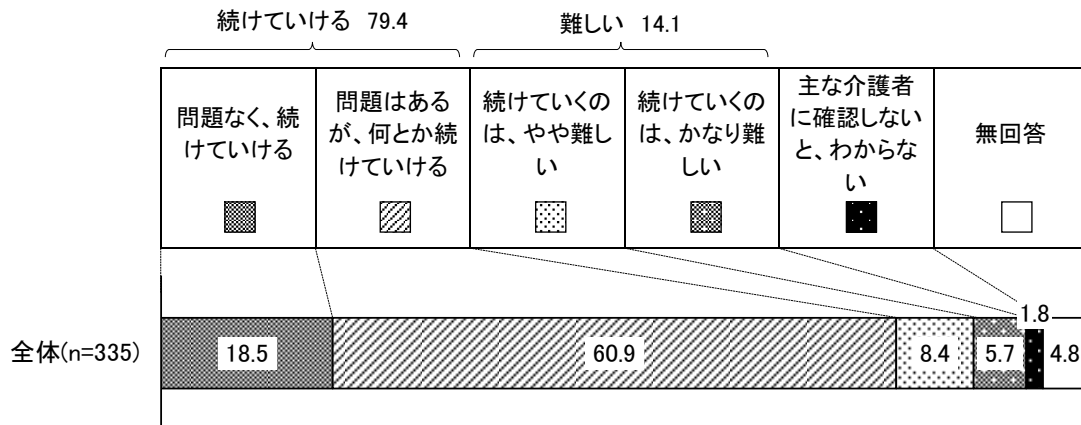

○主な介護者の勤務形態別でみると、『難しい』は、フルタイム勤務で 14.7%なのに対し、パートタイム勤務では 13.0%となっている。

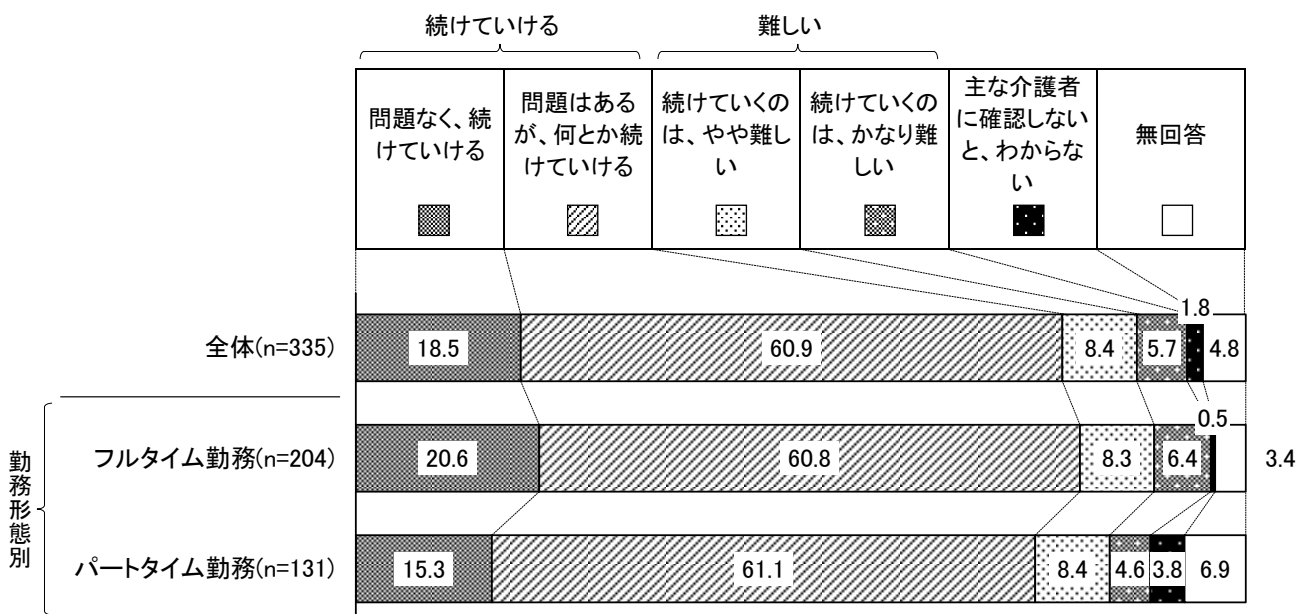

(12) 主な介護者が不安に感じる介護

問 12 現在の生活を継続していくにあたって、主な介護者が不安に感じる介護等について、ご回答ください（現状で行っているか否かは問いません）。（☑は3つまで）

○現在の生活を継続していくにあたって、主な介護者が不安に感じる介護等については、「外出の付き添い、送迎等」が30.5%で最も高く、次いで「認知症状への対応」が29.1%となっている。

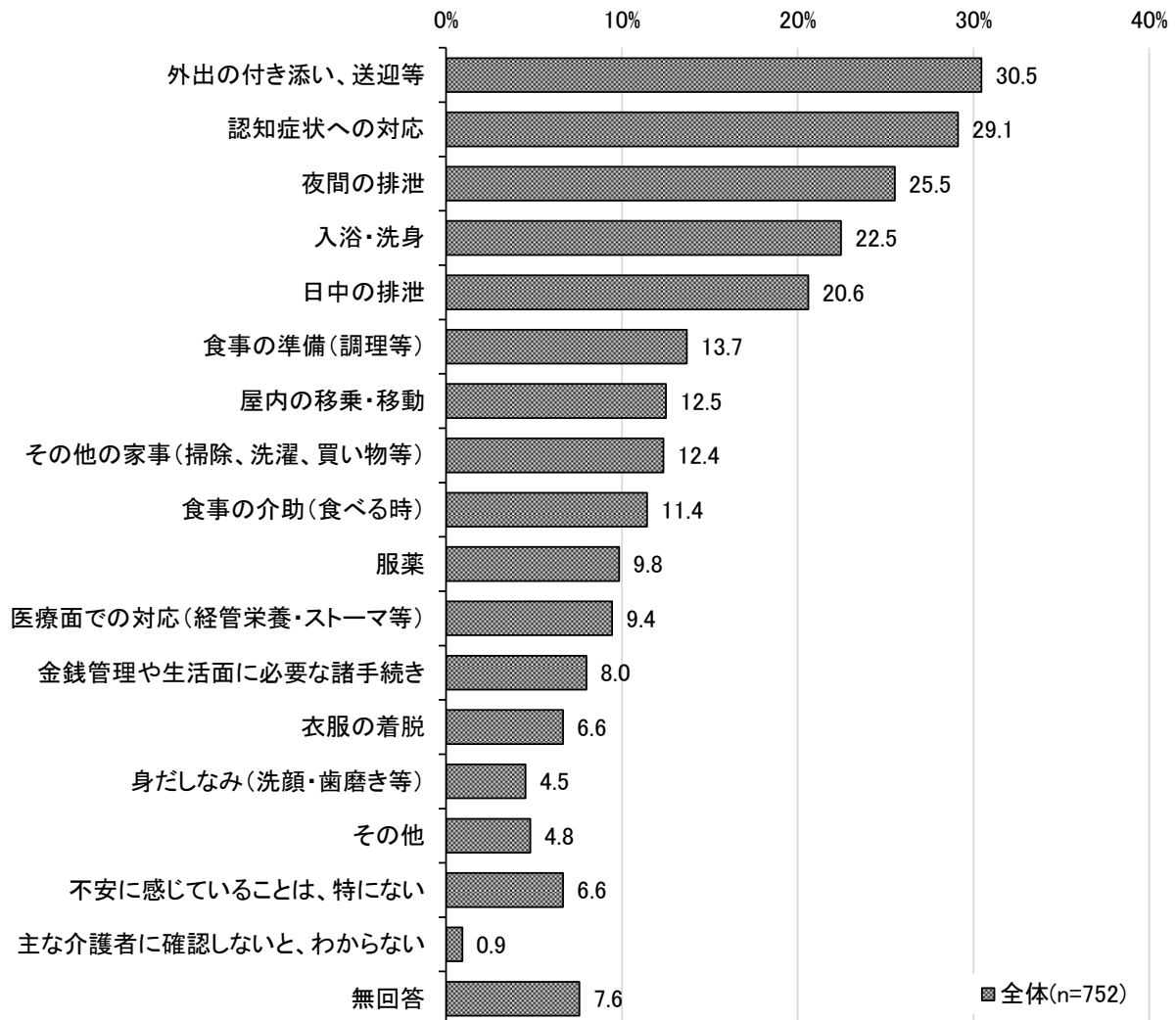

○要介護度別でみると、「外出の付き添い、送迎等」は要支援1・2で38.2%、「認知症状への対応」は、要介護1・2で37.9%、「夜間の排泄」は要介護3以上で36.6%となっている。

(単位：%)		外出の付き添い、送迎等	認知症状への対応	夜間の排泄	入浴・洗身	日中の排泄	食事の準備(調理等)	屋内の移乗・移動	その他の家事(掃除、洗濯、買い物等)	食事の介助(食べる時)
全体	(n=752)	30.5	29.1	25.5	22.5	20.6	13.7	12.5	12.4	11.4
要支援1・2	(n=186)	38.2	12.9	12.9	22.6	10.8	17.7	8.6	17.2	7.5
要介護1・2	(n=364)	30.8	37.9	25.8	22.3	18.1	15.1	10.7	13.7	10.7
要介護3以上	(n=202)	22.8	28.2	36.6	22.8	34.2	7.4	19.3	5.4	16.3

(単位：%)		服薬	医療面での対応(経管栄養・ストーマ等)	金銭管理や生活面に必要な諸手続き	衣服の着脱	身だしなみ(洗顔・歯磨き等)	その他	不安に感じていることは、特にない	主な介護者に確認しないと、わからない	無回答
全体	(n=752)	9.8	9.4	8.0	6.6	4.5	4.8	6.6	0.9	7.6
要支援1・2	(n=186)	5.9	9.1	11.3	4.3	0.5	3.8	10.8	1.6	11.8
要介護1・2	(n=364)	13.5	8.0	7.4	7.4	6.0	4.4	4.7	0.8	6.9
要介護3以上	(n=202)	6.9	12.4	5.9	7.4	5.4	6.4	6.4	0.5	5.0

○主な介護者の就労継続見込み別でみると、継続が難しいと感じている人は、「認知症状への対応」、「夜間の排泄」、「日中の排泄」が高い傾向がある。

(単位：%)		外出の付き添い、送迎等	認知症状への対応	夜間の排泄	入浴・洗身	日中の排泄	食事の準備(調理等)	屋内の移乗・移動	その他の家事(掃除、洗濯、買い物等)	食事の介助(食べる時)
全体	(n=752)	30.5	29.1	25.5	22.5	20.6	13.7	12.5	12.4	11.4
続けていける	(n=62)	27.4	12.9	11.3	9.7	14.5	4.8	6.5	14.5	3.2
何とか続けていける	(n=204)	27.5	38.7	29.9	24.0	23.0	14.7	12.7	10.8	10.3
やや難しい	(n=28)	25.0	53.6	39.3	32.1	21.4	7.1	17.9	7.1	21.4
かなり難しい	(n=19)	31.6	31.6	36.8	15.8	47.4	31.6	5.3	15.8	15.8
就労継続見込み不明	(n=6)	66.7	16.7	33.3	33.3	0.0	0.0	16.7	16.7	16.7

(単位：%)		服薬	医療面での対応(経管栄養・ストーマ等)	金銭管理や生活面に必要な諸手続き	衣服の着脱	身だしなみ(洗顔・歯磨き等)	その他	不安に感じていることは、特にない	主な介護者に確認しないと、わからない	無回答
全体	(n=752)	9.8	9.4	8.0	6.6	4.5	4.8	6.6	0.9	7.6
続けていける	(n=62)	1.6	3.2	16.1	3.2	3.2	4.8	22.6	3.2	9.7
何とか続けていける	(n=204)	7.8	12.3	11.3	4.9	7.8	5.4	4.9	0.5	3.4
やや難しい	(n=28)	17.9	14.3	3.6	3.6	7.1	0.0	0.0	0.0	3.6
かなり難しい	(n=19)	15.8	0.0	0.0	10.5	10.5	10.5	0.0	0.0	5.3
就労継続見込み不明	(n=6)	33.3	16.7	0.0	16.7	0.0	0.0	0.0	0.0	0.0

続けていける
難しい

続けていける
難しい

(13) 介護や身の回りの手伝い、家事などをする 18 歳未満の人の有無

問 13 主な介護者を含め、あて名ご本人の介護や身の回りの手伝い、家事など（以下「ケア」といいます。）をしている人に、18 歳未満の人はいますか。（☑は1つ）

○介護や身の回りの手伝い、家事などをしている人に、18 歳未満の人がいるかについては、「いない」が 88.6%を占めているものの、「いる」が 1.3%と、ケアを行う 18 歳未満の人が一定数いることがわかる。

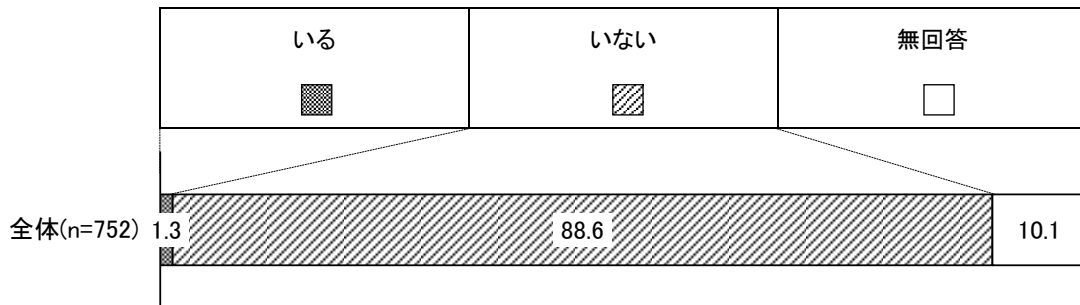

(14) 18 歳未満の人が行うケアの内容

【問 13 で「いる」の方のみ】

問 14 問 13 で「いる」と答えた、介護や身の回りの手伝い、家事などをしている 18 歳未満の人は、普段どんなケアを行っていますか。（あてはまるものすべてに☑）

○18 歳未満の人が普段行っているケアについては、「家の中の家事（食事の用意、後片付け、洗濯、掃除、買い物など）をしている」が 70.0%で最も高く、次いで「身の周りのケア（衣服の脱ぎ着の介助、入浴・トイレの介助、移動介助など）をしている」が 20.0%となっている。

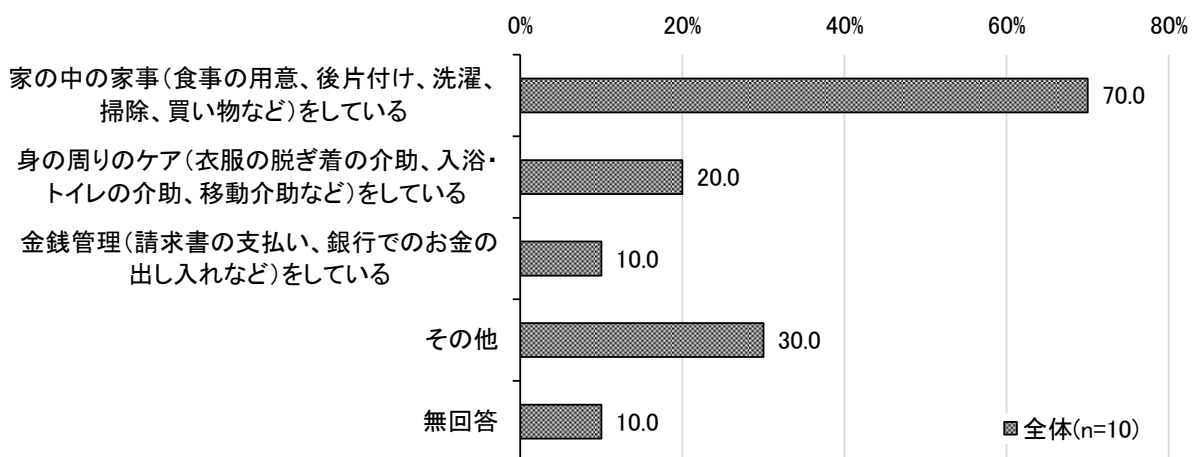

(15) 18歳未満の人が行うケアの頻度

【問13で「いる」の方のみ】

問15 18歳未満の人がケアをしている頻度はどれくらいですか。(☑は1つ)

○18歳未満の人がケアをしている頻度については、「毎日」、「週に2～3日」がそれぞれ30.0%で最も高く、次いで「1か月に数日」が20.0%となっている。

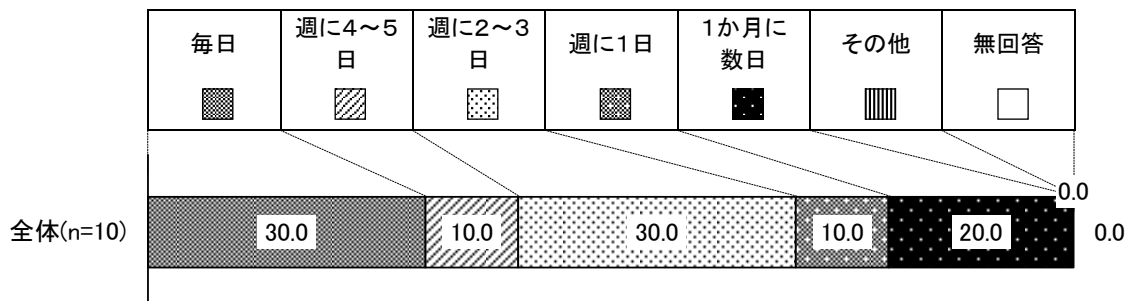

○毎日ケアを行っている人が普段行っているケアについては、「家の中の家事（食事の用意、後片付け、洗濯、掃除、買い物など）をしている」、「身の周りのケア（衣服の脱ぎ着の介助、入浴・トイレの介助、移動介助など）をしている」が66.7%となっている。

(単位: %)		家の中の家事をしている	身の周りのケアをしている	金銭管理をしている	その他	無回答
全体	(n=10)	70.0	20.0	10.0	30.0	10.0
毎日ケアしている	(n=3)	66.7	66.7	33.3	33.3	0.0

(16) 18歳未満の人がケアをする理由

【問13で「いる」の方のみ】

問16 18歳未満の人がケアをする理由は何ですか。(あてはまるものすべてに☑)

○18歳未満の人がケアをする理由については、「(18歳未満の人からみた)親が仕事で忙しいため」が30.0%で最も高く、次いで「(18歳未満の人からみた)親が病気であるため」が20.0%となっている。

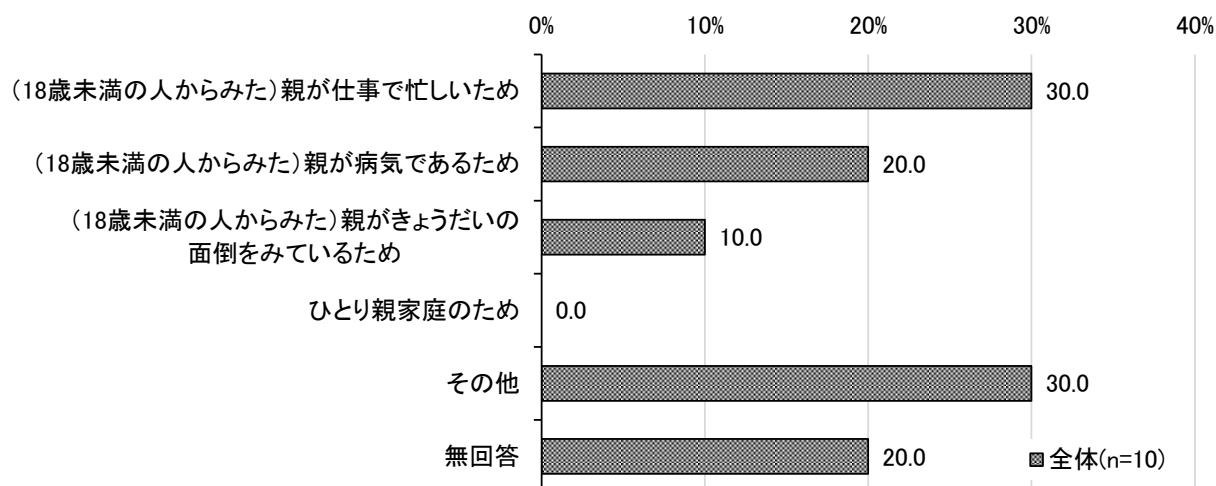

(17) 区からの情報提供に対する満足度

問 17 区からの介護に関する情報提供に満足していますか。(☑は1つ)

○区からの介護に関する情報提供に対する満足度については、「どちらともいえない」が 37.4%で最も高くなっている。「満足している」と「ほぼ満足している」を合わせた『満足』は 40.3%で、「やや不満である」と「不満である」を合わせた『不満』は 13.3%となっている。

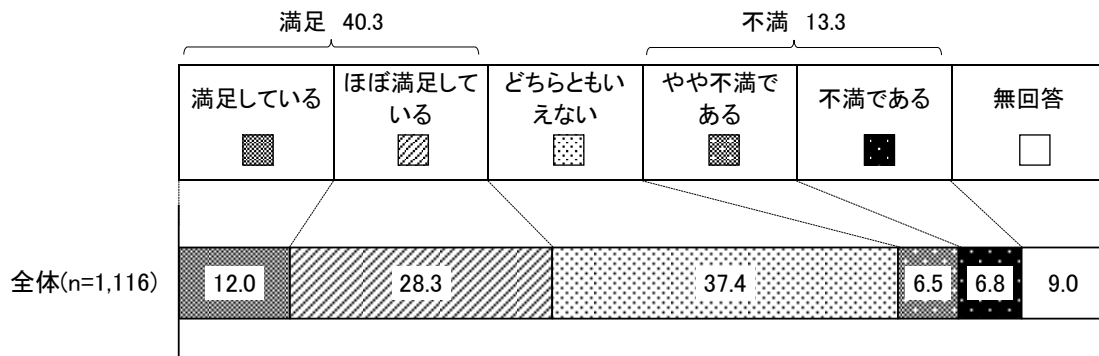

○要介護度別でみると、『満足』は、要介護3以上で 44.9%と最も高くなっている。また、『不満』は、要介護1・2で 14.9%となっている。

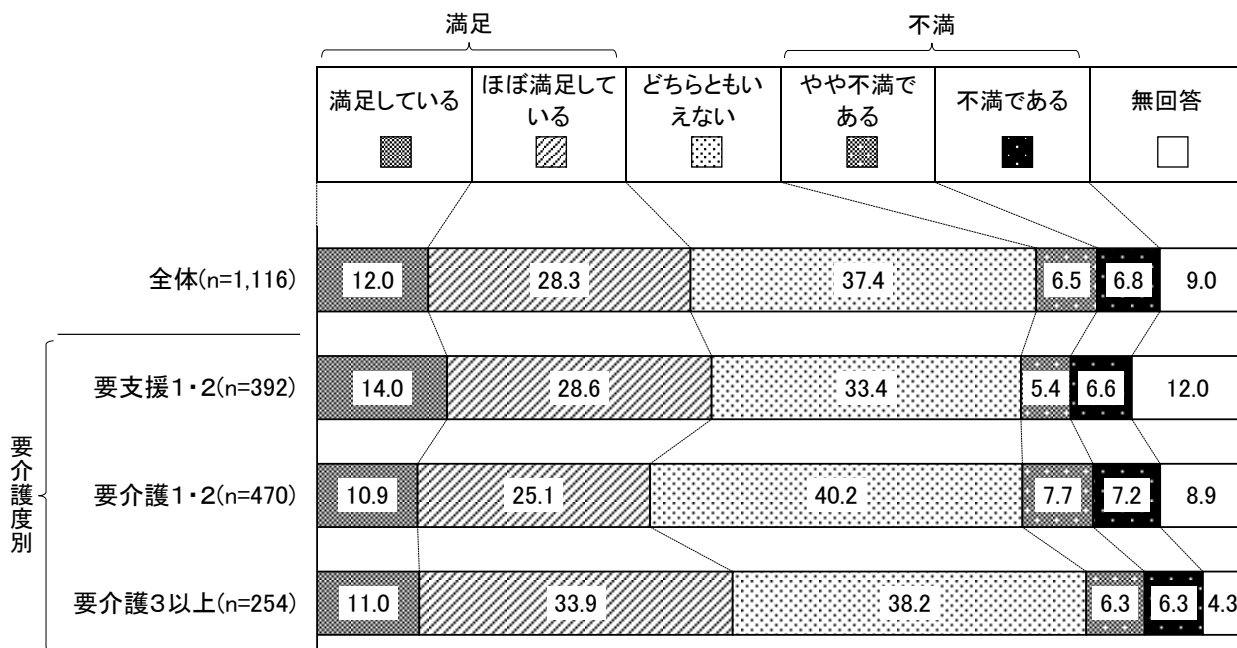

第2部 調査結果

○年齢区分別でみると、『満足』は、前期高齢者で43.4%と最も高くなっている。また、『不満』は、第2号被保険者で21.7%となっている。

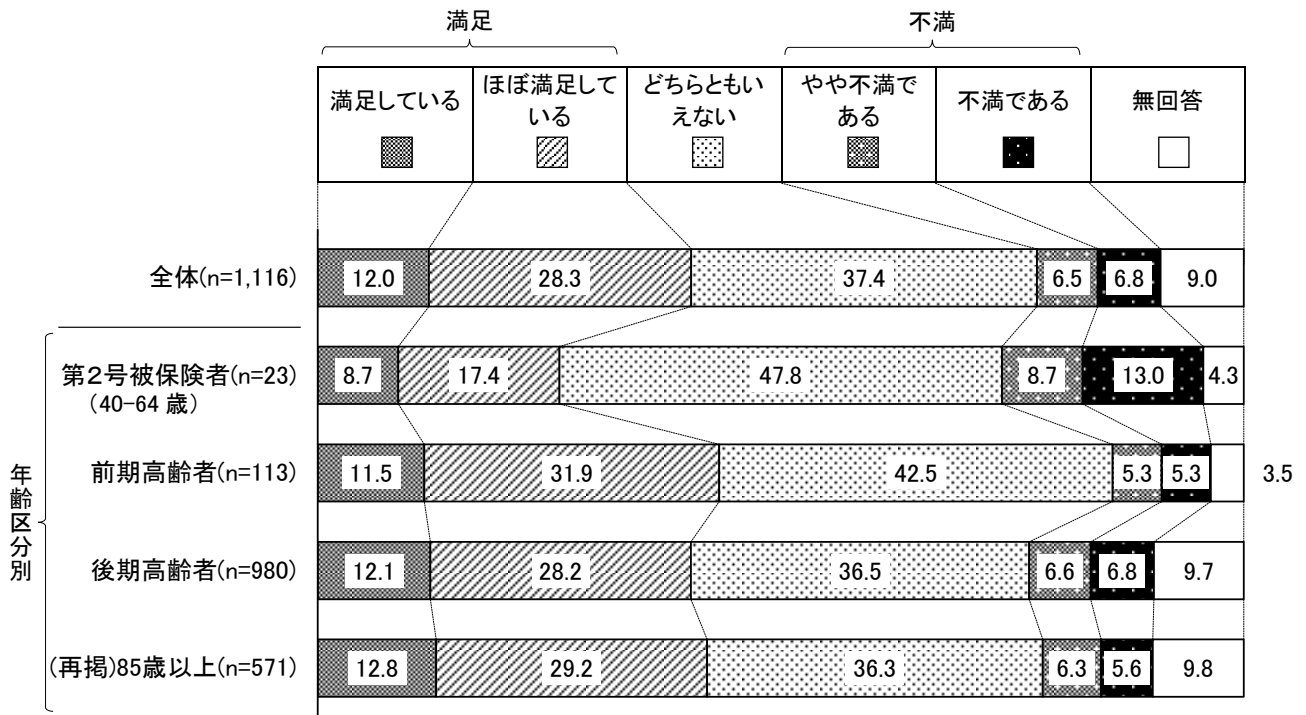

(18) 情報の収集方法

問 18 介護のために必要な情報はどこから情報収集を行いますか。(あてはまるものすべてに☑)

○介護のために必要な情報の収集方法については、「ケアマネジャー（介護支援専門員）」が67.8%で最も高く、次いで「介護サービス提供事業者」が28.2%となっている。

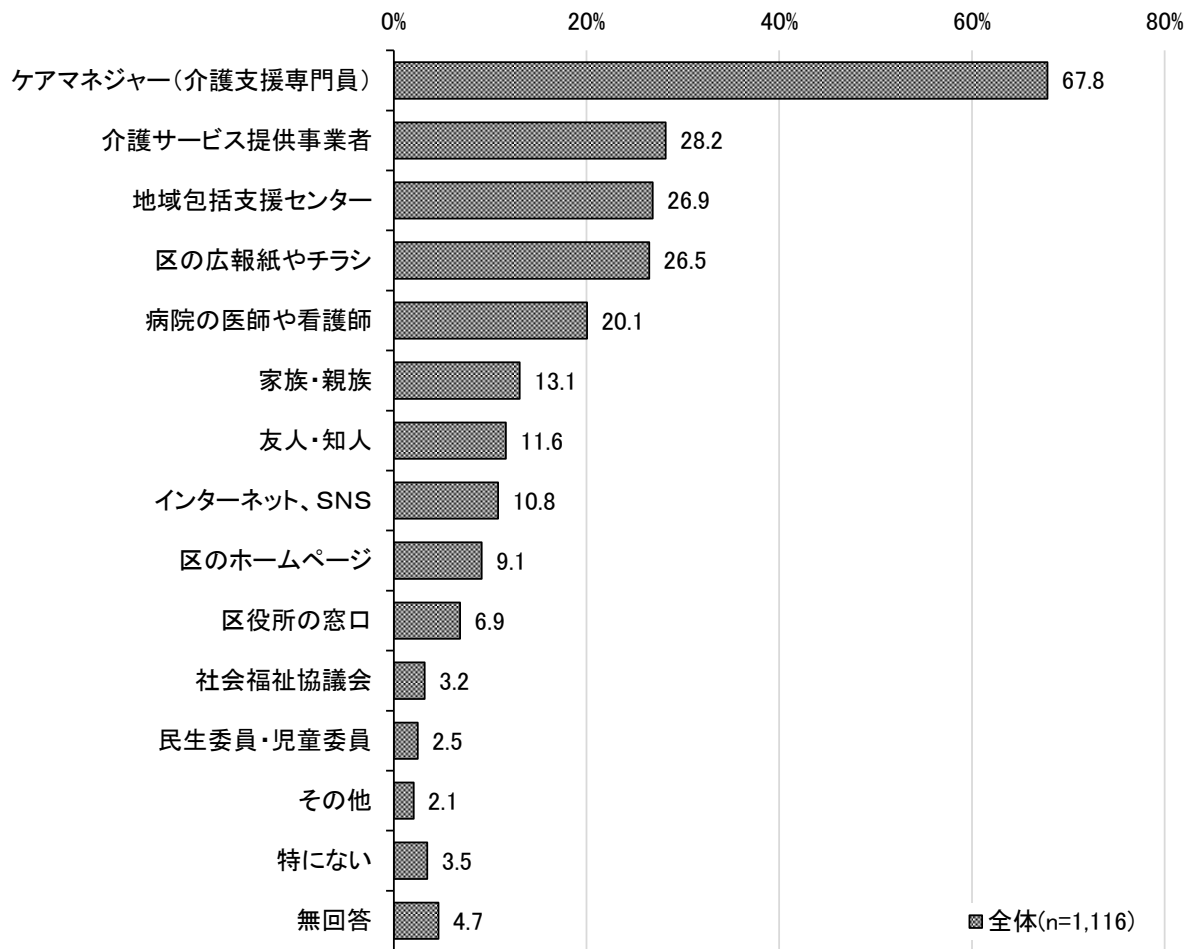

○要介護度別でみると、「ケアマネジャー（介護支援専門員）」は要介護3以上で80.7%、「地域包括支援センター」は要支援1・2で37.8%となっている。

(単位: %)		ケアマネジャー(介護支援専門員)	介護サービス提供事業者	地域包括支援センター	区の広報紙やチラシ	病院の医師や看護師	家族・親族	友人・知人	インターネット、SNS
全体	(n=1,116)	67.8	28.2	26.9	26.5	20.1	13.1	11.6	10.8
要支援1・2	(n=392)	48.0	17.3	37.8	32.4	15.1	14.5	9.9	5.9
要介護1・2	(n=470)	77.4	34.7	23.4	24.0	21.1	11.5	11.5	13.2
要介護3以上	(n=254)	80.7	33.1	16.5	22.0	26.0	13.8	14.6	14.2

(単位: %)		区のホームページ	区役所の窓口	社会福祉協議会	民生委員・児童委員	その他	特にない	無回答
全体	(n=1,116)	9.1	6.9	3.2	2.5	2.1	3.5	4.7
要支援1・2	(n=392)	7.1	5.9	5.1	4.6	2.3	4.6	5.4
要介護1・2	(n=470)	8.1	6.2	1.9	1.9	1.3	2.8	5.1
要介護3以上	(n=254)	14.2	9.8	2.8	0.4	3.1	3.1	2.8

○年齢区分別でみると、「ケアマネジャー（介護支援専門員）」は第2号被保険者で60.9%なのに対し、85歳以上では71.5%となっている。

(単位：%)		ケアマネジャー(介護支援専門員)	介護サービス提供者	地域包括支援センター	区の広報紙やチラシ	病院の医師や看護師	家族・親族	友人・知人	インターネット、SNS
全体	(n=1,116)	67.8	28.2	26.9	26.5	20.1	13.1	11.6	10.8
第2号被保険者	(n=23)	60.9	30.4	13.0	30.4	17.4	4.3	8.7	26.1
前期高齢者	(n=113)	67.3	30.1	27.4	26.5	16.8	13.3	10.6	8.0
後期高齢者	(n=980)	68.1	28.0	27.1	26.4	20.5	13.3	11.8	10.8
(再掲)85歳以上	(n=571)	71.5	27.1	23.5	26.1	20.7	14.0	11.4	11.9

(単位：%)		区のホームページ	区役所の窓口	社会福祉協議会	民生委員・児童委員	その他	特にない	無回答
全体	(n=1,116)	9.1	6.9	3.2	2.5	2.1	3.5	4.7
第2号被保険者	(n=23)	30.4	8.7	4.3	0.0	4.3	4.3	0.0
前期高齢者	(n=113)	7.1	10.6	3.5	3.5	1.8	5.3	0.9
後期高齢者	(n=980)	8.9	6.4	3.2	2.4	2.0	3.3	5.2
(再掲)85歳以上	(n=571)	8.9	4.9	2.6	2.1	1.8	3.2	5.3

2 あて名ご本人について

(1) 年齢

問 19 あて名ご本人の年齢について、ご回答ください。(☑は1つ)

○本人の年齢については、「85～89歳」が27.3%で最も高く、次いで「90歳以上」が23.8%、「80～84歳」が23.5%となっている。

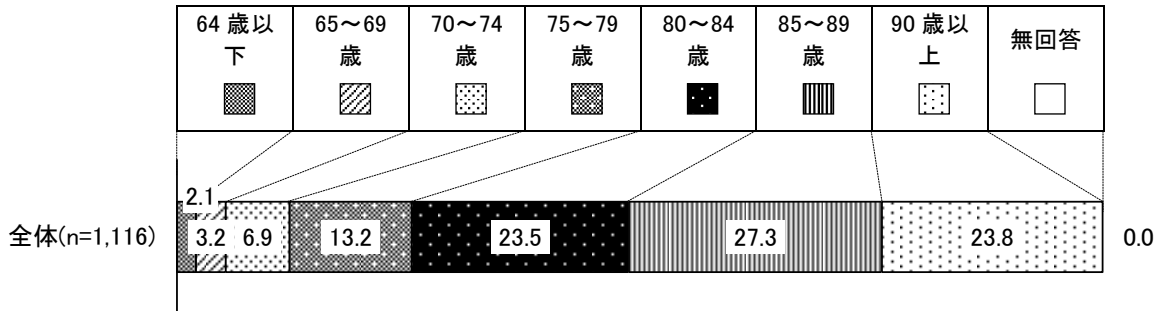

(2) 性別

問 20 あて名ご本人の性別について、ご回答ください。(☑は1つ)

○本人の性別については、「男性」が35.9%、「女性」が64.1%となっている。

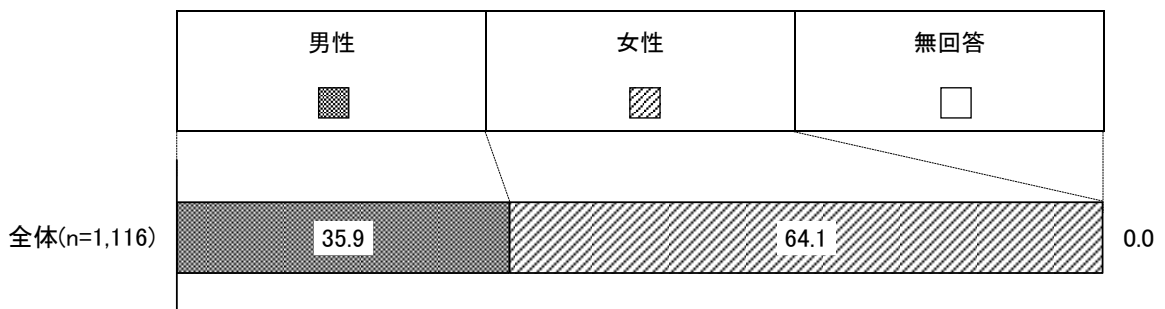

(3) 要介護度

問 21 あて名ご本人の要介護度について、ご回答ください。(☑は1つ)

○本人の要介護度については、「要介護1」が24.4%で最も高く、次いで「要支援2」が17.8%、「要介護2」が17.7%となっている。

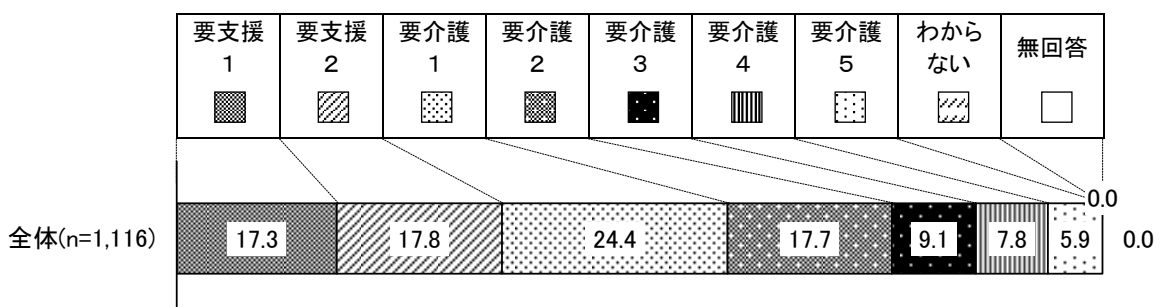

(4) 施設等への入所・入居の検討状況

問 22 現時点での、施設等への入所・入居の検討状況について、ご回答ください。(☑は1つ)

○施設等への入所・入居の検討状況については、「入所・入居は検討していない」が 64.7%で最も高くなっている。「入所・入居を検討している」と「すでに入所・入居申し込みをしている」を合わせた『入所・入居を考えている』は、24.3%となっている。

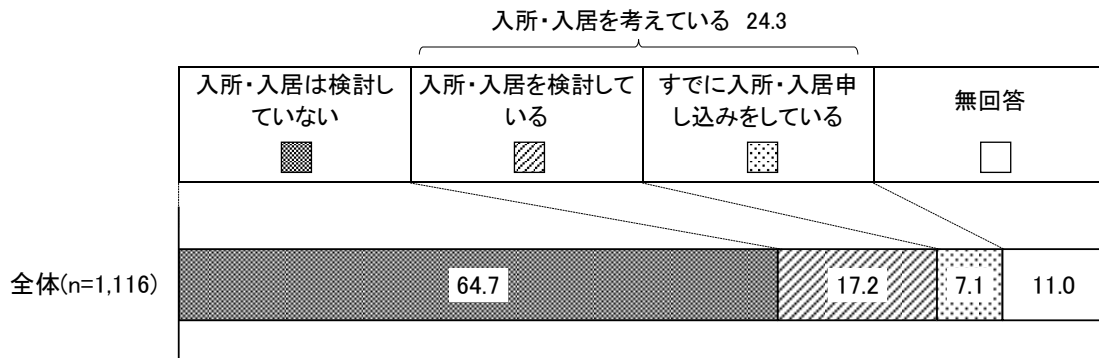

○要介護度別でみると、『入所・入居を考えている』は、要支援1・2で 11.8%なのに対し、要介護1・2では 24.3%、要介護3以上では 43.7%となっている。

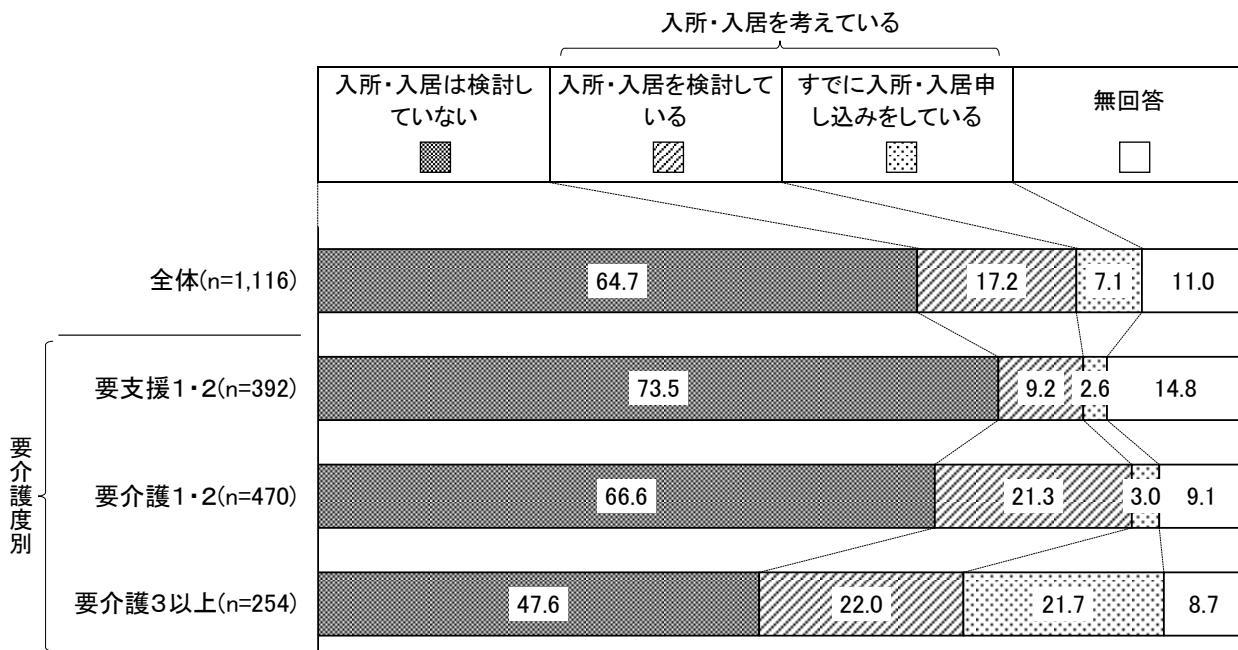

○年齢区分別でみると、85歳以上では、約3割が入所・入居を考えている。

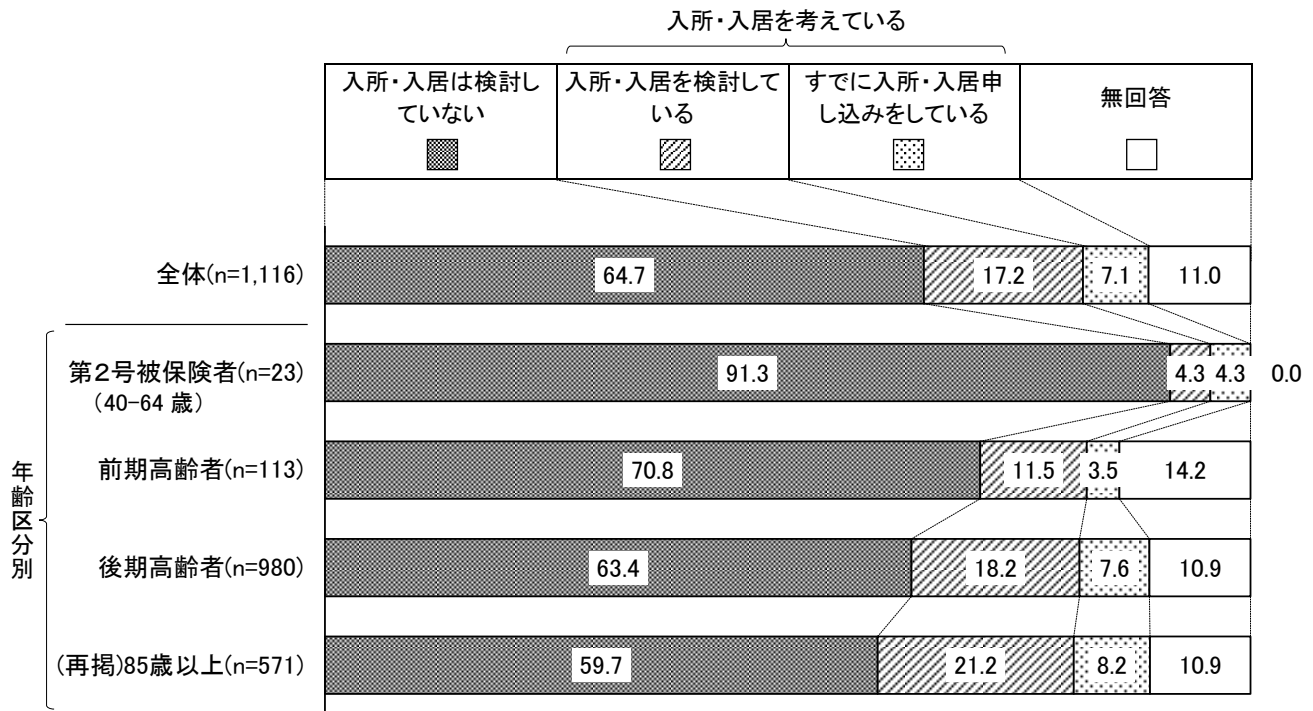

○世帯類型別でみると、『入所・入居を考えている』は、単身世帯で27.6%と、夫婦のみ世帯(22.0%)より5.6ポイント高くなっている。

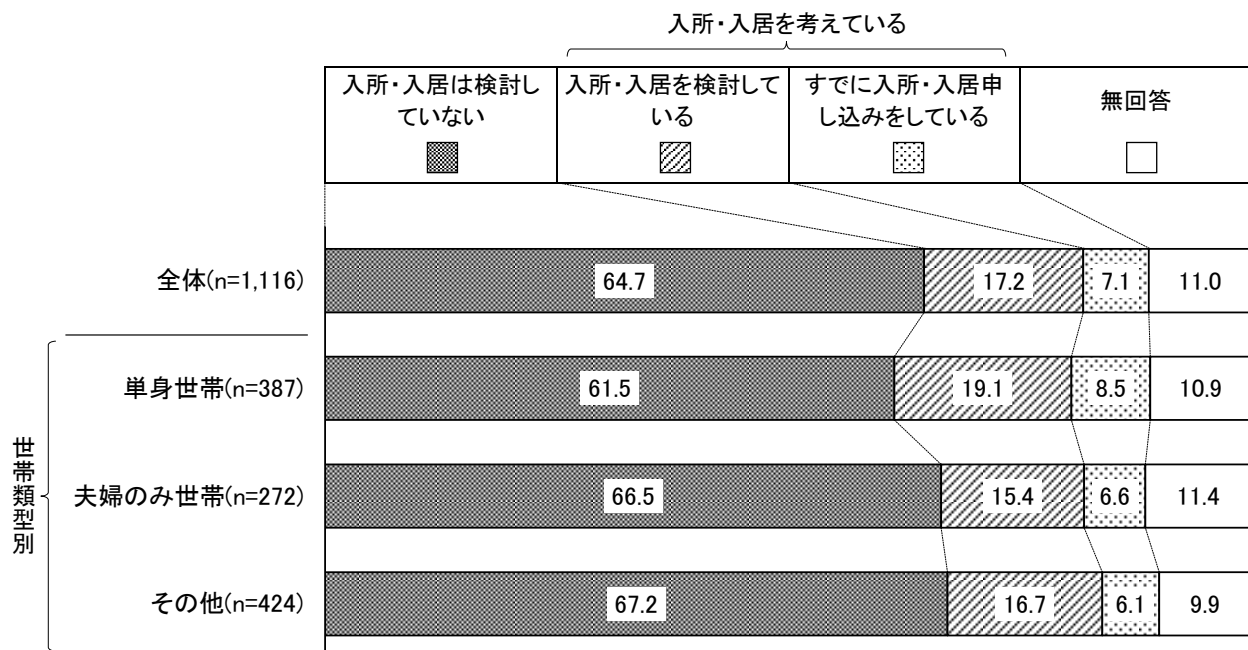

○主な介護者の勤務形態別でみると、『入所・入居を考えている』は、フルタイム勤務・パートタイム勤務で約3割なのに対し、働いていないでは24.0%となっている。

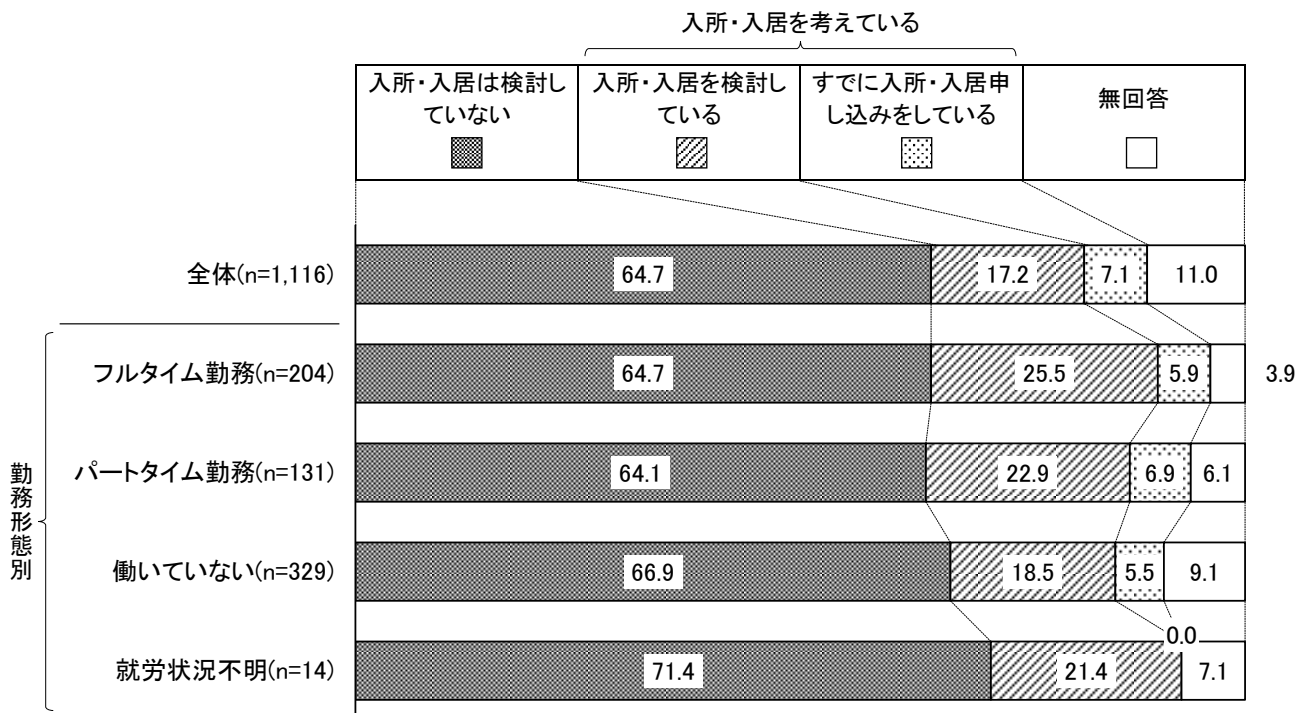

(5) かかりつけ医等の有無

問 23 あて名ご本人は、かかりつけ医等がいますか。(☑は1つ)

○かかりつけ医等がいるかについては、「区内のかかりつけ医がいる」が 65.4%で最も高くなっている。「かかりつけ医はいないが、大学病院を利用している」と「かかりつけ医はいないが、自宅で往診や訪問診療を利用している」を合わせた『かかりつけ医はいない』は、10.9%となっている。

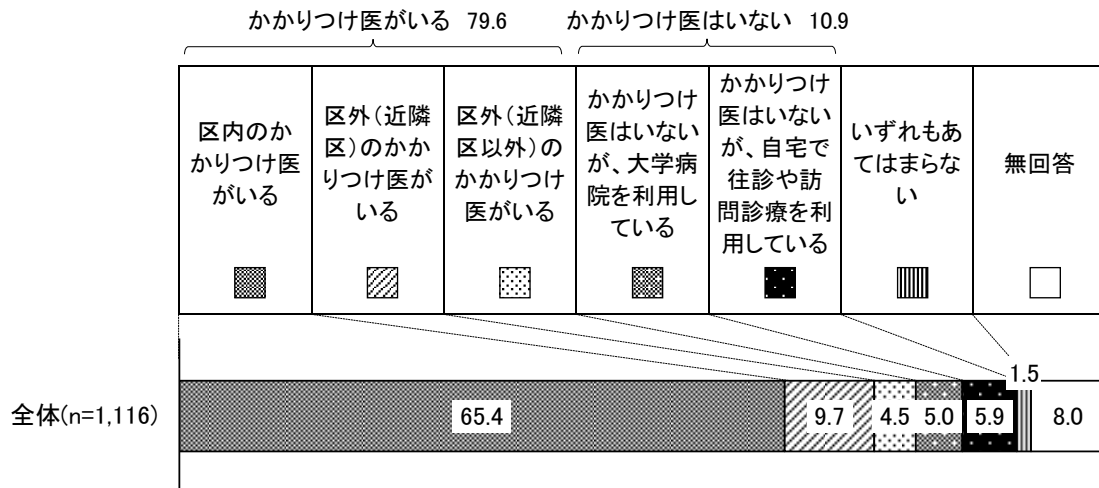

○要介護度別でみると、『かかりつけ医はいない』は、要支援1・2で8.2%なのに対し、要介護1・2では10.9%、要介護3以上では15.3%となっている。

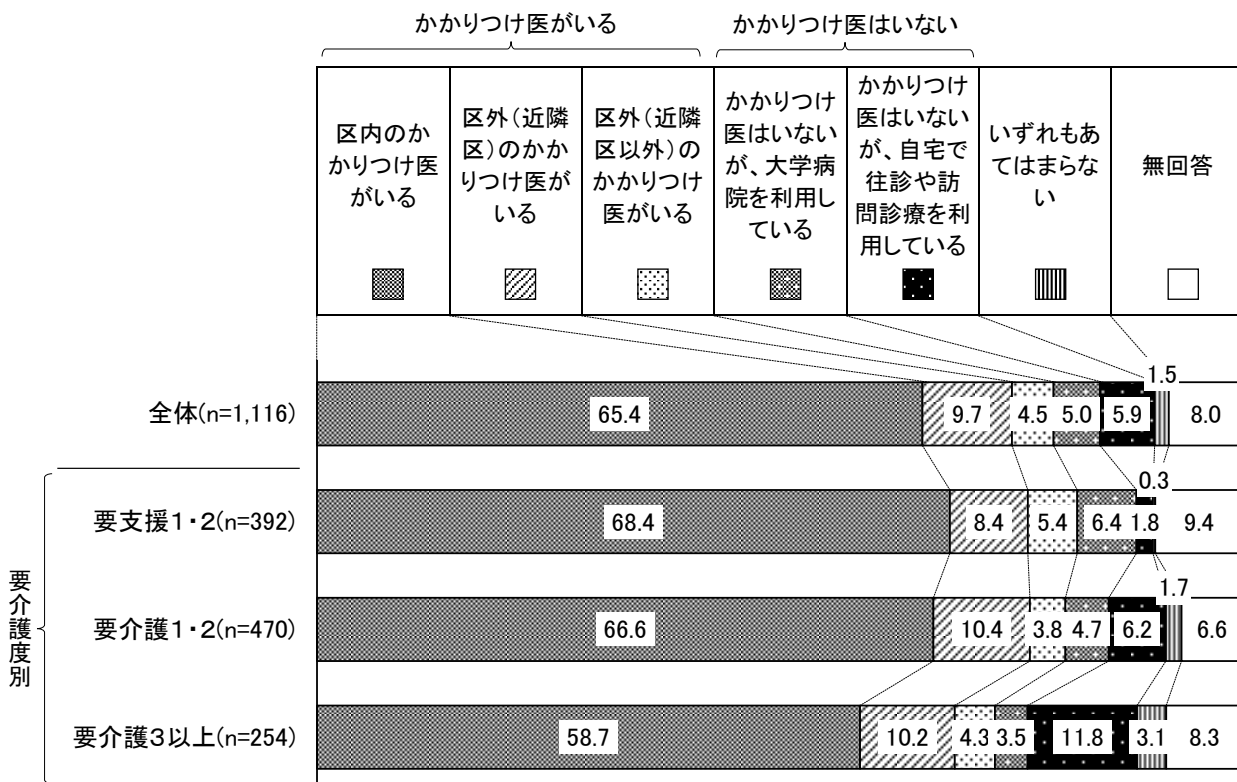

(6) 訪問診療の利用の有無

問 24 あて名ご本人は、現在、訪問診療を利用していますか。(☑は1つ)

○訪問診療の利用状況については、「利用している」が26.1%となっており、「利用していない」は68.3%となっている。

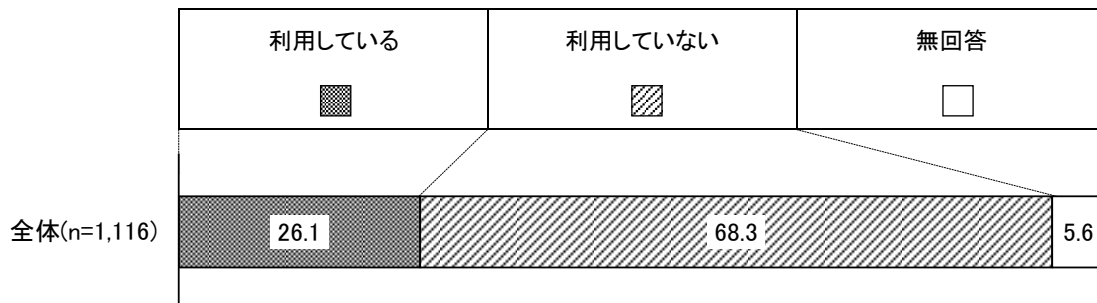

○要介護度別でみると、「利用している」は、要支援1・2で12.8%なのに対し、要介護1・2では25.7%、要介護3以上では47.2%となっている。

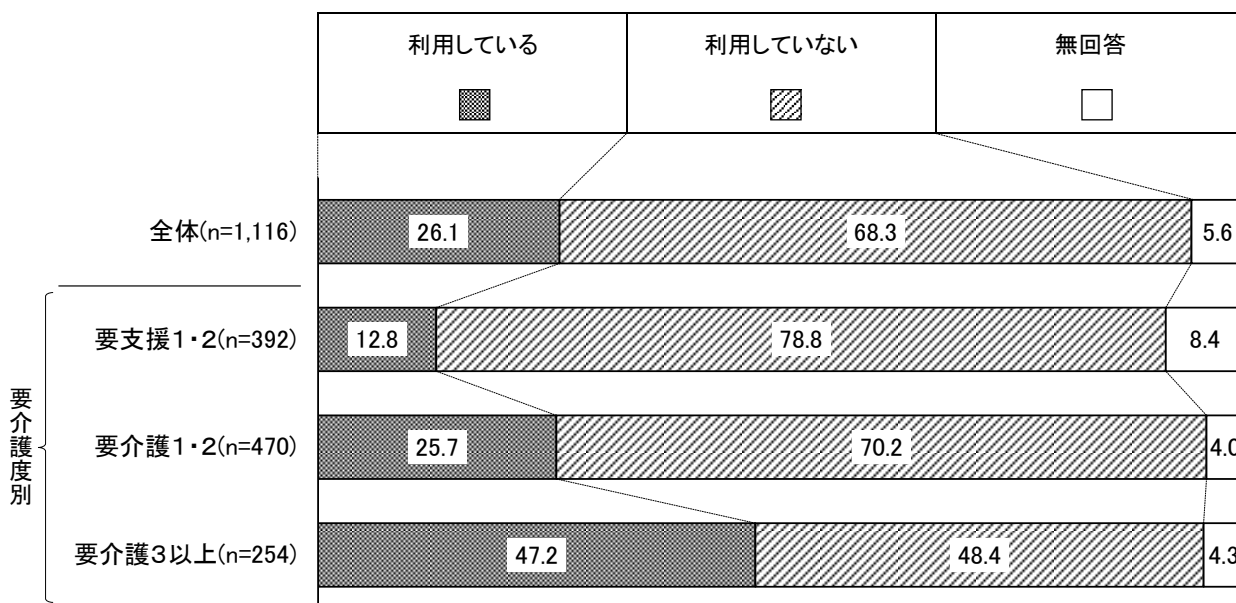

(7) 介護保険サービスの利用の有無

問 25 令和4年7月の1か月の間に、介護保険サービス（ただし、住宅改修、福祉用具貸与・購入は除きます）を利用しましたか。（☑は1つ）

○令和4年7月における介護保険サービスの利用状況については、「利用した」が54.5%を占めており、「利用していない」が35.8%となっている。

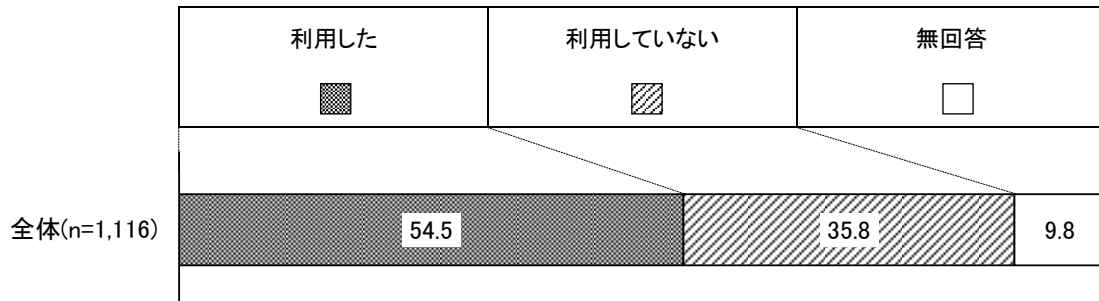

○要介護度別でみると、「利用した」は、要支援1・2で32.7%なのに対し、要介護1・2では63.4%、要介護3以上では71.7%となっている。

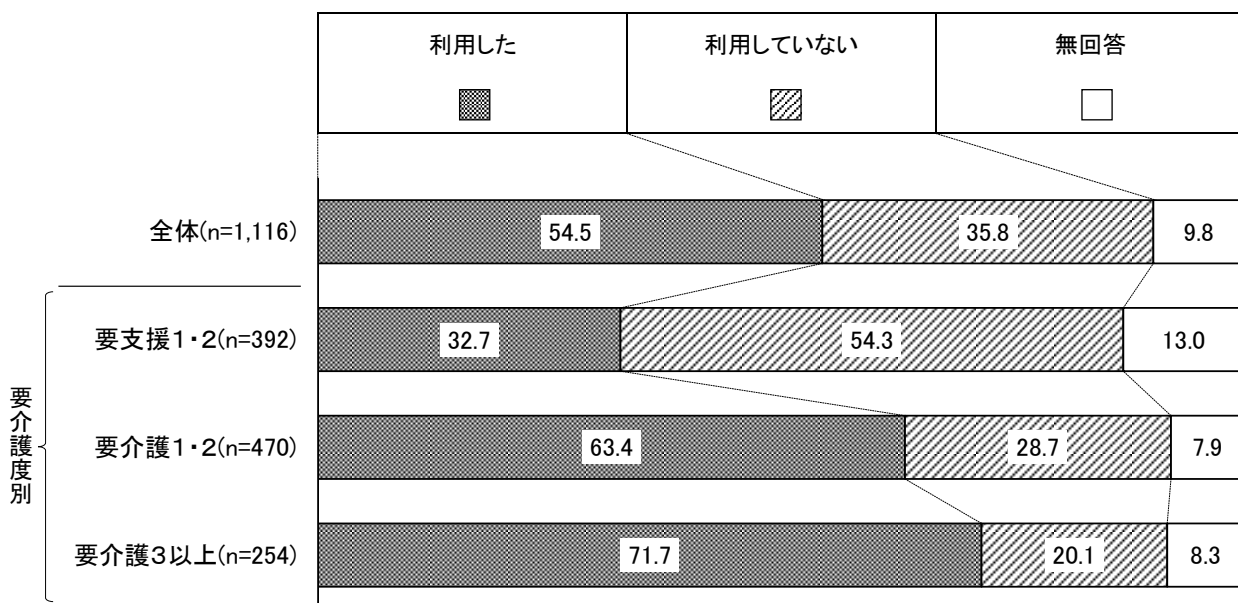

○主な介護者の就労継続見込み別でみると、継続が難しいと感じている人ほど、「利用した」の割合が高くなっている。

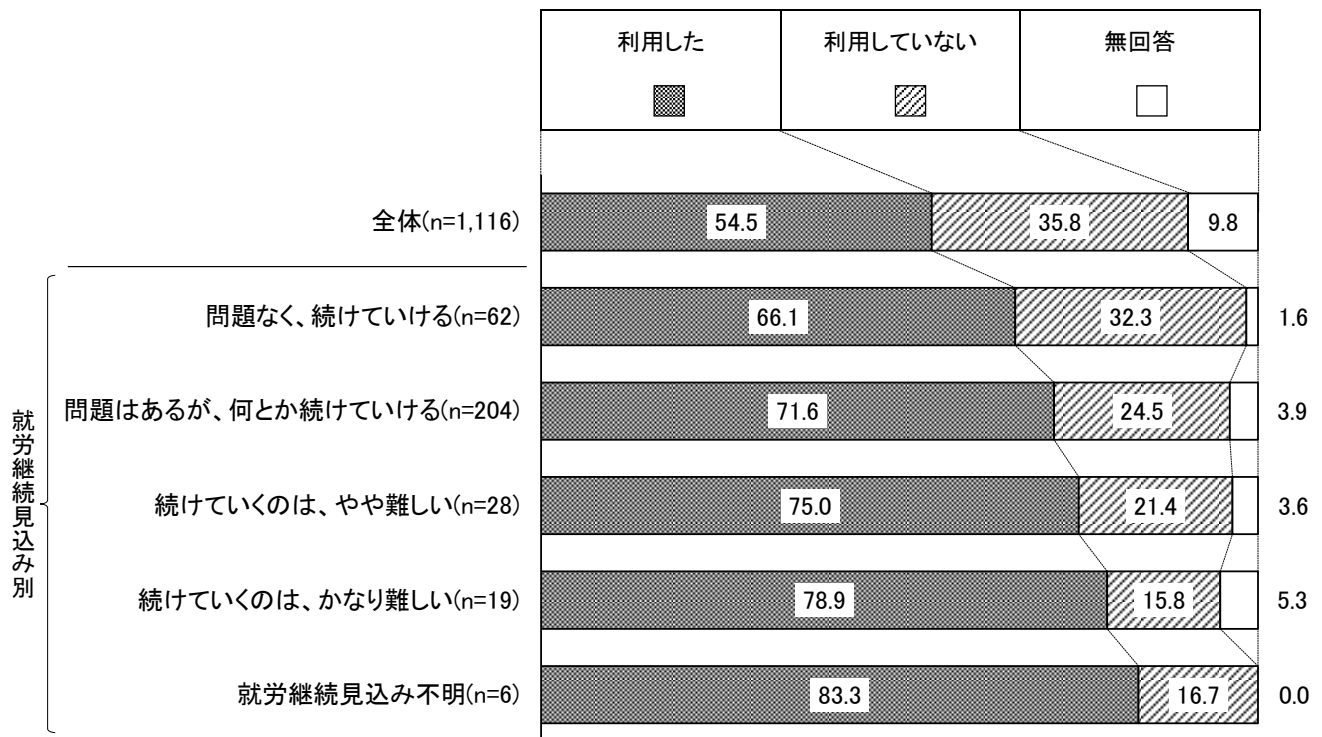

(8) ケアプラン（現在の介護サービス計画）の満足度

【問25で「利用した」の方のみ】

問26 ケアプラン（現在の介護サービス計画）の内容について、満足していますか。(☑は1つ)

○ケアプランの内容に関する満足度については、「ほぼ満足している」が46.1%で最も高くなっている。「満足している」と「ほぼ満足している」を合わせた『満足』は、78.5%を占めているのに対し、「やや不満である」と「不満である」を合わせた『不満』は、5.5%となっている。

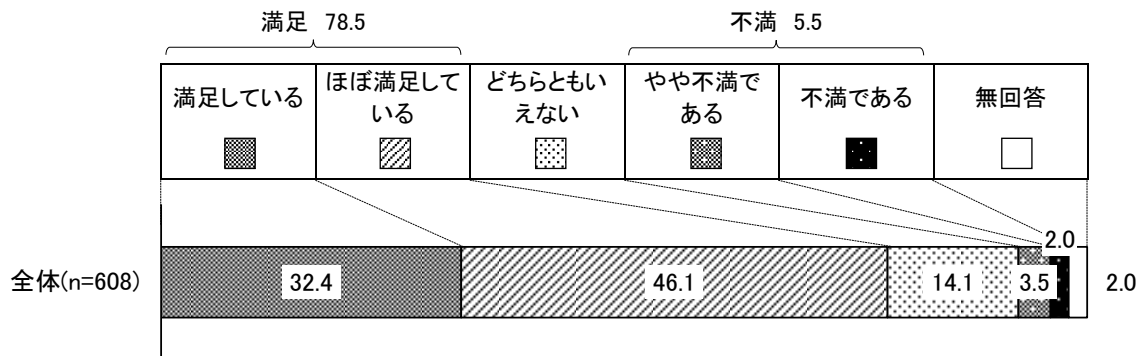

○要介護度別でみると、『満足』は、要介護3以上で82.5%と最も高くなっている。また、『不満』は、要介護1・2で6.4%となっている。

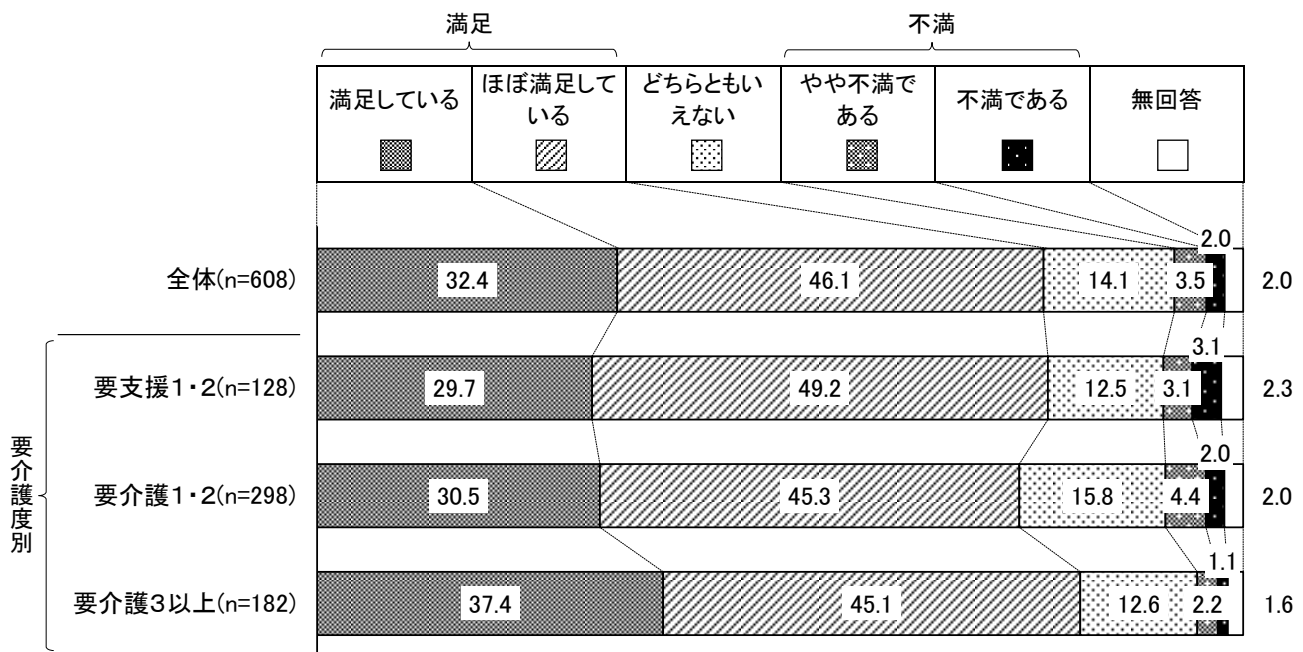

(9) ケアマネジャーへの相談頻度

【問25で「利用した」の方のみ】

問27 ケアマネジャーへの相談頻度はどのぐらいですか。(☑は1つ)

○ケアマネジャーへの相談頻度については、「1か月に1回程度」が57.9%で最も高く、次いで「2～3週間に1回程度」が13.0%となっている。

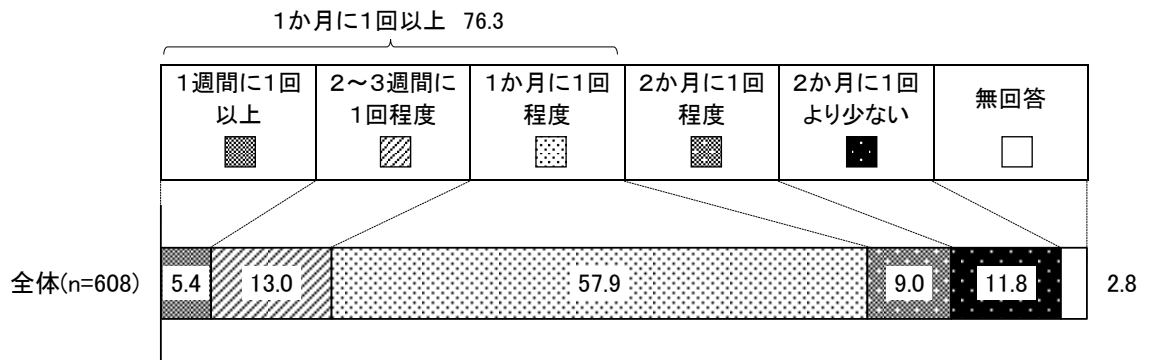

○要介護度別でみると、要支援1・2の『1か月に1回以上』は、57.8%なのに対し、要介護1・2では78.5%、要介護3以上では85.7%となっている。

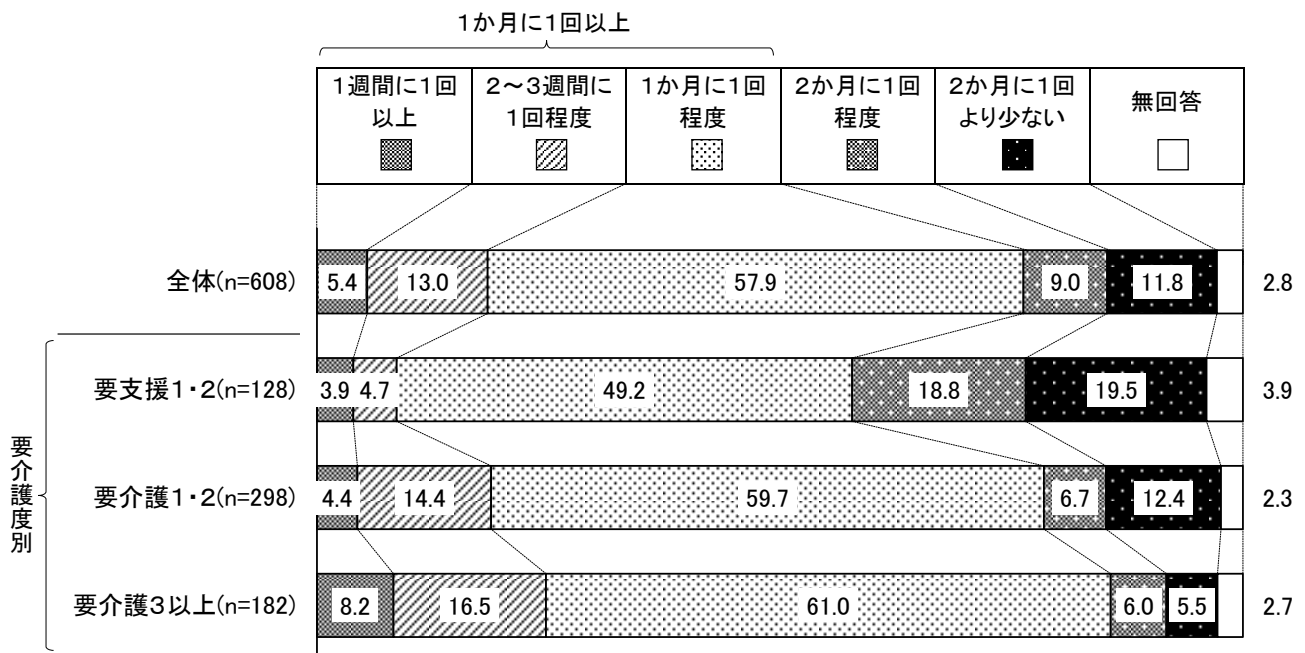

(10) ケアマネジャーの対応への満足度

【問25で「利用した」の方のみ】

問28 ケアマネジャーの対応について、満足していますか。(☑は1つ)

○ケアマネジャーの対応に関する満足度については、「満足している」が46.2%で最も高くなっている。「満足している」と「ほぼ満足している」を合わせた『満足』は、84.4%を占めているのに対し、「やや不満である」と「不満である」を合わせた『不満』は、3.4%となっている。

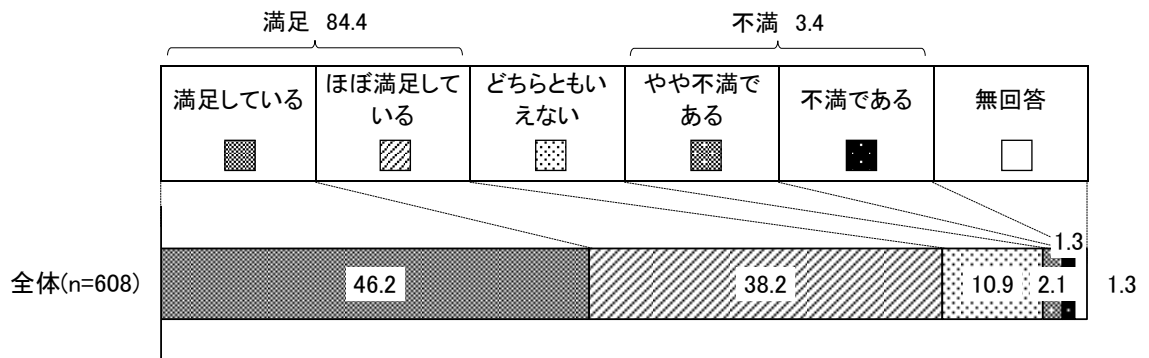

○要介護度別でみると、『満足』は、要介護3以上で89.6%と最も高くなっている。また、『不満』は、要介護1・2で4.0%となっている。

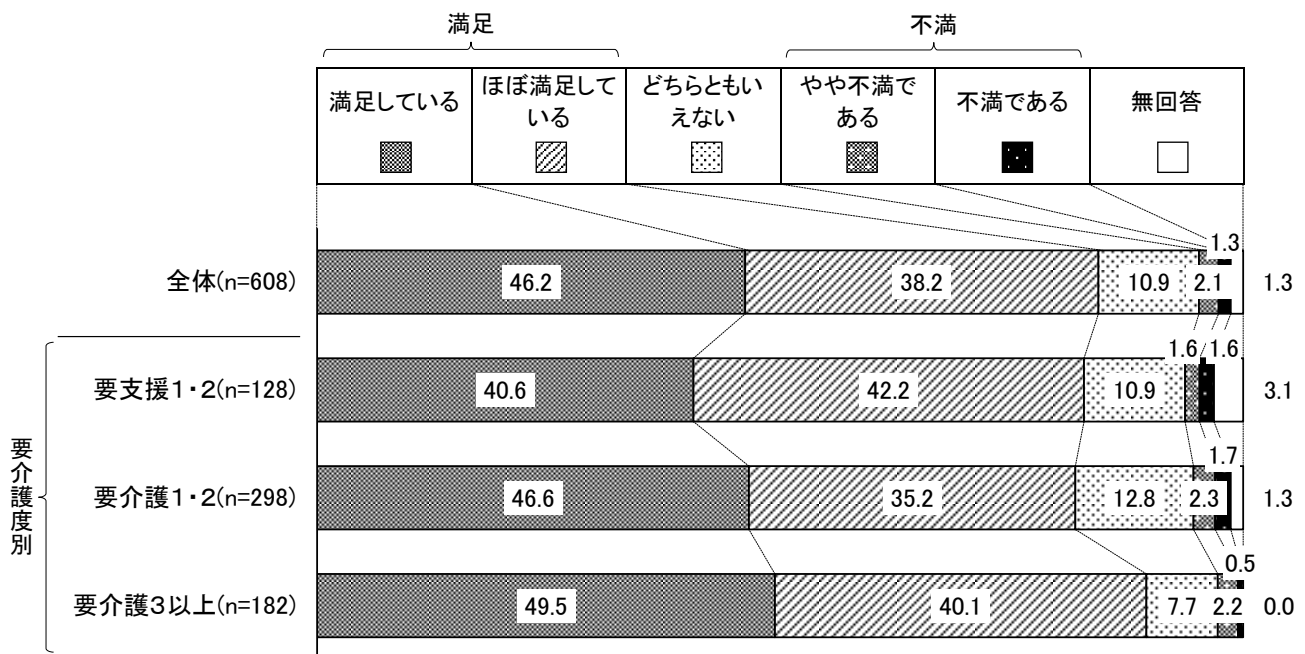

(11) 介護サービスの質に対する満足度

【問25で「利用した」の方のみ】

問29 現在受けている介護サービスの質に、満足していますか。(☑は1つ)

○介護サービスの質に関する満足度については、「ほぼ満足している」が49.8%で最も高くなっている。「満足している」と「ほぼ満足している」を合わせた『満足』は、79.6%を占めているのに対し、「やや不満である」と「不満である」を合わせた『不満』は、5.3%となっている。

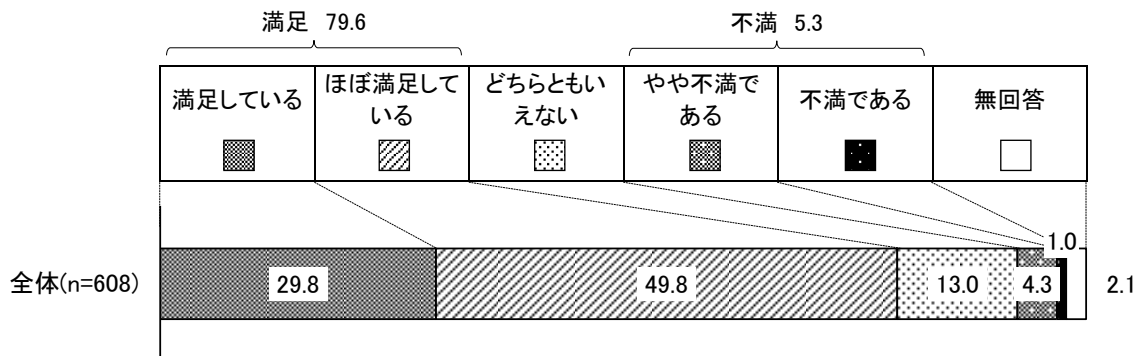

○要介護度別でみると、『満足』は、要介護3以上で85.7%と最も高くなっている。また、『不満』は、要支援1・2で7.1%となっている。

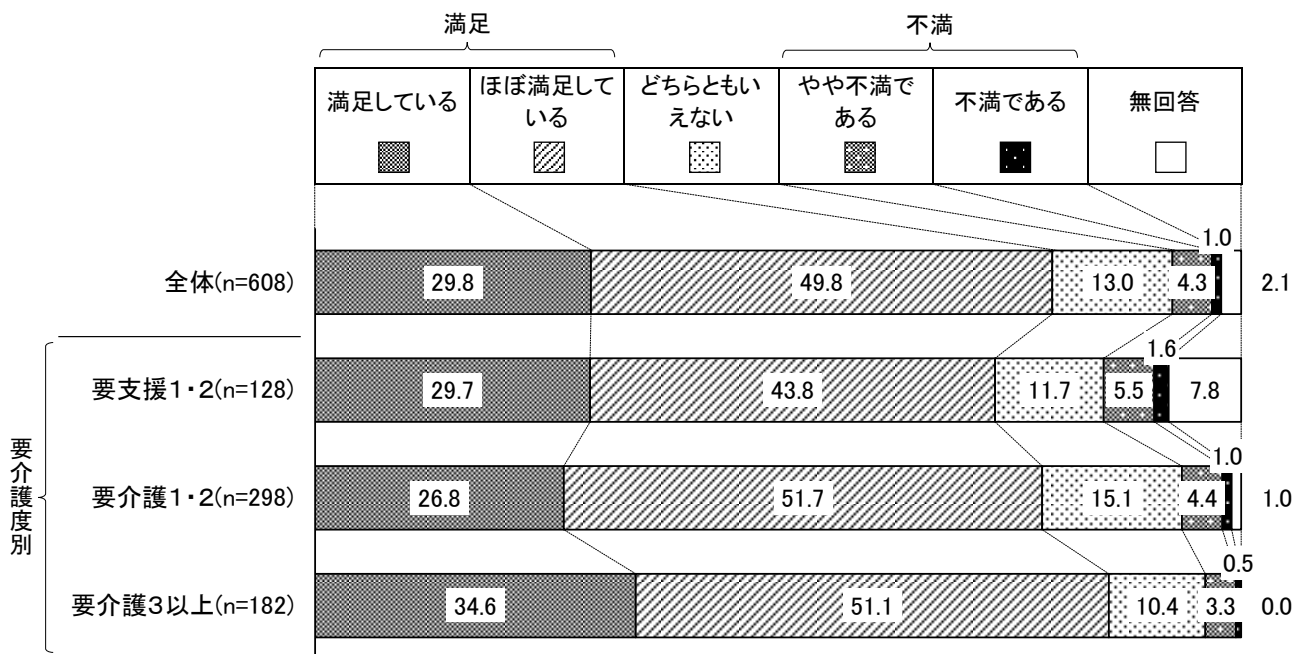

○年齢区分別でみると、『満足』は、前期高齢者で81.2%と最も高くなっている。また、『不満』は、第2号被保険者で7.1%となっている。

○地区別でみると、『満足』は、尾久で83.2%と最も高くなっている。また、『不満』は、町屋で6.5%となっている。

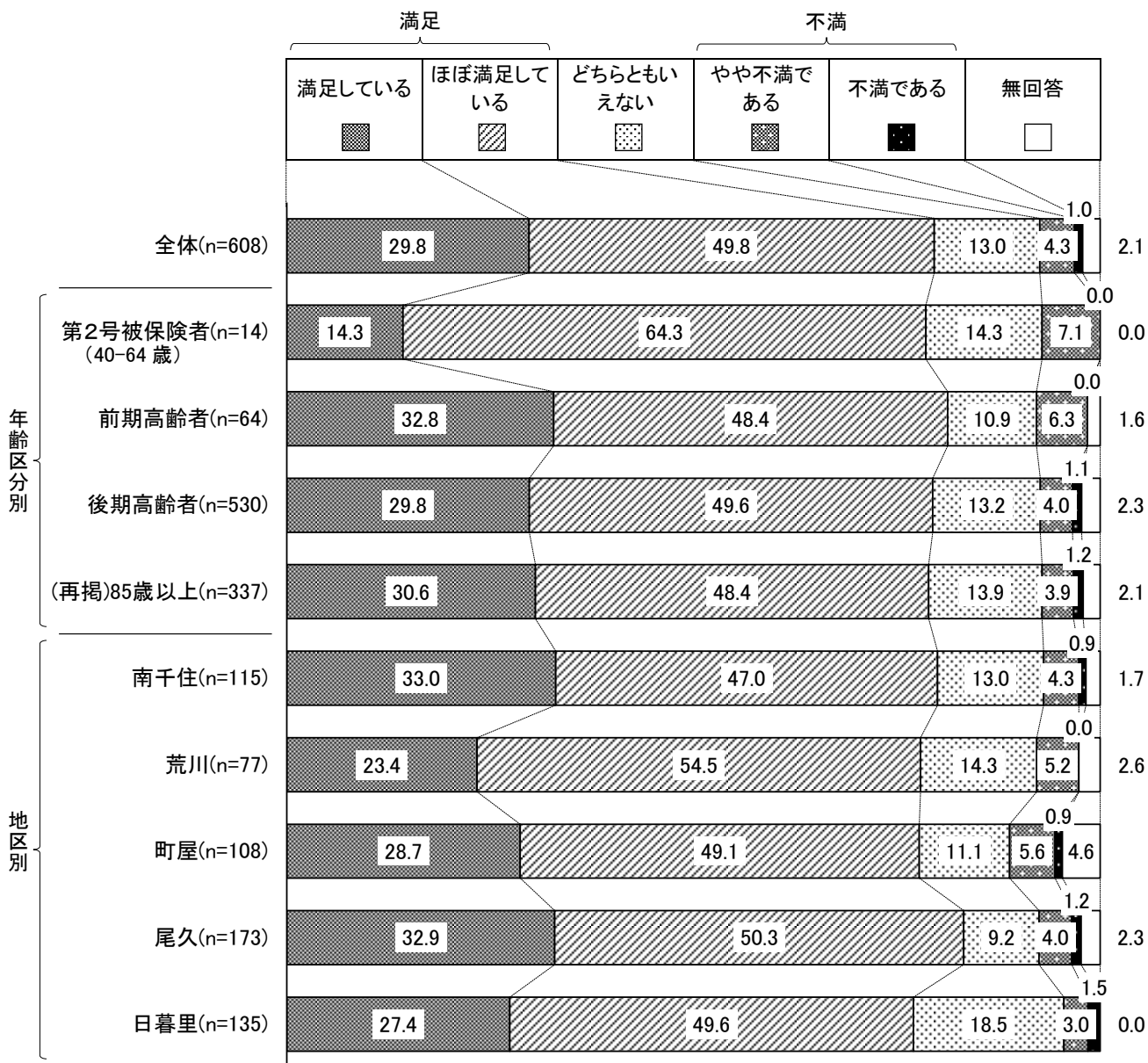

(12) 介護保険サービスを利用していない理由

【問25で「利用していない」の方のみ】

問30 介護保険サービスを利用していない理由は何ですか。(あてはまるものすべてに☑)

○介護保険サービスを利用していない理由については、「現状では、サービスを利用するほどの状態ではない」が38.3%で最も高く、次いで「あて名ご本人にサービス利用の希望がない」が15.3%となっている。

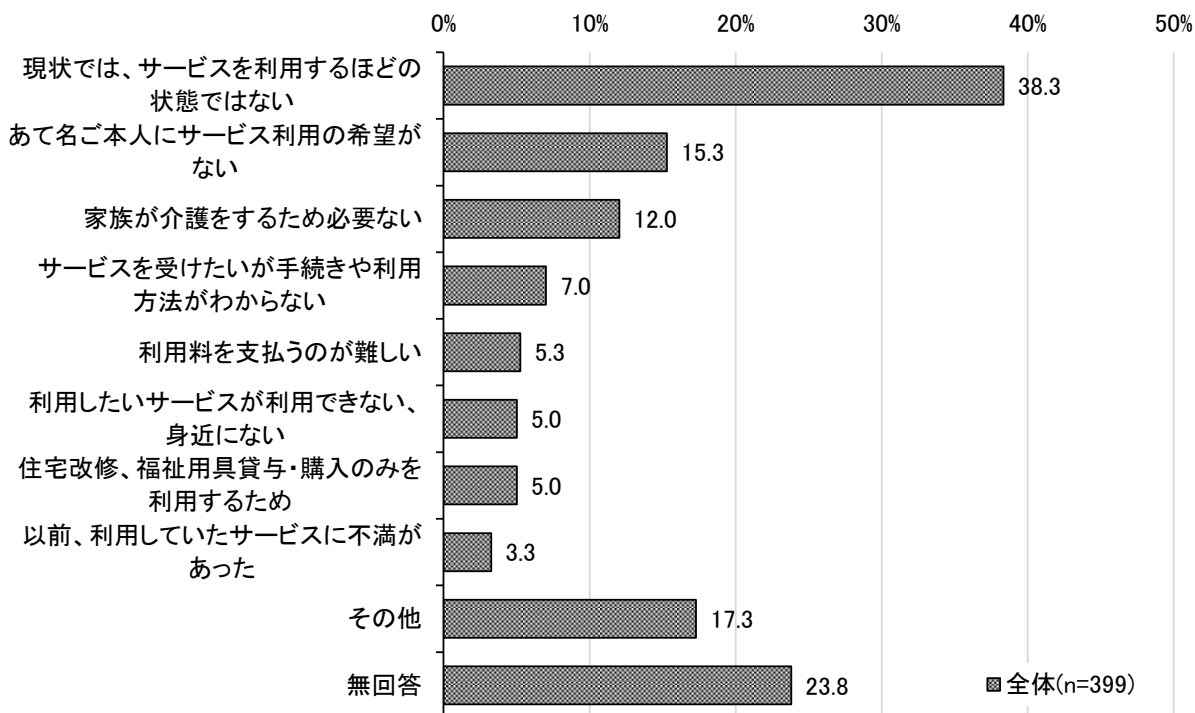

○要介護度別でみると、「現状では、サービスを利用するほどの状態ではない」は、要支援1・2で51.2%なのに対し、要介護3以上では2.0%となっている。

	現状では、サービスを利用するほどの状態ではない	あて名ご本人にサービス利用の希望がない	家族が介護をするため必要ない	サービスを受けたいが手続きや利用方法がわからない	利用料を支払うのが難しい	利用したいサービスが利用できない、身近にない	住宅改修、福祉用具貸与・購入のみを利用するため	以前、利用していたサービスに不満があった	その他	無回答
(単位: %)										
全体 (n=399)	38.3	15.3	12.0	7.0	5.3	5.0	5.0	3.3	17.3	23.8
要支援1・2 (n=213)	51.2	14.1	11.7	6.6	4.2	8.0	6.1	3.8	11.7	18.8
要介護1・2 (n=135)	31.9	19.3	15.6	8.9	6.7	2.2	4.4	1.5	15.6	28.9
要介護3以上 (n=51)	2.0	9.8	3.9	3.9	5.9	0.0	2.0	5.9	45.1	31.4

(13) 区への要望・意見

問31 介護保険制度や高齢者保健・福祉事業について、区へのご要望、ご意見などがありましたら、お聞かせください。

具体的に記入いただいた区へのご意見やご要望について、主なものを抜粋して内容別に掲載する。

■介護保険制度・介護サービスについて

- ・ショートステイを利用させて頂いていますが、何もする事が無いと言って利用を嫌がります。デイサービスは嫌がりません。デイサービスのようなことをしてもらっては無理でしょうか。ショートステイとデイサービスが連携するようなサービスを希望します。例えば昼間デイサービスを利用し、そのままショートステイを利用出来ると良いと思います。
- ・デイサービスに行かせていただいておりますが（月～土曜日）、コロナの影響でデイサービスが急に休みになった時の対応で、1人で家にいさせるのが不安。急遽対応できる所があると安心なのですが。
- ・要支援でのサービス（プラン）が少なく、また1か所のみでの利用となっているので、複数の体力・筋力向上のサービス（コース）が受けられるといいのですが。
- ・現状のケアマネジャーには、満足しておりますが、スキルに差が有る様に感じます。対応も、まちまちである様に感じます。こちらはすべて初めての事なので、対応はすべてケアマネジャーにお願いすることが多いので、高齢者にとっては重要な事です。ケアマネジャーに対する教育の必要性を感じます。
- ・特別養護老人ホームをもっとふやしてほしい。
- ・介護に携わっている職員の皆様、とても忙しいそうです。人員はもう増やせないのでしょうか。

■情報提供・相談支援について

- ・行政（区）からの情報発信が少ない様に感じます。
- ・介護している家族の気持ちですが、認知症と診断され、要介護判定されてから、ケアマネジャーを自分で探すのが大変でした。介護者ならではの悩みがたくさんあるので、介護経験者のアドバイスをもらえる場を提供してほしい。
- ・介護の情報収集の方法がよく分からず、担当のケアマネジャーとの連絡を密にして情報を得ている状態。情報収集の仕方とか、フローチャート式にわかりやすくアナウンスしていただけると、もっとわかりやすいのかなとも思う。
- ・介護情報はケアマネジャーからしか得ていないので、どのようなサービスをどれだけ利用できるのかもケアマネジャーの言う通りになっている。もっとケアマネジャー以外からの情報を得て、介護サービスを上手に利用したい。本人が納得し家族の負担が減るようなサービスについて知りたい。
- ・介護度によって利用できるサービスの差が大きい。身体が不自由だが、認知症ではないため、十分なサービスが受けられていない。主にリハビリの回数が少なくなるので、QOLの維持が難しくなってしまう。
- ・介護保険サービス情報が、調べないと分からないものが多く、もう少し身近に簡単に知ることが出来ると良いと思う。例えば、関連する冊子やチラシを区役所や地域包括支援センターだけでなく、多くの人々が利用しやすい場所にあちこち設置するなど。特に介護認定を受けた人には、別に郵送物を送るなど、もっと積極的に利用しやすい情報や環境を検討して頂けると調べる時間なども減り助かるかなと思います。
- ・自宅にパソコン・スマホがなく、インターネットが使用できない状況です（費用等含め難しいです）。必要な手続きやお知らせ等は広報誌や個別のお知らせなどでのきめ細かい対応をお願いしたく存じます。

- ・身近な者が介護が必要になってから、必要にせまられ、介護保険制度等を調べて、何をすべきか考え、相談に初めて行くケースがほとんどかと思えます。介護者が働いている場合ですと、日ごろから区報や区HPなどで情報収集する時間がなく、予備知識がないまま、いざとなって慌ててしまう方もいらっしゃるかと思います。来るべき時に備えて、準備や予備知識を持つことの“啓蒙活動”が大切ではないかと感じました。
- ・相談先がわからない事がある。
- ・単身世帯の情報やサービスを充実して頂くか、相談窓口がわかりやすいと助かります。
- ・認知症が進んでグループホームへ入居したい時、相談できる場所が知りたいです。

■介護保険料・サービス利用料金等について

- ・いずれ施設に入所を考えていますが、経済的な事が、今一番心配です。7万円～8万円くらいで入所できればありがたいです。
- ・ショートステイを利用しながらの在宅介護ですが、満足する介護を受けようとする高額になります。もう少し低額になると有難いです。
- ・介護のため退職し、現在は今までの貯蓄を切り崩して生活しています。今後の生活の金銭面で不安があります。パートバイトでも働きたいと思いますが、介助するのが私1人なので誰か補助してくれる人がいて欲しいです。介護保険ではヘルパーさんは使えず自費なので、利用をためらっています。どちらをとるか悩んでいます。ヘルパーさん等の対応に金銭面で工夫していただきたいと思っています。
- ・保険料が値上がりしていて、年金額が減っているのに介護費が値上がりしている。生活は苦しくなるばかり。これから年をとるばかりなのに、ちゃんと介護できるのかとても不安です。

■介護者について

- ・もう少し介護者の家族にもサービスがあると助かります。介護している人間が1人の場合コロナになった時の負担は多く、介護者の具合が悪くてもすべてをまかなわなければいけない。この状況を考えていただけたらと思いました。いつも苦しいのは介護者です。本人ももちろん不便ではあると思いますが苦しいです。
- ・介護と本人の状況が変化し、それに対して家族がきめ細かく対応しないと行けません。介護保険の制度は理解していますが、介護する側のサポートが手厚くなると助かります。住みやすい区になると思います。
- ・介護のために正社員を辞めざるを得なかった。年齢的に正社員はこの先難しい。高齢者の制度が充実していれば、と思うことが多々ある。親のために自分が犠牲になり、自分が高齢になった時に金銭的な不安がある。
- ・主な介護者である配偶者が高齢であるため配偶者が体調不良となった時に日常生活が拙なくなることがとても不安である。介護者である配偶者が体調不良の時、食事の準備その他の家事を援助して下さる制度をぜひとも設けてほしいと思っています。

■その他について

- ・1年に1回いろいろな書類が届き、記入が大変です。保険証等も毎年更新は仕方がないことだと分かっているけど多過ぎます。一人で生活している母には、とても無理です。マイナンバーを活用し、申請のいらぬペーパーレスな日が早く来ることを願います。
- ・認知症カフェのような場を利用したいと思っている。まだ行ったことがないが、どこかお出かけする場がほしい。
- ・認知予防するために、昼間人との交わりが少ない方に対して、介護度には関係なく訪問していただくと良いと思っています。

第3章 事業者向け調査

1 事業の状況について

(1) 経営状況

問1 事業の経営状況についてお答えください。(〇は1つ)

○事業の経営状況について、「順調」と「やや順調」を合わせた『順調』は、55.9%となっており、「やや問題あり」と「問題あり」を合わせた『問題あり』は、42.7%となっている。

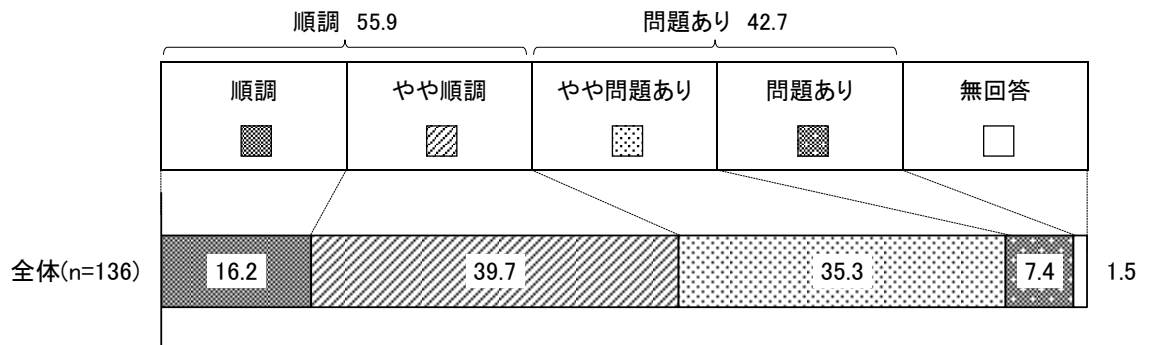

○サービス種別でみると、『問題あり』は、居宅介護支援事業所で 48.4%、在宅サービス事業所で 41.0%、施設・居住系サービス事業所で 38.5%となっている。

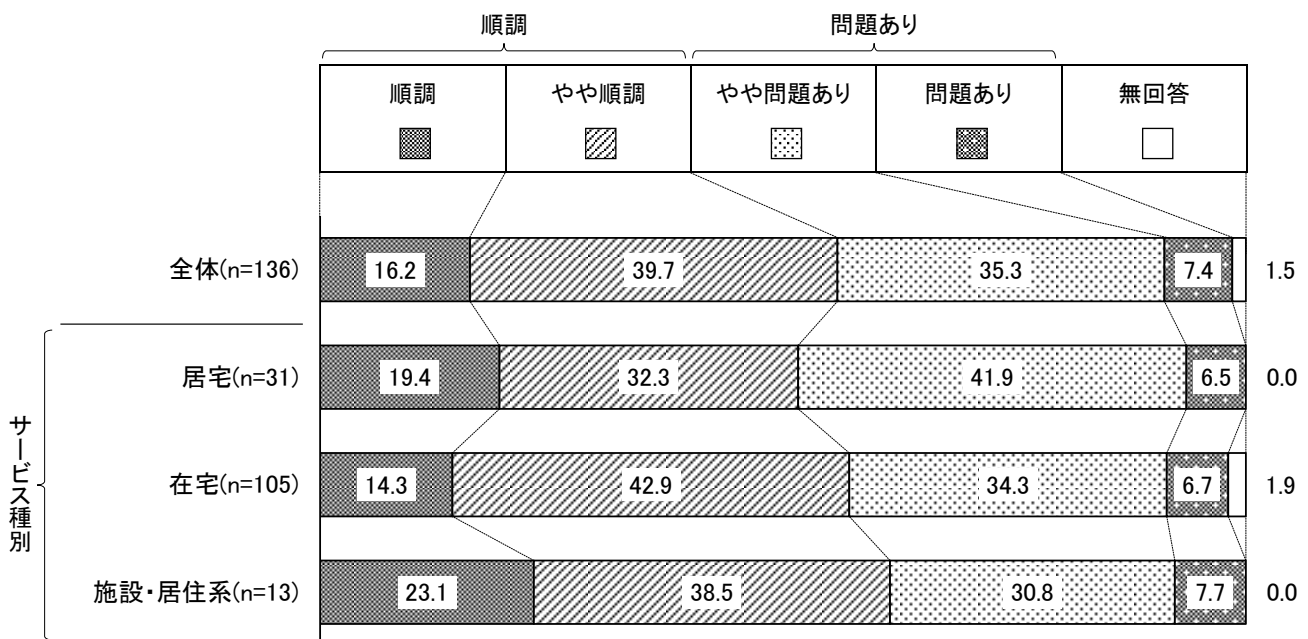

(2) 事業運営上の課題

問2 事業を運営する上での課題は何ですか。次から、主なものを3つまで選んでください。
(〇は3つまで)

○事業を運営する上での課題については、「職員の確保、定着化」が56.6%で最も高く、次いで「新規利用者の獲得」が44.9%となっている。

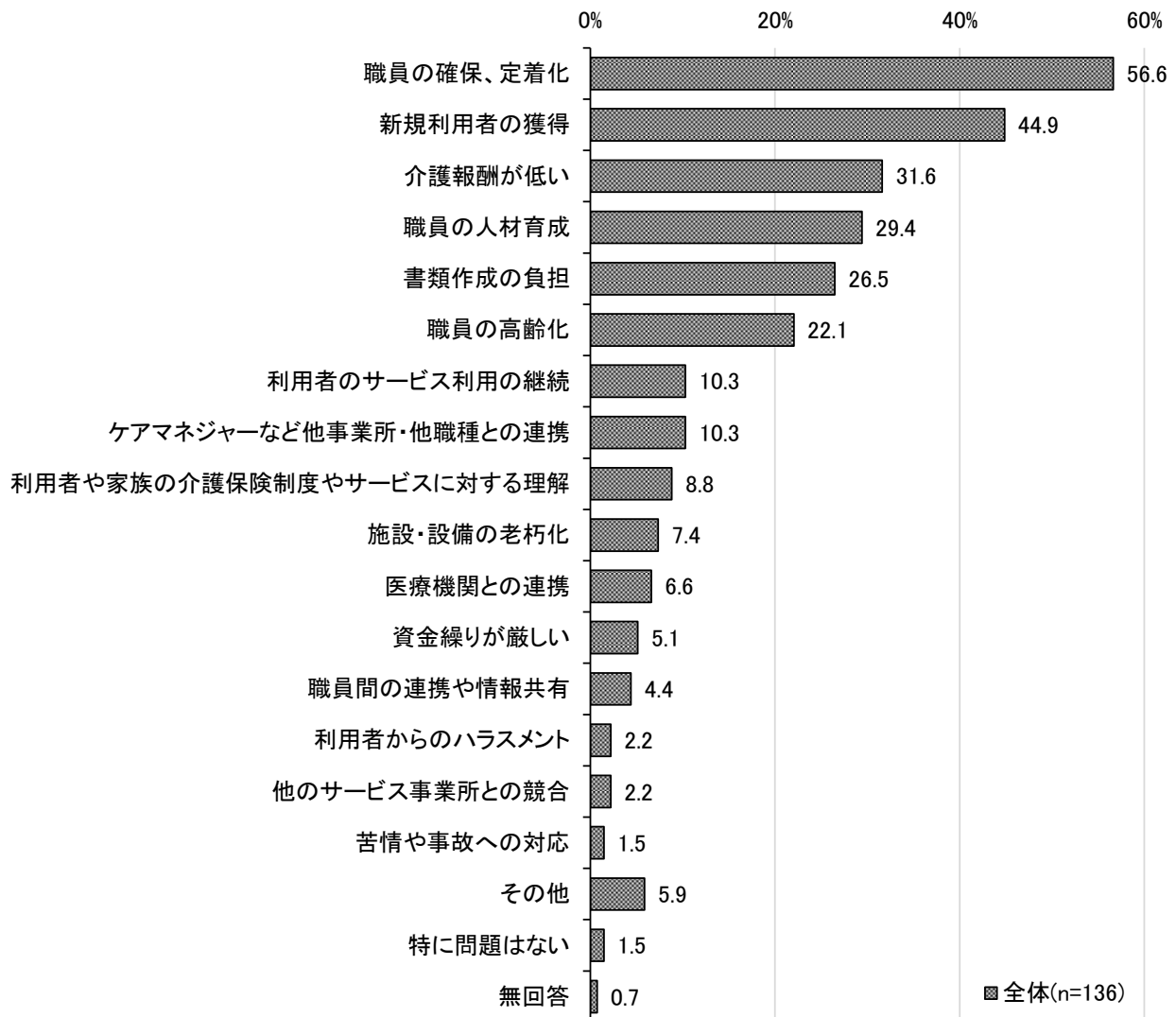

○サービス種別でみると、居宅介護支援事業所は「書類作成の負担」(51.6%)が、在宅サービス事業所は「職員の確保、定着化」(63.8%)が、施設・居住系サービス事業所は「新規利用者の獲得」(53.8%)が最も高くなっている。

(単位: %)		職員の確保、定着化	新規利用者の獲得	介護報酬が低い	職員の人材育成	書類作成の負担	職員の高齢化	利用者のサービス利用の継続	ケアマネジャーなど他事業所・他職種との連携	利用者や家族の介護保険制度やサービスに対する理解	施設・設備の老朽化
全体	(n=136)	56.6	44.9	31.6	29.4	26.5	22.1	10.3	10.3	8.8	7.4
居宅	(n=31)	35.5	16.1	48.4	19.4	51.6	19.4	6.5	3.2	25.8	0.0
在宅	(n=105)	63.8	50.5	28.6	29.5	22.9	25.7	12.4	12.4	7.6	5.7
施設・居住系	(n=13)	46.2	53.8	15.4	46.2	7.7	0.0	7.7	7.7	0.0	46.2

(単位: %)		医療機関との連携	資金繰りが厳しい	職員間の連携や情報共有	利用者からのハラスメント	他のサービス事業所との競合	苦情や事故への対応	その他	特に問題はない	無回答
全体	(n=136)	6.6	5.1	4.4	2.2	2.2	1.5	5.9	1.5	0.7
居宅	(n=31)	16.1	6.5	0.0	6.5	0.0	0.0	6.5	3.2	0.0
在宅	(n=105)	4.8	3.8	4.8	1.9	2.9	1.9	6.7	1.0	1.0
施設・居住系	(n=13)	7.7	7.7	15.4	0.0	0.0	7.7	7.7	0.0	0.0

○経営状況別でみると、『順調』、『問題あり』は「職員の確保、定着化」がともに最も高くなっている。

(単位: %)		職員の確保、定着化	新規利用者の獲得	介護報酬が低い	職員の人材育成	書類作成の負担	職員の高齢化	利用者のサービス利用の継続	ケアマネジャーなど他事業所・他職種との連携	利用者や家族の介護保険制度やサービスに対する理解	施設・設備の老朽化
全体	(n=136)	56.6	44.9	31.6	29.4	26.5	22.1	10.3	10.3	8.8	7.4
『順調』	(n=76)	56.6	42.1	21.1	36.8	27.6	18.4	13.2	14.5	9.2	5.3
『問題あり』	(n=58)	58.6	48.3	46.6	20.7	25.9	25.9	6.9	5.2	8.6	10.3

(単位: %)		医療機関との連携	資金繰りが厳しい	職員間の連携や情報共有	利用者からのハラスメント	他のサービス事業所との競合	苦情や事故への対応	その他	特に問題はない	無回答
全体	(n=136)	6.6	5.1	4.4	2.2	2.2	1.5	5.9	1.5	0.7
『順調』	(n=76)	7.9	1.3	6.6	2.6	2.6	2.6	7.9	1.3	0.0
『問題あり』	(n=58)	5.2	8.6	1.7	1.7	1.7	0.0	3.4	1.7	0.0

2 人材確保対策について

(1) 職員の確保状況

問3 職員の確保状況についてお答えください。(〇は1つ)

〇職員の確保状況については、「人員基準を満たし、事業所が必要とする職員数を確保できている」が54.4%で最も高くなっている。「人員基準を満たすものの、事業所が必要とする職員数にはやや足りない」と「人員基準を満たすものの、事業所が必要とする職員数が確保できていない」を合わせた『足りない』は、44.9%となっている。

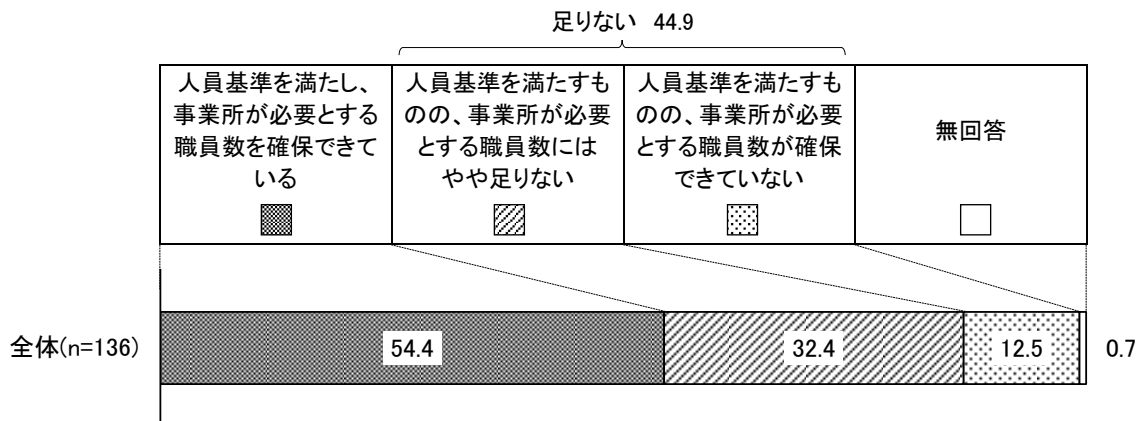

〇サービス種別でみると、『足りない』は、施設・居住系サービス事業所で46.2%と最も高くなっている。

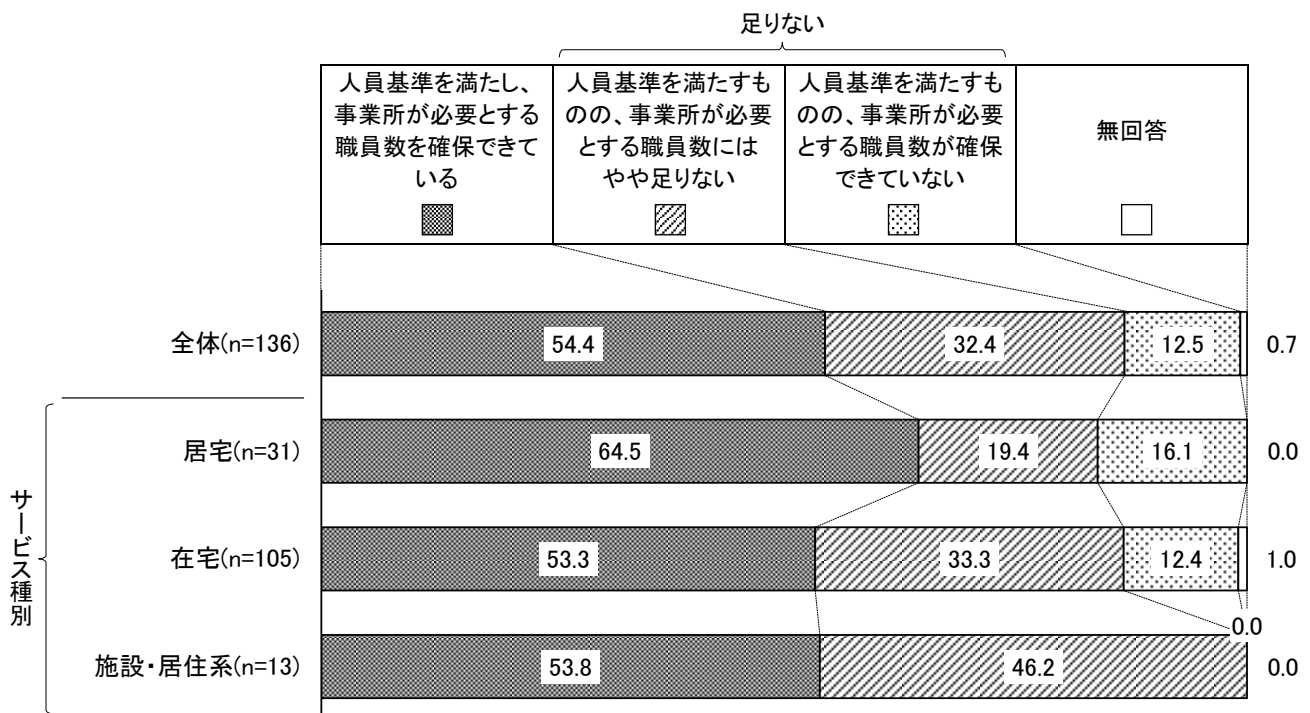

○経営状況別でみると、『足りない』は、『順調』で39.5%、『問題あり』で51.7%となっている。

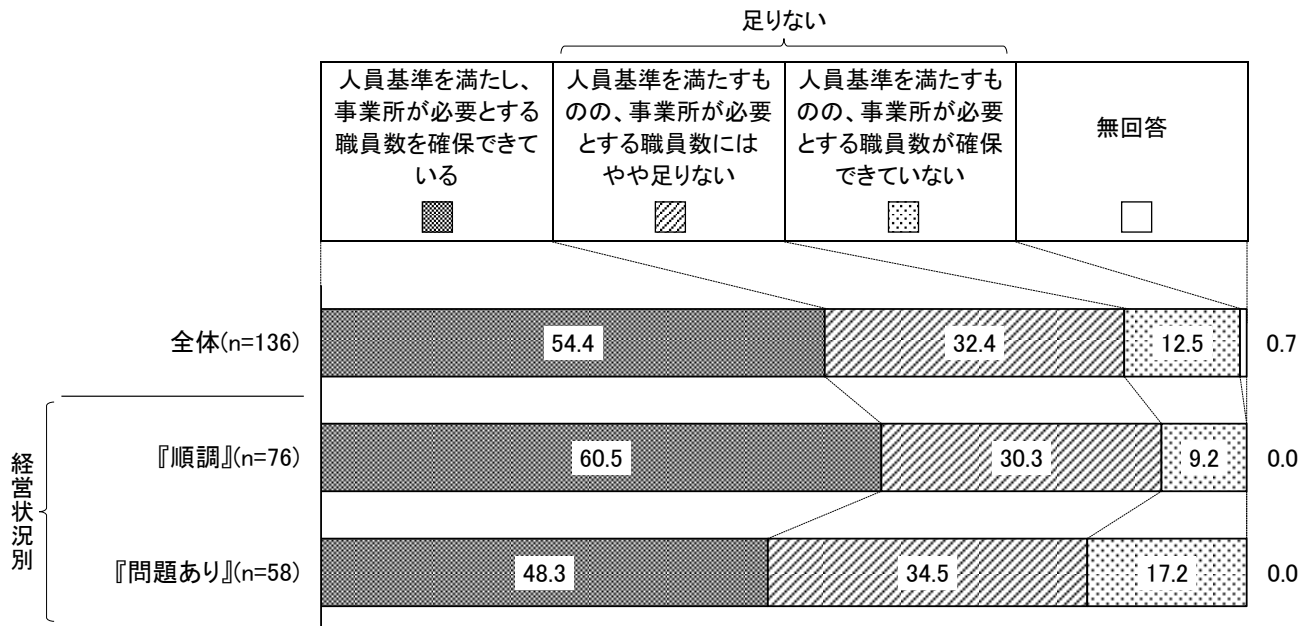

(2) 職員確保不足の原因

【問3で「人員基準を満たし、事業所が必要とする職員数を確保できている」以外の事業所のみ】

問3-1 介護職員または看護職員の確保が不足している状況の原因は何ですか。
(いくつでも)

○介護職員または看護職員の確保が不足している状況の原因については、「応募がない」が 55.7%で最も高く、次いで「応募はあるが、いい人材が集まらない(採用に至らない)」が 39.3%となっている。

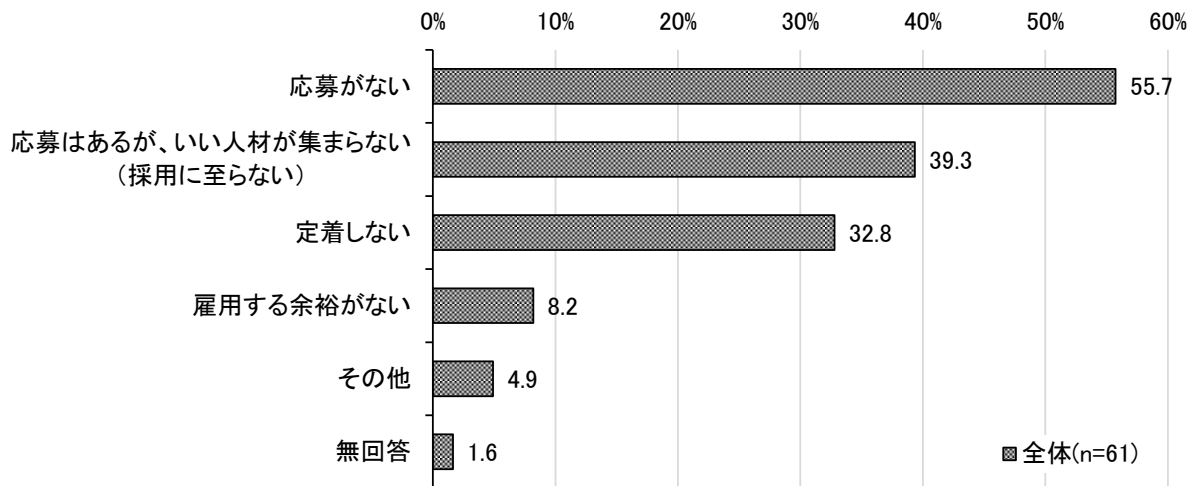

○サービス種別でみると、すべての事業所で「応募がない」が最も高くなっている。また、居宅介護支援事業所は「雇用する余裕がない」が 27.3%となっている。

(単位: %)		応募がない	応募はあるが、いい人材が集まらない (採用に至らない)	定着しない	雇用する余裕がない	その他	無回答
全体	(n=61)	55.7	39.3	32.8	8.2	4.9	1.6
居宅	(n=11)	45.5	9.1	18.2	27.3	9.1	9.1
在宅	(n=48)	60.4	43.8	37.5	4.2	4.2	0.0
施設・居住系	(n=6)	50.0	50.0	50.0	0.0	0.0	0.0

(3) 職員の募集方法

問4 直近5年間に行った職員の募集方法についてお答えください。(いくつでも)

○直近5年間に行った職員の募集方法については、「ハローワークに求人票を出す」が72.8%で最も高く、次いで「ホームページ等で周知する」が51.5%となっている。

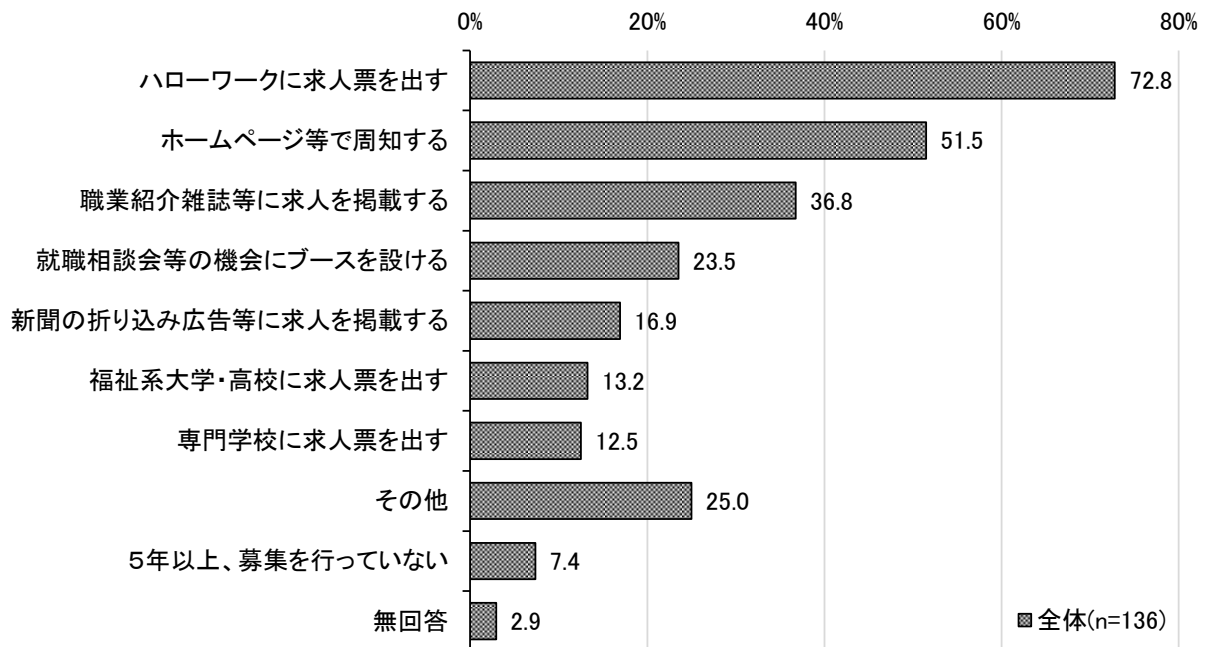

○サービス種別でみると、すべての事業所で「ハローワークに求人票を出す」が最も高くなっている。なお、施設・居住系サービス事業所では、多くの項目で他のサービス種別より割合が高くなっている。

	ハローワークに求人票を出す	ホームページ等で周知する	職業紹介雑誌等に求人を掲載する	就職相談会等の機会にブースを設ける	新聞の折り込み広告等に求人を掲載する	福祉系大学・高校に求人票を出す	専門学校に求人票を出す	その他	5年以上、募集を行っていない	無回答
(単位: %)										
全体 (n=136)	72.8	51.5	36.8	23.5	16.9	13.2	12.5	25.0	7.4	2.9
居宅 (n=31)	54.8	25.8	22.6	6.5	6.5	3.2	3.2	19.4	19.4	6.5
在宅 (n=105)	75.2	55.2	37.1	25.7	18.1	13.3	12.4	24.8	6.7	1.9
施設・居住系 (n=13)	92.3	69.2	38.5	53.8	30.8	30.8	30.8	23.1	0.0	0.0

(4) 人材確保のための取り組み

問5 貴事業所で行っている新規人材の確保のための取り組みについてお答えください。
(いくつでも)

○新規人材の確保のために行っている取り組みについては、「介護や育児中の職員への配慮など、働きやすい環境づくり」が68.4%で最も高く、次いで「労働日数・時間など、求職者の希望をできるだけ反映できる制度の導入」が66.9%となっている。

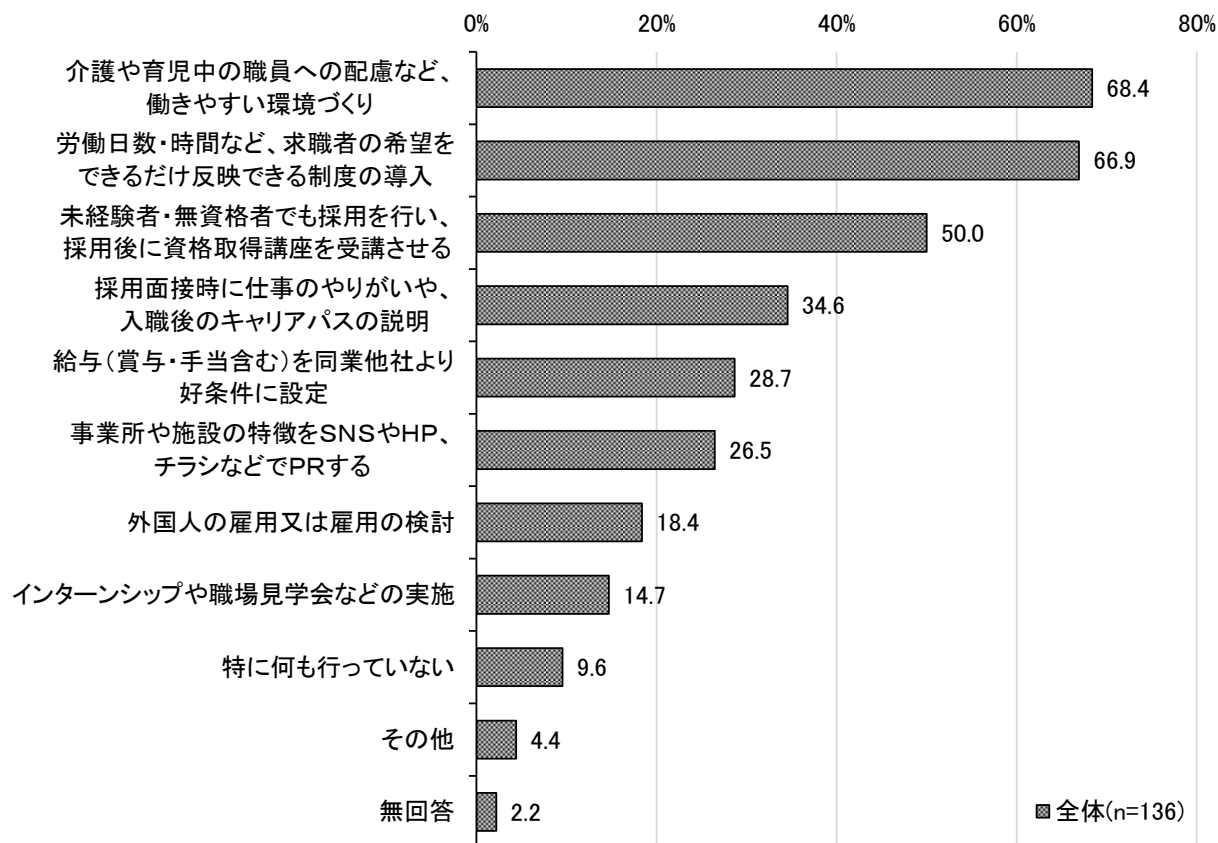

○サービス種別でみると、すべての事業所で「介護や育児中の職員への配慮など、働きやすい環境づくり」が最も高くなっている。

(単位: %)		介護や育児中の職員への配慮など、働きやすい環境づくり	労働日数・時間など、求職者の希望をできるだけ反映できる制度の導入	未経験者・無資格者でも採用を行い、採用後に資格取得講座を受講させる	採用面接時に仕事のやりがいや、入職後のキャリアパスの説明	給与(賞与・手当含む)を同業他社より好条件に設定	事業所や施設の特徴をSNSやHP、チラシなどでPRする
全体	(n=136)	68.4	66.9	50.0	34.6	28.7	26.5
居宅	(n=31)	51.6	48.4	19.4	22.6	22.6	12.9
在宅	(n=105)	70.5	70.5	53.3	35.2	31.4	26.7
施設・居住系	(n=13)	76.9	76.9	76.9	69.2	38.5	38.5
(単位: %)		外国人の雇用又は雇用の検討	インターンシップや職場見学会などの実施	特に何も行っていない	その他	無回答	
全体	(n=136)	18.4	14.7	9.6	4.4	2.2	
居宅	(n=31)	0.0	3.2	32.3	3.2	0.0	
在宅	(n=105)	21.0	15.2	5.7	5.7	2.9	
施設・居住系	(n=13)	38.5	30.8	0.0	0.0	0.0	

(5) 早期離職の防止や定着促進のための取り組み

問6 貴事業所で行っている職員の早期離職の防止や定着促進のための取り組みについてお答えください。(いくつでも)

○職員の早期離職の防止や定着促進のために行っている取り組みについては、「労働日数・時間など、求職者の希望をできるだけ反映できる制度の導入」が65.4%で最も高く、次いで「介護や育児中の職員への配慮」が63.2%となっている。

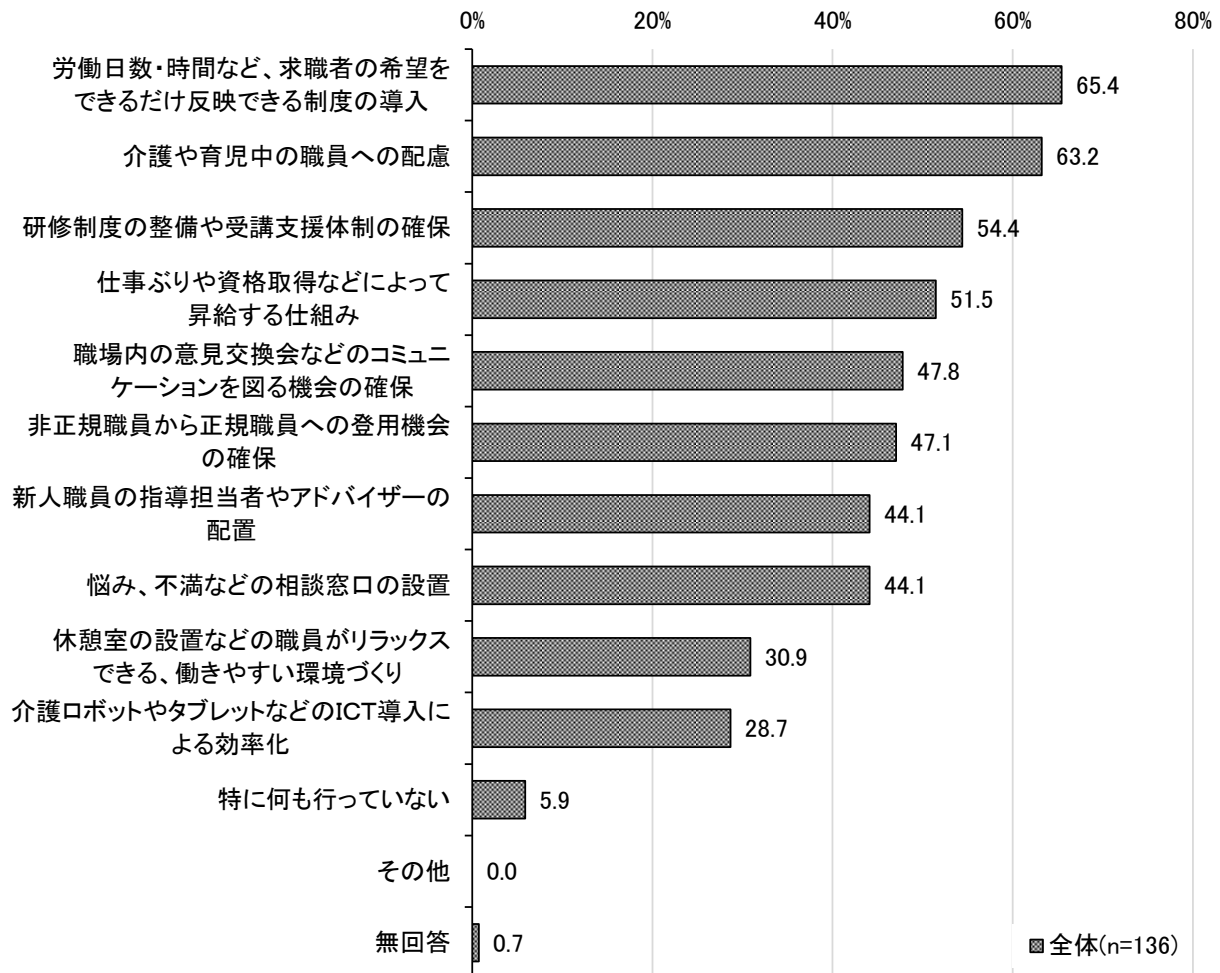

○サービス種別でみると、居宅介護支援事業所と在宅サービス事業所では「労働日数・時間など、求職者の希望をできるだけ反映できる制度の導入」が、施設・居住系サービス事業所では「研修制度の整備や受講支援体制の確保」が最も高くなっている。

(単位：%)		労働日数・時間など、求職者の希望をできるだけ反映できる制度の導入	介護や育児中の職員への配慮	研修制度の整備や受講支援体制の確保	仕事ぶりや資格取得などによって昇給する仕組み	職場内の意見交換会などのコミュニケーションを図る機会の確保	非正規職員から正規職員への登用機会の確保	新人職員の指導担当者やアドバイザーの配置
全体	(n=136)	65.4	63.2	54.4	51.5	47.8	47.1	44.1
居宅	(n=31)	54.8	45.2	41.9	41.9	38.7	22.6	22.6
在宅	(n=105)	68.6	65.7	51.4	54.3	51.4	49.5	46.7
施設・居住系	(n=13)	69.2	76.9	92.3	61.5	38.5	69.2	69.2

(単位：%)		悩み、不満などの相談窓口の設置	休憩室の設置などの職員がリラックスできる、働きやすい環境づくり	介護ロボットやタブレットなどのICT導入による効率化	特に何も行っていない	その他	無回答
全体	(n=136)	44.1	30.9	28.7	5.9	0.0	0.7
居宅	(n=31)	32.3	16.1	22.6	16.1	0.0	0.0
在宅	(n=105)	42.9	30.5	26.7	3.8	0.0	1.0
施設・居住系	(n=13)	69.2	61.5	46.2	0.0	0.0	0.0

(6) 時間的制約を抱える職員へ行っている配慮

問7 育児や介護等で時間的制約を抱える職員へ行っている配慮についてお答えください。
(いくつでも)

○育児や介護等で時間的制約を抱える職員へ行っている配慮については、「時間的制約を抱える職員の業務量の軽減」が53.7%で最も高く、次いで「育児・介護制度等の利用促進」、「時間的制約を抱える職員の業務内容の変更」がそれぞれ47.8%となっている。

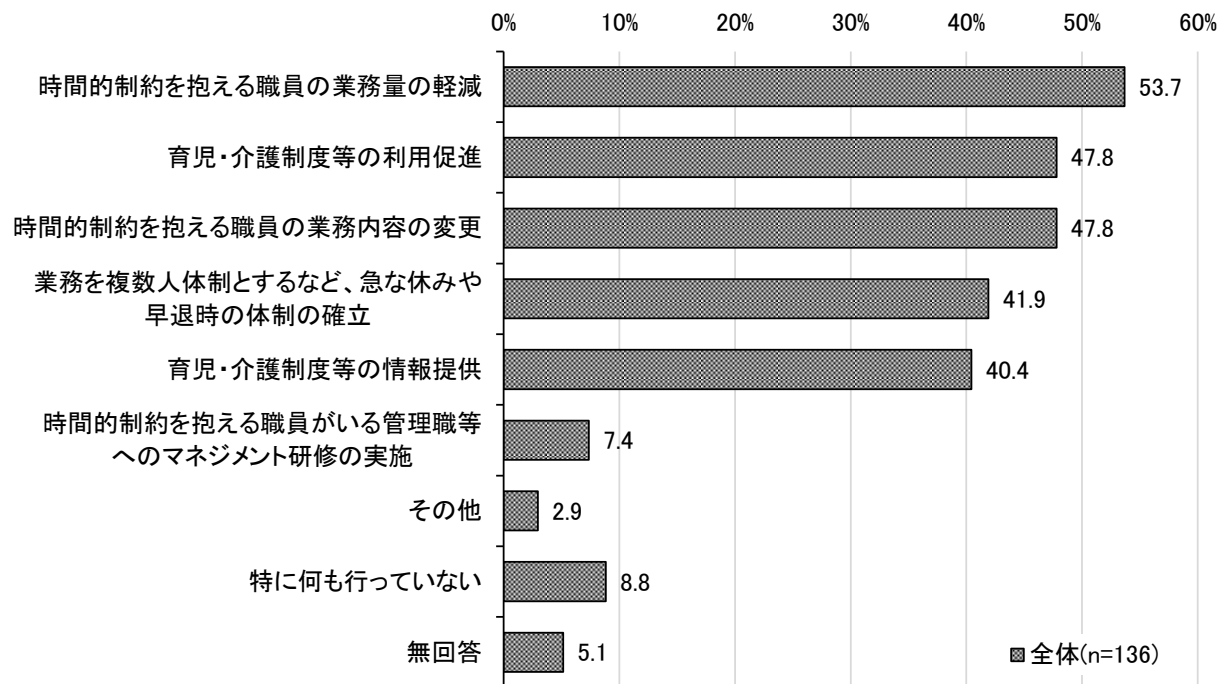

○サービス種別でみると、「時間的制約を抱える職員の業務量の軽減」は、在宅サービス事業所で56.2%、「育児・介護制度等の利用促進」は、施設・居住系サービス事業所で76.9%となっている。

	時間的制約を抱える職員の業務量の軽減	育児・介護制度等の利用促進	時間的制約を抱える職員の業務内容の変更	業務を複数人体制とするなど、急な休みや早退時の体制の確立	育児・介護制度等の情報提供	時間的制約を抱える職員がいる管理職等へのマネジメント研修の実施	その他	特に何も行っていない	無回答
(単位: %)									
全体 (n=136)	53.7	47.8	47.8	41.9	40.4	7.4	2.9	8.8	5.1
居宅 (n=31)	41.9	38.7	35.5	25.8	29.0	3.2	6.5	19.4	12.9
在宅 (n=105)	56.2	46.7	49.5	44.8	42.9	6.7	2.9	5.7	3.8
施設・居住系 (n=13)	53.8	76.9	61.5	38.5	53.8	23.1	0.0	7.7	0.0

(7) 介護職員等特定処遇改善加算の取得状況

【加算の対象となる事業所のみ】

問8 介護職員等特定処遇改善加算の取得状況についてお答えください。(〇は1つ)

〇介護職員等特定処遇改善加算の取得状況については、「取得（申請）する」が 77.8%を占めており、「取得しない」は 12.3%となっている。

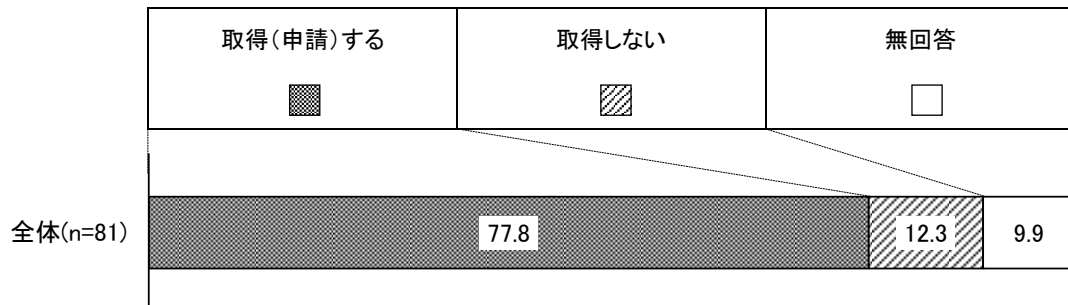

〇サービス種別でみると、「取得（申請）する」は、在宅サービス事業所で 76.7%、施設・居住系サービス事業所で 92.3%となっている。なお、居宅介護支援事業所は加算の対象外となっている。

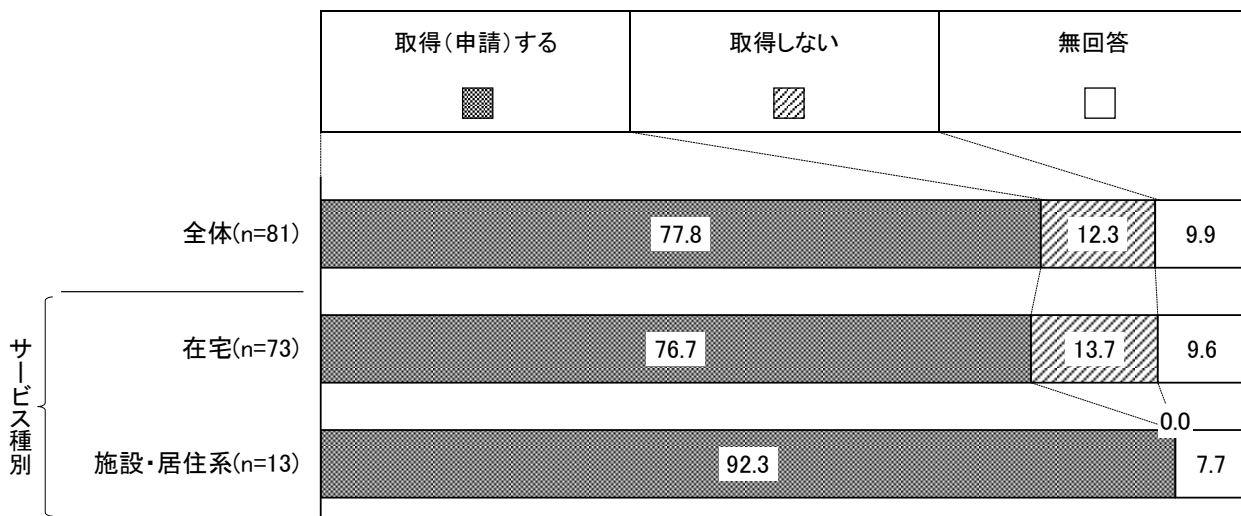

※訪問看護、訪問リハビリテーション、福祉用具貸与の事業所を除いて集計

(8) 介護職員等特定処遇改善加算の賃金への反映方法

【問8で「取得（申請）する」の事業所のみ】

問8-1 介護職員の賃金にどのように反映させる予定ですか。（いくつでも）

○介護職員の賃金にどのように反映させる予定かについては、「毎月支給される手当として支給」が63.5%で最も高く、次いで「一時金（賞与・その他の臨時支給分）として支給」が49.2%となっている。

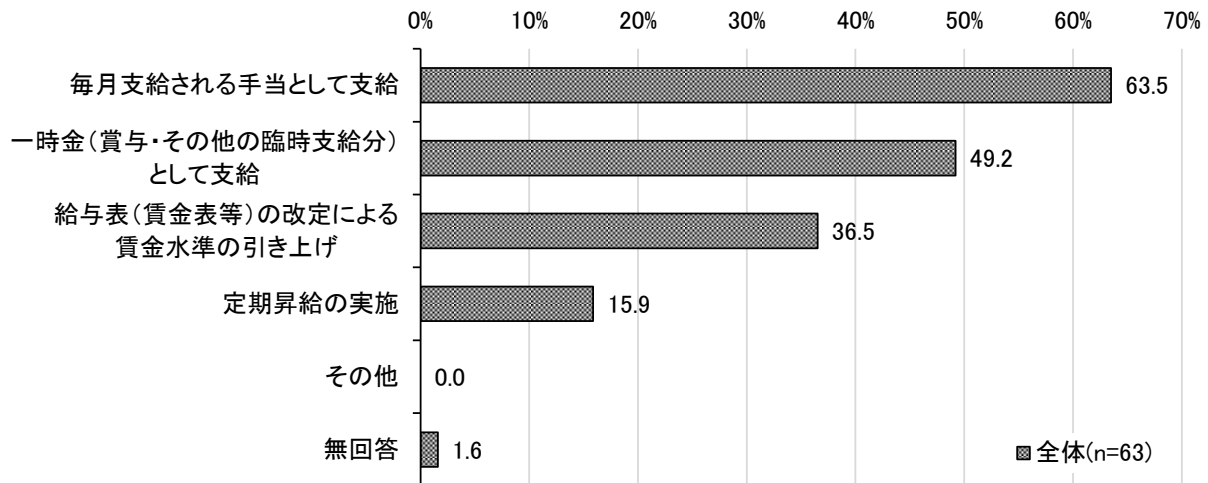
**(9) 介護職員等特定処遇改善加算を取得しない理由**

【問8で「取得しない」の事業所のみ】

問8-2 介護職員等特定処遇改善加算を取得しない理由を、自由にご記入ください。

サービス別に代表的な意見を掲載する。

- ・介護職員がほとんど高齢のため。（訪問介護）
- ・取得する要件を維持することが難しいため。（訪問介護）
- ・条件に満たないため、利用者の負担（単位数）になるため、書類の作成に時間が取られ、外部に依頼し行う必要もないため。（訪問介護）
- ・加算率と手間が見合わない。（地域密着型通所介護）
- ・会社の方針。（地域密着型通所介護）
- ・併設している診療所との兼任業務のため、主たる所属は診療所であり、特別加算等の検討を行っていないため。（通所リハビリ）

(10) 行政に対する要望・意見

問9 行政に対するご要望・ご意見などございましたら、自由にご記入ください。

要望・意見について、代表的な意見を掲載する。

■居宅介護支援事業所の意見

- ・居宅介護支援事業所のケアマネジャーも処遇改善加算をお願いしたい。書類の負担軽減をお願いしたい。
- ・介護支援専門員の高齢化や事業所の閉鎖が増えている様に感じる。介護保険制度の礎となるケアプランについて、介護支援専門員の質の向上への取り組みだけでなく、国民全体が介護保険制度の正しい理解が出来るよう、行政から取り組みしてもらいたい。
- ・ケアマネジャー不足であり、区としての人材確保と離職予防を考えてもらいたい。どのサービスも質の向上・育成を強化し、全体を底上げしてほしい。
- ・先日運営指導を受けたが、業務ややるが多すぎる。合理的に働きたいのですが、この業界ではそれが許されない。
- ・要介護者は関わる介護サービス以外の事業所、機関（医療・障害・生活指導等）と連携をしやすいような働きかけに支援をしてもらえると、ケアマネジメントが向上できると思う。

■在宅サービス事業所の意見

- ・行政による介護人材の確保に係る支援（人材紹介やイベント実施）をしてもらえると助かる。
- ・人員が少ない中で業務しなければいけないため、できる限りの書類を最小限化してほしい。また、提出する書類を電子化してほしい。
- ・最低賃金が上がった分、加算や単位数に反映される制度となってほしい。
- ・給与を上げる仕組みがまだまだ必要。給与が上がらなければ、続けるモチベーションは維持するのは難しい。
- ・施設の老朽化等に伴う点検や工事の充実をお願いしたい。
- ・他事業所、ケアマネ事業所との情報共有が希薄なため、共有できるツールを提供してほしい。
- ・地域にそれぞれある一定の「枠」を設定する。同業同種の事業が利用者の取り合いをするのではなく、事業所の特徴による振り分け利用はどうだろうか。

■施設・居住系サービス事業所の意見

- ・1ユニット6名で、職員配置は9名の場合とほぼ同じでやっている（3フロア）。看取りも数多く実施している。それを加味しての加算を考えるか、報酬の特別支援を考えてほしい。

3 居宅介護支援事業所について（調査対象：区内の居宅介護支援事業所）

（1）職員体制

問 10 令和4年8月1日時点の職員体制についてお答えください。

○ケアマネジャーの従事期間別の職員数およびケアマネジャー以外の職員数は以下のとおりである。

【常勤職員】

（合計値：人）

常勤職員		有回答	無回答	職員数
ケアマネジャーの 従事期間	1年未満	17	14	3
	1～3年未満	17	14	7
	3～5年未満	20	11	11
	5～10年未満	21	10	16
	10年以上	27	4	43
ケアマネジャー以外の職員数		24	7	27

※無回答を除いて集計

【非常勤職員】

（合計値：人）

非常勤職員		有回答	無回答	職員数
ケアマネジャーの 従事期間	1年未満	15	16	1
	1～3年未満	17	14	5
	3～5年未満	16	15	2
	5～10年未満	15	16	0
	10年以上	16	15	4
ケアマネジャー以外の職員数		19	12	6

※無回答を除いて集計

(2) 希望確保人員数、現在の雇用人員数、不足人員数

問 11 令和4年8月1日時点で、貴事業所における希望確保人員数、現在の雇用人員数、不足人員数について、保有する資格ごとに、「常勤職員」「非常勤職員」別にお答えください。

○保有する資格ごとの希望確保人員数、現在の雇用人員数、不足人員数は以下のとおりであり、常勤職員で「主任ケアマネジャー」、「ケアマネジャー」の不足人員数が多くなっている。

【常勤職員】

(合計値:人)

常勤職員	有回答	無回答	希望確保人員数	現在の雇用人員数	不足人員数
主任ケアマネジャー	23	8	42	34	9
ケアマネジャー	16	15	34	26	8

※無回答を除いて集計

【非常勤職員】

(合計値:人)

非常勤職員	有回答	無回答	希望確保人員数	現在の雇用人員数	不足人員数
ケアマネジャー	18	13	7	6	1

※無回答を除いて集計

(3) 資格保有者の採用者数

問 12 最近1年の資格保有者の採用者数についてお答えください。

○最近1年の資格保有者の採用者数は、常勤職員で6人、非常勤職員で1人となっている。

(合計値:人)

	有回答	無回答	資格保有者の採用者数
常勤職員	29	2	6
非常勤職員	27	4	1

※無回答を除いて集計

(4) 資格保有者の離職者数

問 13 最近1年の資格保有者の離職者数について、該当する勤続年数ごとにお答えください。

○最近1年の資格保有者の離職者数は、常勤職員で「1年未満」が1人、「3年以上」が3人となっており、非常勤職員では、「1～3年未満」が8人となっている。

【常勤職員】

(合計値:人)

常勤職員		有回答	無回答	資格保有者の 離職者数
勤 続 年 数	1年未満	27	4	1
	1～3年未満	27	4	0
	3年以上	29	2	3

※無回答を除いて集計

【非常勤職員】

(合計値:人)

非常勤職員		有回答	無回答	資格保有者の 離職者数
勤 続 年 数	1年未満	27	4	0
	1～3年未満	27	4	8
	3年以上	27	4	0

※無回答を除いて集計

(5) 職員の離職理由

【問13で離職者が1人以上いたと回答した事業所のみ】

問13-1 職員が離職した理由として考えられることについてお答えください。
(いくつでも)

○職員が離職した理由として考えられることについては、「仕事内容・やりがい」が33.3%で最も高く、次いで「労働時間・休暇等の条件」、「職場の人間関係」、「職員・家庭の事情（結婚、出産、育児、転勤、介護等）」がそれぞれ16.7%となっている。

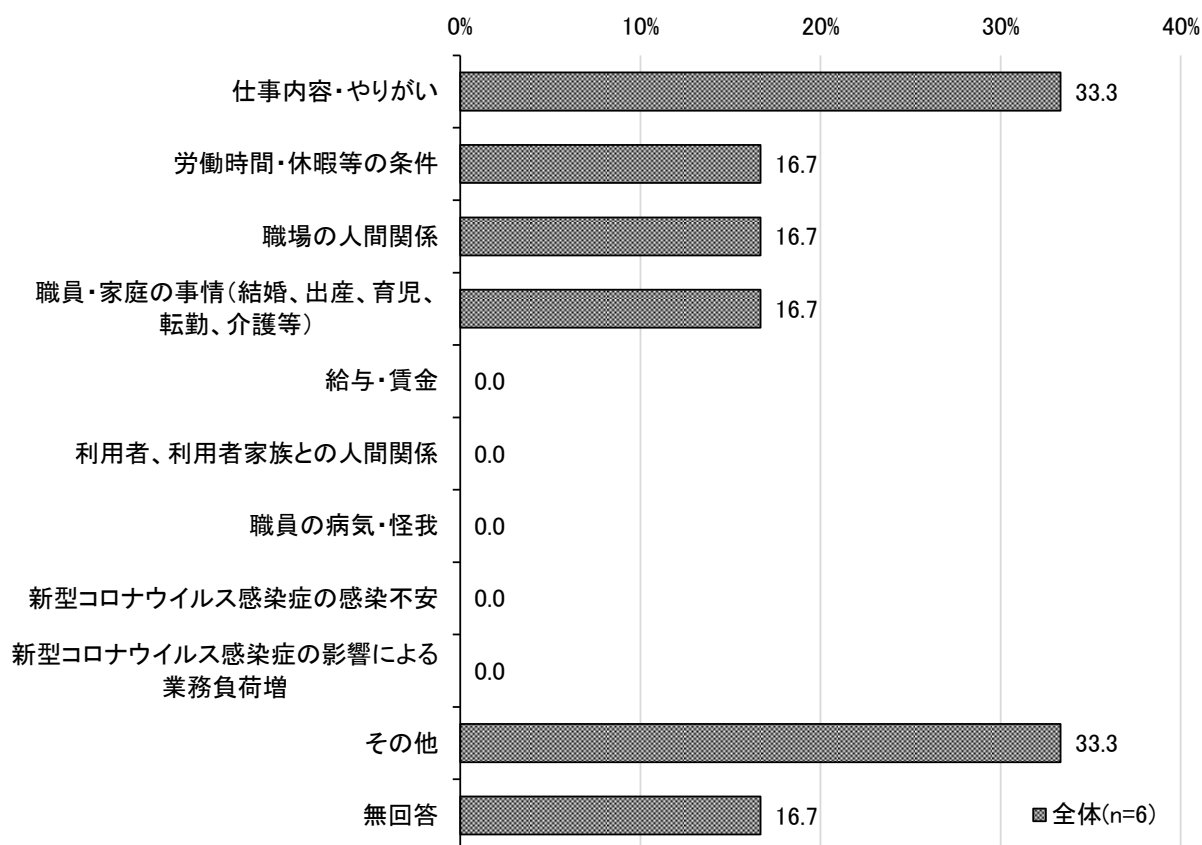

(6) 利用者数

問 14 令和4年7月末時点で、貴事業所が担当している利用者数についておうかがいします。

○利用者数は、要介護者が2,390人、うち荒川区の被保険者数が2,050人となっており、要支援者は524人、うち荒川区の被保険者数が434人となっている。

(合計値:人)

	有回答	無回答	担当利用者数	
				うち荒川区の被保険者数
要介護者	31	0	2,390	2,050
要支援者	30	1	524	434

※無回答を除いて集計

(7) 新規利用者数及び中止・廃止となった人数

問 15 令和3年4月1日～令和4年3月31日の1年間の新規利用者数及び中止・廃止となった人数についてお答えください。

○1年間の新規利用者数は、1,021人となっており、中止・廃止人数は、525人となっている。

(合計値:人)

	有回答	無回答	1年間の人数
新規利用者数	25	6	1,021
中止・廃止人数	26	5	525

※無回答を除いて集計

(8) 研修や資格取得支援の内容

問 16 貴事業所（もしくは他事業所も含めた法人内）では、以下のような研修や資格取得支援などを行っていますか。（いくつでも）

○実施している研修や資格取得支援などについては、「ケアマネジャー更新研修受講時における支援（業務の一環とした参加の許可）」が 67.7%で最も高く、次いで「主任介護支援専門員研修受講時における支援（業務の一環とした参加の許可）」が 64.5%となっている。

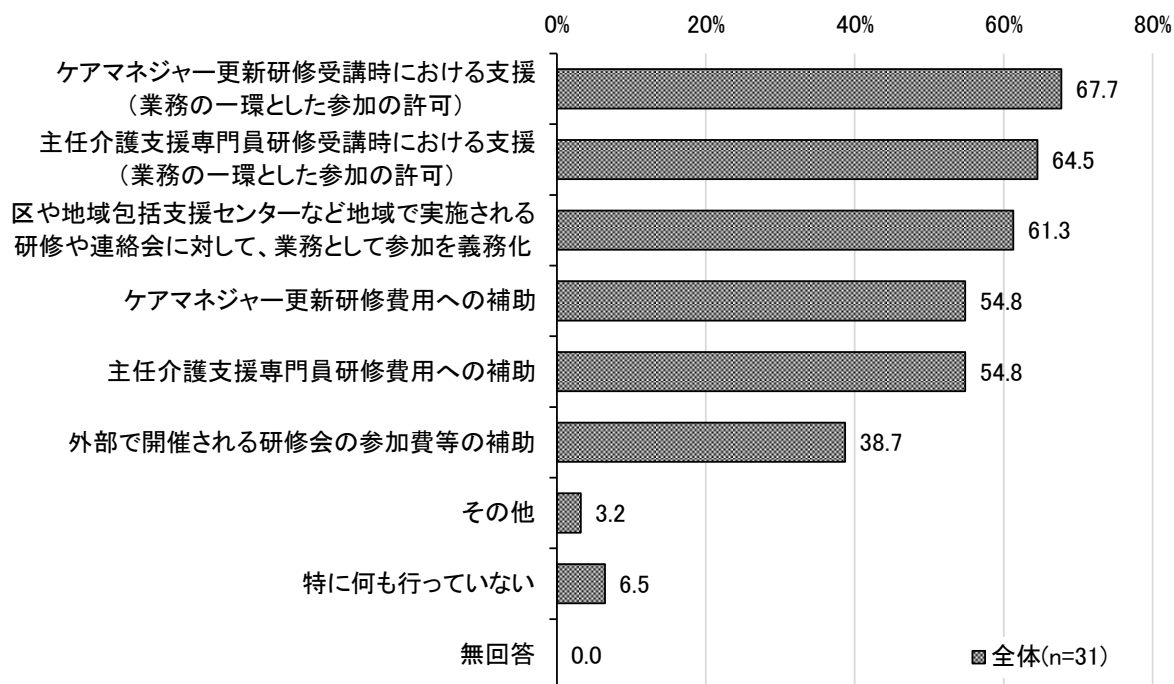

4 在宅サービス事業所について（調査対象：区内の在宅サービス事業所）

（1）職員体制

問 17 令和4年8月1日時点の職員体制についてお答えください。

○勤続年数別の職員数およびサービス提供を行わない職員数は以下のとおりである。

【常勤職員】

（合計値：人）

常勤職員		有回答	無回答	職員数
ユーザーサービスの勤続年数を 提供する	1年未満	53	52	56
	1～3年未満	56	49	93
	3～5年未満	55	50	43
	5～10年未満	64	41	103
	10年以上	68	37	133
サービス提供を行わない職員数		56	49	18

※無回答を除いて集計

【非常勤職員】

（合計値：人）

非常勤職員		有回答	無回答	職員数
ユーザーサービスの勤続年数を 提供する	1年未満	56	49	91
	1～3年未満	57	48	113
	3～5年未満	56	49	76
	5～10年未満	65	40	137
	10年以上	59	46	103
サービス提供を行わない職員数		59	46	55

※無回答を除いて集計

(2) 希望確保人員数、現在の雇用人員数、不足人員数

問 18 令和4年8月1日時点で、貴事業所における希望確保人員数、現在の雇用人員数、不足人員数について、保有する資格ごとに、「常勤職員」「非常勤職員」別にお答えください。

○保有する資格ごとの希望確保人員数、現在の雇用人員数、不足人員数は以下のとおりであり、常勤職員・非常勤職員で「介護福祉士」、「看護師」の不足人員数が多くなっている。

【常勤職員】

(合計値:人)

常勤職員	有回答	無回答	希望確保人員数	現在の雇用人員数	不足人員数
主任ケアマネジャー	50	55	9	5	4
ケアマネジャー	49	56	17	12	5
社会福祉士	48	57	4	4	0
介護福祉士	46	59	141	114	35
看護師	53	52	79	59	25

※無回答を除いて集計

【非常勤職員】

(合計値:人)

非常勤職員	有回答	無回答	希望確保人員数	現在の雇用人員数	不足人員数
ケアマネジャー	43	62	2	1	1
介護福祉士	41	64	58	51	13
看護師	42	63	78	62	21

※無回答を除いて集計

(3) サービス利用者数

問 19 令和4年7月末時点のサービス利用者数について、お答えください。

○サービス利用者数は、6,165 人となっており、うち荒川区の被保険者数は 3,861 人となっている。

(合計値:人)

	有回答	無回答	人数
サービス利用者数	78	27	6,165
うち荒川区の被保険者数	77	28	3,861

※無回答を除いて集計

(4) 営業範囲

問 20 貴事業所の営業範囲についてお選びください。(〇は1つ)

〇営業範囲については、「区外でも営業している」が53.3%を占めており、「区内だけで営業している」は24.8%となっている。

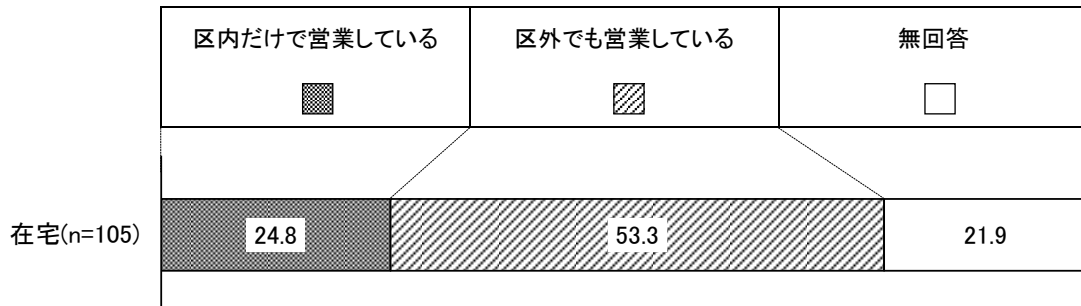
**(5) 資格保有者の離職者数**

問 21 最近1年の資格保有者の離職者数について、該当する勤続年数ごとにお答えください。

〇資格保有者の離職者数は、常勤職員で「1年未満」、「1～3年未満」が18人、「3年以上」が24人となっており、非常勤職員では、「1年未満」が33人、「1～3年未満」が13人、「3年以上」が26人となっている。

【常勤職員】

(合計値:人)

常勤職員		有回答	無回答	資格保有者の 離職者数
勤 続 年 数	1年未満	72	33	18
	1～3年未満	73	32	18
	3年以上	73	32	24

※無回答を除いて集計

【非常勤職員】

(合計値:人)

非常勤職員		有回答	無回答	資格保有者の 離職者数
勤 続 年 数	1年未満	73	32	33
	1～3年未満	70	35	13
	3年以上	72	33	26

※無回答を除いて集計

(6) 職員の離職理由

【問21で離職者が1人以上いたと回答した事業所のみ】

問21-1 職員が離職した理由として考えられることについてお答えください。
(いくつでも)

○職員が離職した理由については、「職員・家庭の事情(結婚、出産、育児、転勤、介護等)」が43.9%で最も高く、次いで「職員の病気・怪我」が33.3%、「職場の人間関係」が29.8%となっている。

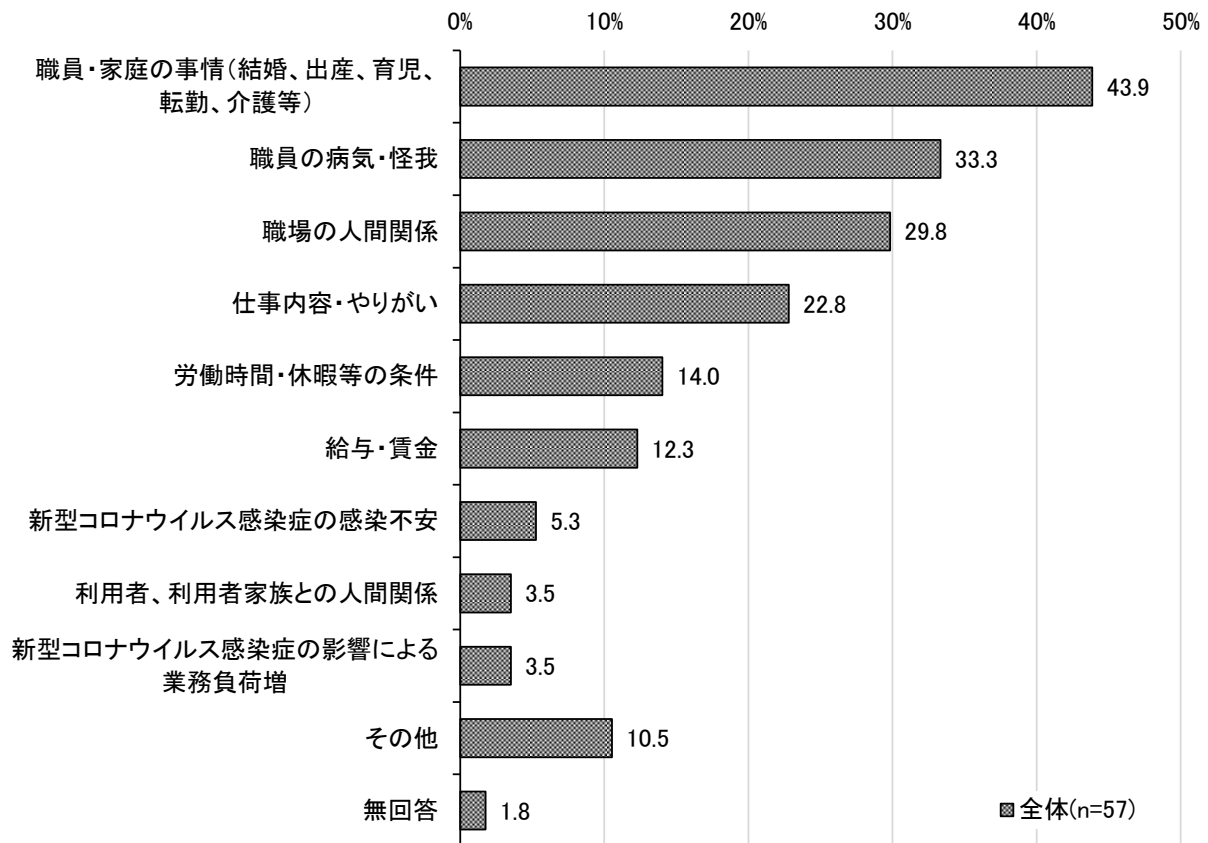

5 施設・居住系サービス事業所について（調査対象：区内の施設・居住系サービス事業所）

（1）職員体制

問 22 令和4年8月1日時点の職員体制についてお答えください。

○勤続年数別の職員数およびサービス提供を行わない職員数は以下のとおりである。

【常勤職員】

（合計値：人）

常勤職員		有回答	無回答	職員数
ユーザーサービスの勤続年数を 提供する	1年未満	11	2	28
	1～3年未満	10	3	40
	3～5年未満	11	2	28
	5～10年未満	12	1	64
	10年以上	11	2	58
サービス提供を行わない職員数		9	4	15

※無回答を除いて集計

【非常勤職員】

（合計値：人）

非常勤職員		有回答	無回答	職員数
ユーザーサービスの勤続年数を 提供する	1年未満	6	7	14
	1～3年未満	9	4	21
	3～5年未満	8	5	12
	5～10年未満	8	5	28
	10年以上	8	5	30
サービス提供を行わない職員数		9	4	20

※無回答を除いて集計

(2) 希望確保人員数、現在の雇用人員数、不足人員数

問 23 令和4年8月1日時点で、貴事業所における希望確保人員数、現在の雇用人員数、不足人員数について、保有する資格ごとに、「常勤職員」「非常勤職員」別にお答えください。

○保有する資格ごとの希望確保人員数、現在の雇用人員数、不足人員数は以下のとおりである。

【常勤職員】

(合計値:人)

常勤職員	有回答	無回答	希望確保人員数	現在の雇用人員数	不足人員数
ケアマネジャー	10	3	14	13	2
社会福祉士	6	7	2	2	0
介護福祉士	5	8	51	48	4
看護師	6	7	12	9	3

※無回答を除いて集計

【非常勤職員】

(合計値:人)

非常勤職員	有回答	無回答	希望確保人員数	現在の雇用人員数	不足人員数
介護福祉士	5	8	21	12	9
看護師	7	6	15	15	1

※無回答を除いて集計

(3) サービス利用者数

問 24 令和4年7月末時点のサービス利用者数について、お答えください。

○サービス利用者数は、474 人となっており、うち荒川区の被保険者数は 383 人となっている。

(合計値:人)

	有回答	無回答	人数
サービス利用者数	12	1	474
うち荒川区の被保険者数	12	1	383

※無回答を除いて集計

(4) 退所先別の退所者数

問 25 令和3年4月1日～令和4年3月31日の1年間の退所者について、退所先別（短期入所は除く）の人数をご記入ください。

○退所者の退所先は、「死亡」が89人で最も多く、次いで「病院・診療所」が17人、「介護老人保健施設、介護療養型医療施設、介護医療院」が10人となっている。

(合計値:人)

退所先	有回答	無回答	退所者数
特別養護老人ホーム	6	7	1
介護老人保健施設、介護療養型医療施設、介護医療院	6	7	10
病院・診療所	8	5	17
その他の施設	8	5	4
自宅等(親戚宅等を含む)	6	7	5
死亡	11	2	89

※無回答を除いて集計

(5) 入所期間別の退所者数

問 26 令和3年4月1日～令和4年3月31日の1年間の退所者数について、入所期間別の人数をご記入ください。(短期入所は除く)

○退所者の入所期間は、「3年～5年未満」が43人で最も多く、次いで「2年～3年未満」が41人、「1年～2年未満」が29人となっている。

(合計値:人)

入所期間	有回答	無回答	退所者数
1年未満	10	3	18
1年～2年未満	10	3	29
2年～3年未満	9	4	41
3年～5年未満	9	4	43
5年以上	7	6	19

※無回答を除いて集計

(6) 資格保有者の離職者数

問 27 最近1年の資格保有者の離職者数について、該当する勤続年数ごとにお答えください。
--

○資格保有者の離職者数は、常勤職員で「1年未満」が6人、「1～3年未満」が4人、「3年以上」が16人となっており、非常勤職員では、「1年未満」が4人、「1～3年未満」が9人、「3年以上」が2人となっている。

【常勤職員】

(合計値:人)

常勤職員		有回答	無回答	資格保有者の 離職者数
勤 続 年 数	1年未満	9	4	6
	1～3年未満	10	3	4
	3年以上	9	4	16

※無回答を除いて集計

【非常勤職員】

(合計値:人)

常勤職員		有回答	無回答	資格保有者の 離職者数
勤 続 年 数	1年未満	10	3	4
	1～3年未満	11	2	9
	3年以上	10	3	2

※無回答を除いて集計

(7) 職員の離職理由

【問27で離職者が1人以上いたと回答した事業所のみ】

問27-1 職員が離職した理由として考えられることについてお答えください。(いくつでも)

○職員が離職した理由については、「職員・家庭の事情(結婚、出産、育児、転勤、介護等)」が66.7%で最も高く、次いで「仕事内容・やりがい」が44.4%、「職場の人間関係」が33.3%となっている。

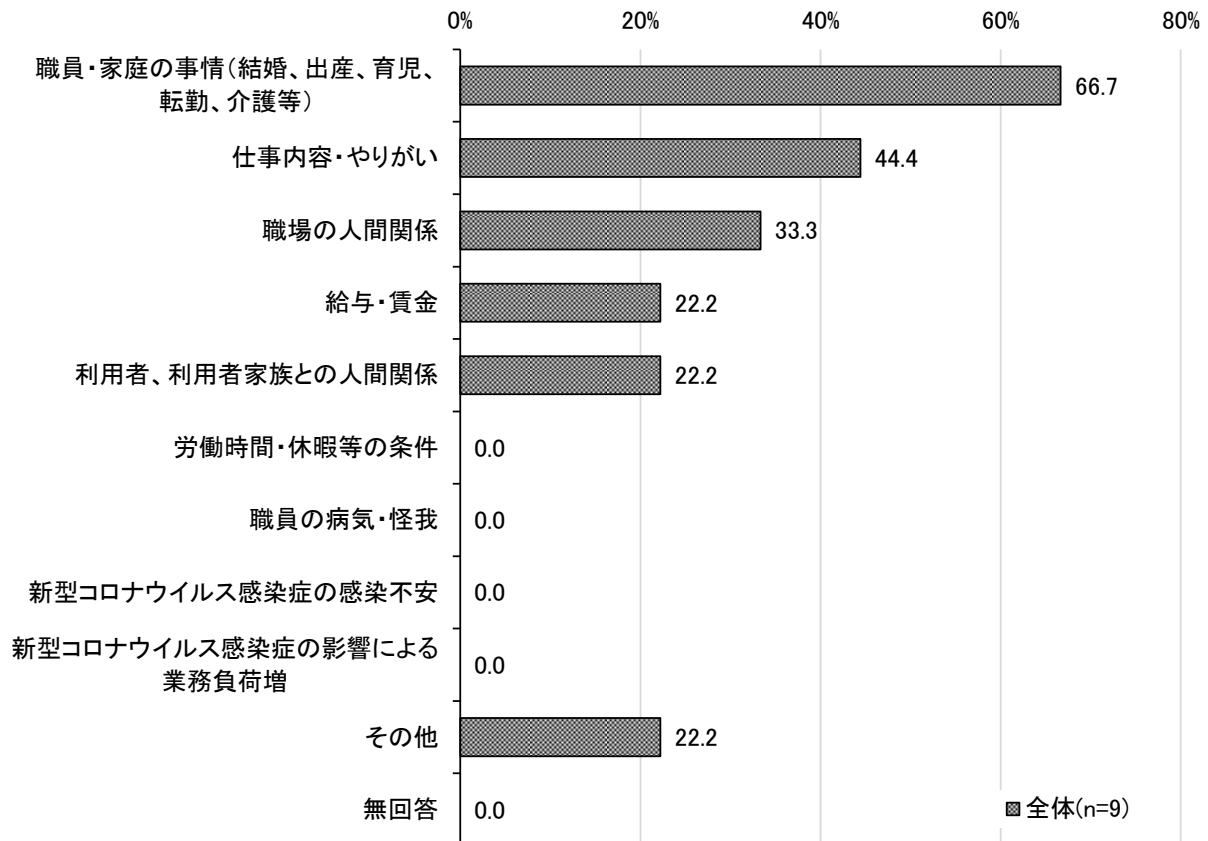

第 3 部 集計結果

第3部 集計結果

第1章 介護予防・日常生活圏域ニーズ調査

調査票を記入されたのはどなたですか

n=	あて名のご本人が記入	ご家族が記入	その他	無回答	上段:度数	下段:%
1,941	1,727	137	3	74		
100.0	89.0	7.1	0.2	3.8		

1 あなたのご家族や生活状況について

問1 家族構成をお教えてください

n=	1人暮らし	夫婦2人暮らし(配偶者65歳以上)	夫婦2人暮らし(配偶者64歳以下)	息子・娘との2世帯	その他	無回答	上段:度数	下段:%
1,941	516	632	116	282	344	51		
100.0	26.6	32.6	6.0	14.5	17.7	2.6		

問2 あなたは、普段の生活でどなたかの介護・介助が必要ですか

n=	介護・介助は必要ない	何らかの介護・介助は必要だが、現在は受けていない	現在、何らかの介護を受けている	無回答	上段:度数	下段:%
1,941	1,592	142	70	137		
100.0	82.0	7.3	3.6	7.1		

問2-1 介護・介助が必要になった主な原因は何ですか(いくつでも)

n=	脳卒中(脳出血・脳梗塞等)	心臓病	がん(悪性新生物)	呼吸器の病気(肺炎腫・肺炎等)	関節の病気(リウマチ等)	認知症(アルツハイマー病等)	パーキンソン病	糖尿病	腎疾患(透析)	視覚・聴覚障害	骨折・転倒	脊椎損傷	上段:度数	下段:%
212	14	25	13	14	18	17	1	26	3	20	38	15		
100.0	6.6	11.8	6.1	6.6	8.5	8.0	0.5	12.3	1.4	9.4	17.9	7.1		
	高齢による衰弱	その他	不明	無回答										
	54	37	2	42										
	25.5	17.5	0.9	19.8										

問2-2 主にどなたの介護・介助を受けていますか(いくつでも)

n=	配偶者(夫・妻)	息子	娘	子の配偶者	孫	兄弟・姉妹	介護サービスのヘルパー	その他	無回答	上段:度数	下段:%
70	23	17	20	5	2	0	20	10	5		
100.0	32.9	24.3	28.6	7.1	2.9	0.0	28.6	14.3	7.1		

問3 現在の暮らしの状況を経済的にみてどう感じていますか

n=	大変苦しい	やや苦しい	ふつう	ややゆとりがある	大変ゆとりがある	無回答	上段:度数	下段:%
1,941	157	473	1,011	133	29	138		
100.0	8.1	24.4	52.1	6.9	1.5	7.1		

問4 お住まいは一戸建て、または集合住宅のどちらですか

n=	持家(一戸建て)	持家(集合住宅)	公営賃貸住宅	民間賃貸住宅(一戸建て)	民間賃貸住宅(集合住宅)	借家	その他	無回答	上段:度数 下段:%
	1,941	869	489	140	13	200	51	57	
100.0	44.8	25.2	7.2	0.7	10.3	2.6	2.9	6.3	

2 からだを動かすことについて

問5 階段を手すりや壁をつたわずに昇っていますか

n=	できるし、している	できるけどしていない	できない	無回答	上段:度数 下段:%
	1,941	1,122	381	337	
100.0	57.8	19.6	17.4	5.2	

問6 椅子に座った状態から何もつかまらずに立ち上がっていますか

n=	できるし、している	できるけどしていない	できない	無回答	上段:度数 下段:%
	1,941	1,400	219	224	
100.0	72.1	11.3	11.5	5.0	

問7 15分位続けて歩いていますか

n=	できるし、している	できるけどしていない	できない	無回答	上段:度数 下段:%
	1,941	1,473	233	146	
100.0	75.9	12.0	7.5	4.6	

問8 過去1年間に転んだ経験がありますか

n=	何度もある	1度ある	ない	無回答	上段:度数 下段:%
	1,941	155	352	1,344	
100.0	8.0	18.1	69.2	4.6	

問9 転倒に対する不安は大きいですか

n=	とても不安である	やや不安である	あまり不安でない	不安でない	無回答	上段:度数 下段:%
	1,941	275	730	509	334	
100.0	14.2	37.6	26.2	17.2	4.8	

問10 週に1回以上は外出していますか

n=	週5回以上	週2~4回	週1回	ほとんど外出しない	無回答	上段:度数 下段:%
	1,941	883	711	169	94	
100.0	45.5	36.6	8.7	4.8	4.3	

問11 昨年と比べて外出の回数が減っていますか

n=	とても減っている	減っている	あまり減っていない	減っていない	無回答	上段:度数 下段:%
	1,941	88	531	624	613	
100.0	4.5	27.4	32.1	31.6	4.4	

問12 外出を控えていますか

n=	はい	いいえ	無回答	上段:度数 下段:%
	1,941	586	1,193	
100.0	30.2	61.5	8.3	

問 12-1 外出を控えている理由は、次のどれですか(いくつでも)

n=	病気	障害(脳卒中の後遺症など)	足腰などの痛み	トイレの心配(失禁など)	耳の障害(聞こえの問題など)	目の障害	外での楽しみがない	経済的に出られない	交通手段がない	新型コロナウィルス感染症の予防	その他
586	42	5	210	60	27	28	61	40	23	460	50
100.0	7.2	0.9	35.8	10.2	4.6	4.8	10.4	6.8	3.9	78.5	8.5
	無回答	上段:度数 下段:%									
	8										
	1.4										

問 13 外出する際の移動手段は何ですか(いくつでも)

n=	徒歩	自転車	バイク	自動車(自分で運転)	自動車(人に乗せてもらう)	電車	路線バス	病院や施設のバス	車いす	電動車いす(カート)	歩行器・シルバーカー	タクシー
1,941	1,484	956	34	274	218	1,044	967	26	14	5	49	383
100.0	76.5	49.3	1.8	14.1	11.2	53.8	49.8	1.3	0.7	0.3	2.5	19.7
	その他	無回答	上段:度数 下段:%									
	24	141										
	1.2	7.3										

3 食べることについて

問 14 身長・体重をご記入ください(BMI算出)

n=	18.5未満	18.5以上25.0未満	25.0以上	判定不能	上段:度数 下段:%
1,941	167	1,230	472	72	
100.0	8.6	63.4	24.3	3.7	

問 15 半年前に比べて固いものが食べにくくなりましたか

n=	はい	いいえ	無回答	上段:度数 下段:%
1,941	591	1,330	20	
100.0	30.4	68.5	1.0	

問 16 お茶や汁物等でむせることがありますか

n=	はい	いいえ	無回答	上段:度数 下段:%
1,941	539	1,389	13	
100.0	27.8	71.6	0.7	

問 17 口の渇きが気になりますか

n=	はい	いいえ	無回答	上段:度数 下段:%
1,941	589	1,339	13	
100.0	30.3	69.0	0.7	

問 18 歯磨き(人にやってもらう場合も含む)を毎日していますか

n=	はい	いいえ	無回答	上段:度数 下段:%
1,941	1,720	183	38	
100.0	88.6	9.4	2.0	

問 19 歯の数と入れ歯の利用状況をお教えてください

n=	自分の歯は20本以上、かつ入れ歯を利用	自分の歯は19本以下、かつ入れ歯を利用	自分の歯は20本以上、かつ入れ歯の利用なし	自分の歯は19本以下、かつ入れ歯の利用なし	無回答
	上段:度数 下段:%	上段:度数 下段:%	上段:度数 下段:%	上段:度数 下段:%	上段:度数 下段:%
1,941	294	641	619	229	158
100.0	15.1	33.0	31.9	11.8	8.1

問 19-1 毎日入れ歯の手入れをしていますか

n=	はい	いいえ	無回答
	上段:度数 下段:%	上段:度数 下段:%	上段:度数 下段:%
935	800	63	72
100.0	85.6	6.7	7.7

問 19-2 噛み合わせは良いですか

n=	はい	いいえ	無回答
	上段:度数 下段:%	上段:度数 下段:%	上段:度数 下段:%
1,941	1,429	319	193
100.0	73.6	16.4	9.9

問 20 6か月間で2~3kg以上の体重減少がありましたか

n=	はい	いいえ	無回答
	上段:度数 下段:%	上段:度数 下段:%	上段:度数 下段:%
1,941	280	1,570	91
100.0	14.4	80.9	4.7

問 21 どなたかと食事をとにもする機会がありますか

n=	毎日ある	週に何度かある	月に何度かある	年に何度かある	ほとんどない	無回答
	上段:度数 下段:%	上段:度数 下段:%	上段:度数 下段:%	上段:度数 下段:%	上段:度数 下段:%	上段:度数 下段:%
1,941	1,026	198	285	173	193	66
100.0	52.9	10.2	14.7	8.9	9.9	3.4

4 毎日の生活について

問 22 物忘れが多いと感じますか

n=	はい	いいえ	無回答
	上段:度数 下段:%	上段:度数 下段:%	上段:度数 下段:%
1,941	796	1,059	86
100.0	41.0	54.6	4.4

問 23 自分で電話番号を調べて、電話をかけることをしていますか

n=	はい	いいえ	無回答
	上段:度数 下段:%	上段:度数 下段:%	上段:度数 下段:%
1,941	1,629	244	68
100.0	83.9	12.6	3.5

問 24 今日が何月何日かわからないときがありますか

n=	はい	いいえ	無回答
	上段:度数 下段:%	上段:度数 下段:%	上段:度数 下段:%
1,941	485	1,386	70
100.0	25.0	71.4	3.6

問 25 バスや電車を使って1人で外出していますか(自家用車でも可)

n=	できるし、している	できるけどしていない	できない	無回答
	上段:度数 下段:%	上段:度数 下段:%	上段:度数 下段:%	上段:度数 下段:%
1,941	1,587	205	79	70
100.0	81.8	10.6	4.1	3.6

問 26 自分で食品・日用品の買物をしていますか

n=	できるし、している	できるけどしていない	できない	無回答	上段:度数 下段:%
	1,941	1,643	175	59	
	100.0	84.6	9.0	3.0	3.3

問 27 自分で食事の用意をしていますか

n=	できるし、している	できるけどしていない	できない	無回答	上段:度数 下段:%
	1,941	1,420	340	116	
	100.0	73.2	17.5	6.0	3.3

問 28 自分で請求書の支払いをしていますか

n=	できるし、している	できるけどしていない	できない	無回答	上段:度数 下段:%
	1,941	1,599	224	52	
	100.0	82.4	11.5	2.7	3.4

問 29 自分で預貯金の出し入れをしていますか

n=	できるし、している	できるけどしていない	できない	無回答	上段:度数 下段:%
	1,941	1,618	199	64	
	100.0	83.4	10.3	3.3	3.1

問 30 年金などの書類(役所や病院などに出す書類)が書けますか

n=	はい	いいえ	無回答	上段:度数 下段:%
	1,941	1,713	160	
	100.0	88.3	8.2	3.5

問 31 新聞を読んでいますか

n=	はい	いいえ	無回答	上段:度数 下段:%
	1,941	1,272	599	
	100.0	65.5	30.9	3.6

問 32 本や雑誌を読んでいますか

n=	はい	いいえ	無回答	上段:度数 下段:%
	1,941	1,314	549	
	100.0	67.7	28.3	4.0

問 33 健康についての記事や番組に関心がありますか

n=	はい	いいえ	無回答	上段:度数 下段:%
	1,941	1,666	213	
	100.0	85.8	11.0	3.2

問 34 友人の家を訪ねていますか

n=	はい	いいえ	無回答	上段:度数 下段:%
	1,941	711	1,158	
	100.0	36.6	59.7	3.7

問 35 家族や友人の相談にのっていますか

n=	はい	いいえ	無回答	上段:度数 下段:%
	1,941	1,321	538	
	100.0	68.1	27.7	4.2

第3部 集計結果

問 36 病人を見舞うことができますか

n=	はい	いいえ	無回答	上段:度数
				下段:%
1,941	1,495	347	99	
100.0	77.0	17.9	5.1	

問 37 若い人に自分から話しかけることがありますか

n=	はい	いいえ	無回答	上段:度数
				下段:%
1,941	1,316	545	80	
100.0	67.8	28.1	4.1	

問 38 趣味はありますか

n=	趣味あり	思いつかない	無回答	上段:度数
				下段:%
1,941	1,279	547	115	
100.0	65.9	28.2	5.9	

問 39 生きがいはありますか

n=	生きがいあり	思いつかない	無回答	上段:度数
				下段:%
1,941	1,039	766	136	
100.0	53.5	39.5	7.0	

問 40 スマートフォンを持っていますか

n=	持っており、操作にも慣れている	持っているが、操作にも慣れていない	持っていない	無回答	上段:度数
					下段:%
1,941	713	667	508	53	
100.0	36.7	34.4	26.2	2.7	

問 41 スマートフォンはどのようなことで利用していますか(いくつでも)

n=	写真や動画撮影	通話	メール	LINE、ツイッター、フェイスブックなどのSNS	情報検索	動画視聴	ショッピング	キャッシュレス決済	電子書籍(新聞、雑誌含む)	その他	無回答	上段:度数
												下段:%
1,380	1,008	1,314	1,019	848	862	474	288	239	128	119	15	
100.0	73.0	95.2	73.8	61.4	62.5	34.3	20.9	17.3	9.3	8.6	1.1	

5 地域での活動について

問 42 以下のような会・グループ等にどのくらいの頻度で参加していますか

	n=	週4回以上	週2~3回	週1回	月1~3回	年に数回	参加していない	無回答	上段:度数
									下段:%
① ボランティアのグループ	1,941	16	32	35	49	42	1,328	439	
	100.0	0.8	1.6	1.8	2.5	2.2	68.4	22.6	
② スポーツ関係のグループやクラブ	1,941	47	109	72	36	30	1,226	421	
	100.0	2.4	5.6	3.7	1.9	1.5	63.2	21.7	
③ 趣味関係のグループ	1,941	25	59	111	152	74	1,123	397	
	100.0	1.3	3.0	5.7	7.8	3.8	57.9	20.5	
④ 学習・教養サークル	1,941	4	17	27	53	44	1,316	480	
	100.0	0.2	0.9	1.4	2.7	2.3	67.8	24.7	
⑤ 荒川こぼらん体操やラジオ体操など介護予防のための通いの場	1,941	33	24	37	16	10	1,382	439	
	100.0	1.7	1.2	1.9	0.8	0.5	71.2	22.6	
⑥ 高齢者クラブ	1,941	8	8	11	24	25	1,398	467	
	100.0	0.4	0.4	0.6	1.2	1.3	72.0	24.1	
⑦ 町内会・自治会	1,941	9	12	16	123	147	1,218	416	
	100.0	0.5	0.6	0.8	6.3	7.6	62.8	21.4	
⑧ 収入のある仕事	1,941	330	125	20	32	25	1,003	406	
	100.0	17.0	6.4	1.0	1.6	1.3	51.7	20.9	

問 43 地域住民の有志によって、健康づくり活動や趣味等のグループ活動を行って、いきいきした地域づくりを進めるとしたら、あなたはその活動に参加者として参加してみたいと思いますか

n=	既に参加している	ぜひ参加したい	参加してもよい	参加したくない	無回答	上段:度数	下段:%
1,941	93	126	858	738	126		
100.0	4.8	6.5	44.2	38.0	6.5		

問 44 地域住民の有志によって、健康づくり活動や趣味等のグループ活動を行って、いきいきした地域づくりを進めるとしたら、あなたはその活動に企画・運営(お世話役)として参加してみたいと思いますか

n=	既に参加している	ぜひ参加したい	参加してもよい	参加したくない	無回答	上段:度数	下段:%
1,941	57	53	580	1,120	131		
100.0	2.9	2.7	29.9	57.7	6.7		

6 たすけあいについて

問 45 あなたの心配事や愚痴(ぐち)を聞いてくれる人はいますか(いくつでも)

n=	配偶者	同居の子ども	別居の子ども	兄弟姉妹・親戚・親・孫	近隣	友人	その他	そのような人はいない	無回答	上段:度数	下段:%
1,941	889	369	541	565	183	867	62	94	161		
100.0	45.8	19.0	27.9	29.1	9.4	44.7	3.2	4.8	8.3		

問 46 反対に、あなたが心配事や愚痴(ぐち)を聞いてあげる人はいますか(いくつでも)

n=	配偶者	同居の子ども	別居の子ども	兄弟姉妹・親戚・親・孫	近隣	友人	その他	そのような人はいない	無回答	上段:度数	下段:%
1,941	841	307	509	611	232	869	41	146	184		
100.0	43.3	15.8	26.2	31.5	12.0	44.8	2.1	7.5	9.5		

問 47 あなたが病気で数日間寝込んだときに、看病や世話をしてくれる人はいますか(いくつでも)

n=	配偶者	同居の子ども	別居の子ども	兄弟姉妹・親戚・親・孫	近隣	友人	その他	そのような人はいない	無回答	上段:度数	下段:%
1,941	952	436	530	307	40	164	29	173	160		
100.0	49.0	22.5	27.3	15.8	2.1	8.4	1.5	8.9	8.2		

問 48 反対に、看病や世話をしてくれる人はいますか(いくつでも)

n=	配偶者	同居の子ども	別居の子ども	兄弟姉妹・親戚・親・孫	近隣	友人	その他	そのような人はいない	無回答	上段:度数	下段:%
1,941	820	303	332	370	44	165	26	460	234		
100.0	42.2	15.6	17.1	19.1	2.3	8.5	1.3	23.7	12.1		

問 49 家族や友人・知人以外で、何かあったときに相談する相手を教えてください(いくつでも)

n=	自治会・町内会・高齢者クラブ	社会福祉協議会・民生委員	ケアマネジャー	医師・歯科医師・看護師	地域包括支援センター・役所	その他	そのような人はいない	無回答	上段:度数	下段:%
1,941	137	106	93	523	282	178	762	242		
100.0	7.1	5.5	4.8	26.9	14.5	9.2	39.3	12.5		

問 50 友人・知人と会う頻度はどれくらいですか

n=	毎日ある	週に何度かある	月に何度かある	年に何度かある	ほとんどない	無回答	上段:度数	下段:%
1,941	145	431	455	357	367	186		
100.0	7.5	22.2	23.4	18.4	18.9	9.6		

第3部 集計結果

問 51 この1か月間、何人の友人・知人と会いましたか

n=	0人(いない)	1~2人	3~5人	6~9人	10人以上	無回答	上段:度数 下段:%
	1,941	342	446	424	170	375	184
	100.0	17.6	23.0	21.8	8.8	19.3	9.5

問 52 よく会う友人・知人はどんな関係の人ですか(いくつでも)

n=	近所・同じ地域の人	幼なじみ	学生時代の友人	仕事での同僚・元同僚	趣味や関心が同じ友人	ボランティア等の活動での友人	その他	いない	無回答	上段:度数 下段:%
	1,941	762	145	314	527	579	110	189	211	200
	100.0	39.3	7.5	16.2	27.2	29.8	9.7	10.9	10.3	

7 健康について

問 53 現在のあなたの健康状態はいかがですか

n=	とてもよい	まあよい	あまりよくない	よくない	無回答	上段:度数 下段:%
	1,941	201	1,197	334	59	150
	100.0	10.4	61.7	17.2	3.0	7.7

問 54 あなたは、現在どの程度幸せですか

n=	10点	9点	8点	7点	6点	5点	4点	3点	2点	1点	0点	上段:度数 下段:%
	1,941	255	167	447	283	179	298	56	48	13	14	
	100.0	13.1	8.6	23.0	14.6	9.2	15.4	2.9	2.5	0.7	0.7	0.7
	無回答											
	167											
	8.6											

問 55 この1か月間、気分が沈んだり、ゆううつな気持ちになったりすることがありましたか

n=	はい	いいえ	無回答	上段:度数 下段:%
	1,941	705	1,083	153
	100.0	36.3	55.8	7.9

問 56 この1か月間、どうしても物事に対して興味がわかない、あるいは心から楽しめない感じがよくありましたか

n=	はい	いいえ	無回答	上段:度数 下段:%
	1,941	416	1,367	158
	100.0	21.4	70.4	8.1

問 57 お酒は飲みますか

n=	ほぼ毎日飲む	時々飲む	ほとんど飲まない	もともと飲まない	無回答	上段:度数 下段:%
	1,941	412	370	494	469	196
	100.0	21.2	19.1	25.5	24.2	10.1

問 58 タバコは吸っていますか

n=	ほぼ毎日吸っている	時々吸っている	吸っていたがやめた	もともと吸っていない	無回答	上段:度数 下段:%
	1,941	182	36	536	990	197
	100.0	9.4	1.9	27.6	51.0	10.1

問 59 現在治療中、または後遺症のある病気はありますか(いくつでも)

n=	ない	高血圧	脳卒中(脳出血・脳梗塞等)	心臓病	糖尿病	高脂血症(脂質異常)	呼吸器の病気(肺炎や気管支炎等)	胃腸・肝臓・胆のうの病気	腎臓・前立腺の病気	筋骨格の病気(骨粗しょう症、関節症等)	外傷(転倒・骨折等)	がん(悪性新生物)
1,941	276	815	46	183	279	303	104	107	136	200	88	79
100.0	14.2	42.0	2.4	9.4	14.4	15.6	5.4	5.5	7.0	10.3	4.5	4.1
	血液・免疫の病気	うつ病	認知症(アルツハイマー病等)	パーキンソン病	目の病気	耳の病気(難聴等を含む)	その他	無回答	上段:度数 下段:%			
	43	19	11	5	312	186	184	238				
	2.2	1.0	0.6	0.3	16.1	9.6	9.5	12.3				

問 60 心身の健康を維持していくサービスとして、利用したいものや興味・関心があるものはありますか(いくつでも)

n=	体操と栄養改善・口腔ケア・脳トレの講座などを行う教室 ※昼食なし	体操と栄養改善・口腔ケア・脳トレの講座などを行う教室 ※昼食あり(自己負担)	筋力アップのために筋カトレニングや運動を行う教室	自力で掃除や洗濯などができるように自宅でヘルパーと一緒にリハビリ	体操と栄養改善・口腔ケア・脳トレの講座などをインターネット上で参加できるサービス	リハビリの専門家による、身体の動かし方や生活環境改善のアドバイス	栄養士の訪問による、調理の実演を交えた食生活や栄養改善のアドバイス	歯科衛生士の訪問による、歯の健康や口腔ケアのアドバイス	体力や身体の状態を測定して、運動などの専門家のアドバイスが聞けるイベント	脳の集中力や記憶力を測定して、医師からのアドバイスが聞けるイベント
1,941	265	162	602	57	96	118	85	62	461	378
100.0	13.7	8.3	31.0	2.9	4.9	6.1	4.4	3.2	23.8	19.5
	無回答	上段:度数 下段:%								
	959									
	49.4									

8 認知症にかかる相談窓口の把握について

問 61 認知症の症状がある又は家族に認知症の症状がある人はいますか

n=	はい	いいえ	無回答	上段:度数 下段:%
1,941	165	1,524	252	
100.0	8.5	78.5	13.0	

問 62 認知症に関する相談窓口を知っていますか

n=	はい	いいえ	無回答	上段:度数 下段:%
1,941	341	1,364	236	
100.0	17.6	70.3	12.2	

9 地域の身近な相談窓口の把握について

問 63 高齢者のさまざまな相談に応じる「地域包括支援センター」を知っていますか

n=	名前と場所、両方とも知っている	名前は知っているが、場所は知らない	名前と場所、両方とも知らない	無回答	上段:度数 下段:%
1,941	547	489	755	150	
100.0	28.2	25.2	38.9	7.7	

10 基本チェックリストについて

(1)介護予防のための生活機能判定結果

①生活機能の低下

n=	該当	非該当	判定不能	上段:度数 下段:%
1,941	231	1,602	108	
100.0	11.9	82.5	5.6	

第3部 集計結果

②運動器の機能低下

n=	該当	非該当	判定不能	上段:度数 下段:%
1,941	268	1,581	92	
100.0	13.8	81.5	4.7	

③低栄養の傾向

n=	該当	非該当	判定不能	上段:度数 下段:%
1,941	38	1,877	26	
100.0	2.0	96.7	1.3	

④口腔機能の低下

n=	該当	非該当	判定不能	上段:度数 下段:%
1,941	513	1,413	15	
100.0	26.4	72.8	0.8	

⑤認知機能の低下

n=	該当	非該当	判定不能	上段:度数 下段:%
1,941	796	1,059	86	
100.0	41.0	54.6	4.4	

⑥閉じこもり傾向

n=	該当	非該当	判定不能	上段:度数 下段:%
1,941	263	1,594	84	
100.0	13.5	82.1	4.3	

⑦うつ傾向

n=	該当	非該当	判定不能	上段:度数 下段:%
1,941	770	1,012	159	
100.0	39.7	52.1	8.2	

⑧介護予防必要者

n=	該当	非該当	判定不能	上段:度数 下段:%
1,941	686	1,134	121	
100.0	35.3	58.4	6.2	

(2)その他の生活機能判定

①転倒リスク

n=	高い	低い	判定不能	上段:度数 下段:%
1,941	507	1,344	90	
100.0	26.1	69.2	4.6	

※問8で「何度もある」、「1度ある」と回答した場合、転倒のリスクが「高い」と評価する。

②手段的自立度(IADL)

n=	高い	やや低い	低い	判定不能	上段:度数 下段:%
1,941	1,680	101	78	82	
100.0	86.6	5.2	4.0	4.2	

※問 25～29 で「できるし、している」、「できるけどしていない」と回答した場合を1点とし、5点満点で5点を手段的自立度(IADL)が「高い」、4点を「やや低い」、3点以下を「低い」と評価する。

対象者について

①居住地域

n=	南千住	荒川	町屋	尾久	日暮里	上段:度数 下段:%
1,941	386	378	397	403	377	
100.0	19.9	19.5	20.5	20.8	19.4	

②性別

n=	男性	女性	上段:度数 下段:%
	1,941	869	1,072
100.0	44.8	55.2	

③年齢

n=	65～69歳	70～74歳	75～79歳	80～84歳	85～89歳	90歳以上	平均値	中央値	上段:度数 下段:%
	1,941	367	580	430	303	203	58	75.8	75
100.0	18.9	29.9	22.2	15.6	10.5	3.0			

第2章 在宅介護実態調査

この調査票にご回答を頂いているのは、どなたですか。(いくつでも)

n=	あて名ご本人	主な介護者となっている家族・親族	主な介護者以外の家族・親族	その他	無回答	上段:度数	下段:%
1,116	486	595	42	27	32		
100.0	43.5	53.3	3.8	2.4	2.9		

1 介護の状況について

問1 あて名ご本人の世帯類型について、ご回答ください。

n=	単身世帯	夫婦のみ世帯	その他	無回答	上段:度数	下段:%
1,116	387	272	424	33		
100.0	34.7	24.4	38.0	3.0		

問2 あて名ご本人がご家族やご親族の方から受ける介護は、週にどのくらいありますか。

n=	ない	家族・親族の介護はあるが、週に1日より少ない	週に1~2日ある	週に3~4日ある	ほぼ毎日ある	無回答	上段:度数	下段:%
1,116	285	78	102	78	494	79		
100.0	25.5	7.0	9.1	7.0	44.3	7.1		

問3 主な介護者は、どなたですか。

n=	配偶者	子	子の配偶者	孫	兄弟・姉妹	その他	無回答	上段:度数	下段:%
752	198	399	41	4	34	33	43		
100.0	26.3	53.1	5.5	0.5	4.5	4.4	5.7		

問4 主な介護者以外にあて名ご本人の介護をしてくれる方はいますか。また、いる場合には介護者の人数についても、ご回答ください。

n=	いる	いない	無回答	上段:度数	下段:%
752	378	345	29		
100.0	50.3	45.9	3.9		

n=	1人	2人	3人	4人	5人	6人	7人	8人	9人	10人	無回答	上段:度数	下段:%
378	242	87	25	9	1	0	1	0	0	1	12		
100.0	64.0	23.0	6.6	2.4	0.3	0.0	0.3	0.0	0.0	0.3	3.2		

問5 主な介護者の性別について、ご回答ください。

n=	男性	女性	無回答	上段:度数	下段:%
752	247	464	41		
100.0	32.8	61.7	5.5		

問6 主な介護者の年齢について、ご回答ください。

n=	20歳未満	20代	30代	40代	50代	60代	70代	80歳以上	わからない	無回答	上段:度数	下段:%
752	1	2	8	36	187	222	126	130	3	37		
100.0	0.1	0.3	1.1	4.8	24.9	29.5	16.8	17.3	0.4	4.9		

問7 現在、主な介護者が行っている介護等について、ご回答ください。(いくつでも)

n=	日中の排泄	夜間の排泄	食事の介助(食べる時)	入浴・洗身	身だしなみ(洗顔・歯磨き等)	衣服の着脱	屋内の移乗・移動	外出の付き添い、送迎等	服薬	認知症状への対応	医療面での対応(経管栄養・ストーマ等)	食事の準備(調理等)
752	153	133	147	217	215	258	188	523	375	244	163	528
100.0	20.3	17.7	19.5	28.9	28.6	34.3	25.0	69.5	49.9	32.4	21.7	70.2
	その他の家事(掃除、洗濯、買い物等)	金銭管理や生活面に必要な諸手続き	その他	わからない	無回答	上段:度数 下段:%						
	615	546	68	1	33							
	81.8	72.6	9.0	0.1	4.4							

問8 ご家族やご親族の中で、あて名ご本人の介護を主な理由として、過去1年の間に仕事を辞めた又は転職された人はいますか。(いくつでも)

n=	主な介護者が仕事を辞めた(転職除く)	主な介護者以外の家族・親族が仕事を辞めた(転職除く)	主な介護者が転職した	主な介護者以外の家族・親族が転職した	介護のために仕事を辞めた又は転職した家族・親族はいない	わからない	無回答	上段:度数 下段:%
752	69	17	23	7	364	39	241	
100.0	9.2	2.3	3.1	0.9	48.4	5.2	32.0	

問9 主な介護者の現在の勤務形態について、ご回答ください。

n=	フルタイムで働いている	パートタイムで働いている	働いていない	主な介護者に確認しないと、わからない	無回答	上段:度数 下段:%
752	204	131	329	14	74	
100.0	27.1	17.4	43.8	1.9	9.8	

問10 主な介護者は、介護をするにあたって、何か働き方についての調整等を行っていますか。(いくつでも)

n=	介護のために、「労働時間を調整(残業免除、短時間勤務、遅出・早帰・中抜け等)」しながら、働いている	介護のために、「休暇(年休や介護休暇等)」を取りながら、働いている	介護のために、「在宅勤務」を利用しながら、働いている	介護のために、左記以外の調整をしながら、働いている	主な介護者に確認しないと、わからない	特に行っていない	無回答	上段:度数 下段:%
335	130	96	47	79	4	71	18	
100.0	38.8	28.7	14.0	23.6	1.2	21.2	5.4	

問11 主な介護者は、今後も働きながら介護を続けていけそうですか。

n=	問題なく、続けていける	問題はあるが、何とか続けていける	続けていくのは、やや難しい	続けていくのは、かなり難しい	主な介護者に確認しないと、わからない	無回答	上段:度数 下段:%
335	62	204	28	19	6	16	
100.0	18.5	60.9	8.4	5.7	1.8	4.8	

第3部 集計結果

問 12 現在の生活を継続していくにあたって、主な介護者が不安に感じる介護等について、ご回答ください。(3つまで)

n=	日中の排泄	夜間の排泄	食事の介助(食べる時)	入浴・洗身	身だしなみ(洗顔・歯磨き等)	衣服の着脱	屋内の移乗・移動	外出の付き添い、送迎等	服薬	認知症状への対応	医療面での対応(経管栄養・ストーマ等)	食事の準備(調理等)
752	155	192	86	169	34	50	94	229	74	219	71	103
100.0	20.6	25.5	11.4	22.5	4.5	6.6	12.5	30.5	9.8	29.1	9.4	13.7
	その他の家事(掃除、洗濯、買い物等)	金銭管理や生活面に必要な諸手続き	その他	不安に感じていることは、特にない	主な介護者に確認しないと、わからない	無回答	上段:度数 下段:%					
	93	60	36	50	7	57						
	12.4	8.0	4.8	6.6	0.9	7.6						

問 13 主な介護者を含め、あて名ご本人の介護や身の回りの手伝い、家事などを行っている人に、18歳未満の人はいますか。

n=	いる	いない	無回答	上段:度数 下段:%
752	10	666	76	
100.0	1.3	88.6	10.1	

問 14 問 13 で「いる」と答えた、介護や身の回りの手伝い、家事などを行っている 18歳未満の人は、普段どんなケアを行っていますか。(いくつでも)

n=	家の中の家事(食事の用意、後片付け、洗濯、掃除、買い物など)をしている	金銭管理(請求書の支払い、銀行でのお金の出し入れなど)をしている	身の周りのケア(衣服の脱ぎ着の介助、入浴・トイレの介助、移動介助など)をしている	その他
10	7	1	2	3
100.0	70.0	10.0	20.0	30.0

問 15 18歳未満の人がケアをしている頻度はどれくらいですか。

n=	毎日	週に4~5日	週に2~3日	週に1日	1か月に数日	その他	無回答	上段:度数 下段:%
10	3	1	3	1	2	0	0	
100.0	30.0	10.0	30.0	10.0	20.0	0.0	0.0	

問 16 18歳未満の人がケアをする理由は何ですか。(いくつでも)

n=	(18歳未満の人からみた)親が病気であるため	(18歳未満の人からみた)親がきょうだいの面倒をみているため	(18歳未満の人からみた)親が仕事で忙しいため	その他	ひとり親家庭のため	無回答	上段:度数 下段:%
10	2	1	3	3	0	2	
100.0	20.0	10.0	30.0	30.0	0.0	20.0	

問 17 区からの介護に関する情報提供に満足していますか。

n=	満足している	ほぼ満足している	どちらともいえない	やや不満である	不満である	無回答	上段:度数 下段:%
1,116	134	316	417	73	76	100	
100.0	12.0	28.3	37.4	6.5	6.8	9.0	

問 18 介護のために必要な情報はどこから情報収集を行いますか。(いくつでも)

n=	区の広報紙やチラシ	区のホームページ	区役所の窓口	社会福祉協議会	地域包括支援センター	介護サービス提供事業者	ケアマネジャー(介護支援専門員)	民生委員・児童委員	病院の医師や看護師	家族・親族	友人・知人	インターネット、SNS
1,116	296	102	77	36	300	315	757	28	224	146	130	121
100.0	26.5	9.1	6.9	3.2	26.9	28.2	67.8	2.5	20.1	13.1	11.6	10.8
	その他	特になし	無回答	上段:度数 下段:%								
	23	39	52									
	2.1	3.5	4.7									

2 あて名ご本人について

問 19 あて名ご本人の年齢について、ご回答ください。

n=	64歳以下	65～69歳	70～74歳	75～79歳	80～84歳	85～89歳	90歳以上	無回答	上段:度数 下段:%
1,116	23	36	77	147	262	305	266	0	
100.0	2.1	3.2	6.9	13.2	23.5	27.3	23.8	0.0	

問 20 あて名ご本人の性別について、ご回答ください。

n=	男性	女性	無回答	上段:度数 下段:%
1,116	401	715	0	
100.0	35.9	64.1	0.0	

問 21 あて名ご本人の要介護度について、ご回答ください。

n=	要支援1	要支援2	要介護1	要介護2	要介護3	要介護4	要介護5	わからない	無回答	上段:度数 下段:%
1,116	193	199	272	198	101	87	66	0	0	
100.0	17.3	17.8	24.4	17.7	9.1	7.8	5.9	0.0	0.0	

問 22 現時点での、施設等への入所・入居の検討状況について、ご回答ください。

n=	入所・入居は検討していない	入所・入居を検討している	すでに入所・入居申し込みをしている	無回答	上段:度数 下段:%
1,116	722	192	79	123	
100.0	64.7	17.2	7.1	11.0	

問 23 あて名ご本人は、かかりつけ医等がいますか。

n=	区内のかかりつけ医がいる	区外(近隣区)のかかりつけ医がいる	区外(近隣区以外)のかかりつけ医がいる	かかりつけ医はいませんが、大学病院を利用している	かかりつけ医はいませんが、自宅で往診や訪問診療を利用している	いずれもありません	無回答	上段:度数 下段:%
1,116	730	108	50	56	66	17	89	
100.0	65.4	9.7	4.5	5.0	5.9	1.5	8.0	

問 24 あて名ご本人は、現在、訪問診療を利用していますか。

n=	利用している	利用していない	無回答	上段:度数 下段:%
1,116	291	762	63	
100.0	26.1	68.3	5.6	

第3部 集計結果

問 25 令和4年7月の1か月の間に、介護保険サービス(ただし、住宅改修、福祉用具貸与・購入は除きます)を利用しましたか。

n=	利用した	利用していない	無回答	上段:度数
				下段:%
1,116	608	399	109	
100.0	54.5	35.8	9.8	

問 26 ケアプラン(現在の介護サービス計画)の内容について、満足していますか。

n=	満足している	ほぼ満足している	どちらともいえない	やや不満である	不満である	無回答	上段:度数
							下段:%
608	197	280	86	21	12	12	
100.0	32.4	46.1	14.1	3.5	2.0	2.0	

問 27 ケアマネジャーへの相談頻度はどのぐらいですか。

n=	1週間に1回以上	2~3週間に1回程度	1か月に1回程度	2か月に1回程度	2か月に1回より少ない	無回答	上段:度数
							下段:%
608	33	79	352	55	72	17	
100.0	5.4	13.0	57.9	9.0	11.8	2.8	

問 28 ケアマネジャーの対応について、満足していますか。

n=	満足している	ほぼ満足している	どちらともいえない	やや不満である	不満である	無回答	上段:度数
							下段:%
608	281	232	66	13	8	8	
100.0	46.2	38.2	10.9	2.1	1.3	1.3	

問 29 現在受けている介護サービスの質に、満足していますか。

n=	満足している	ほぼ満足している	どちらともいえない	やや不満である	不満である	無回答	上段:度数
							下段:%
608	181	303	79	26	6	13	
100.0	29.8	49.8	13.0	4.3	1.0	2.1	

問 30 介護保険サービスを利用していない理由は何ですか。(いくつでも)

n=	現状では、サービスを利用するほどの状態ではない	あて名ご本人にサービス利用の希望がない	家族が介護をするため必要ない	以前、利用していたサービスに不満があった	利用料を支払うのが難しい	利用したいサービスが利用できない、身近にない	住宅改修、福祉用具貸与・購入のみを利用するため	サービスを受けたいが手続きや利用方法がわからない	その他	無回答	上段:度数
											下段:%
399	153	61	48	13	21	20	20	28	69	95	
100.0	38.3	15.3	12.0	3.3	5.3	5.0	5.0	7.0	17.3	23.8	

第3章 事業者向け調査

1 事業の状況について

問1 事業の経営状況についてお答えください。

n=	順調	やや順調	やや問題あり	問題あり	無回答	上段:度数
						下段:%
136	22	54	48	10	2	
100.0	16.2	39.7	35.3	7.4	1.5	

問2 事業を運営する上での課題は何ですか。次から、主なものを3つまで選んでください。(〇は3つまで)

n=	新規利用者の獲得	利用者のサービス利用の継続	利用者や家族の介護保険制度やサービスに対する理解	利用者からのハラスメント	苦情や事故への対応	職員の確保、定着化	職員の人材育成	職員の高齢化	職員間の連携や情報共有	他のサービス事業所との競合	ケアマネジャーなど他事業所・他職種との連携	医療機関との連携
	136	61	14	12	3	2	77	40	30	6	3	14
100.0	44.9	10.3	8.8	2.2	1.5	56.6	29.4	22.1	4.4	2.2	10.3	6.6

n=	介護報酬が低い	資金繰りが厳しい	書類作成の負担	施設・設備の老朽化	その他	特に問題はない	無回答	上段:度数
	下段:%							
43	7	36	10	8	2	1		
31.6	5.1	26.5	7.4	5.9	1.5	0.7		

2 人材確保対策について

問3 職員の確保状況についてお答えください。

n=	人員基準を満たし、事業所が必要とする職員数を確保できている	人員基準を満たすものの、事業所が必要とする職員数にはやや足りない	人員基準を満たすものの、事業所が必要とする職員数が確保できていない	無回答	上段:度数
	下段:%				
136	74	44	17	1	
100.0	54.4	32.4	12.5	0.7	

問3-1 介護職員または看護職員の確保が不足している状況の原因は何ですか。(いくつでも)

n=	応募がない	定着しない	応募はあるが、いい人材が集まらない(採用に至らない)	雇用する余裕がない	その他	無回答	上段:度数
	下段:%						
61	34	20	24	5	3	1	
100.0	55.7	32.8	39.3	8.2	4.9	1.6	

問4 直近5年間に行った職員の募集方法についてお答えください。(いくつでも)

n=	ハローワークに求人票を出す	福祉系大学・高校に求人票を出す	専門学校に求人票を出す	新聞の折り込み広告等に求人掲載する	職業紹介雑誌等に求人掲載する	就職相談会等の機会にブースを設ける	ホームページ等で周知する	その他	5年以上、募集を行っていない	無回答	上段:度数
	下段:%										
136	99	18	17	23	50	32	70	34	10	4	
100.0	72.8	13.2	12.5	16.9	36.8	23.5	51.5	25.0	7.4	2.9	

第3部 集計結果

問5 貴事業所で行っている新規人材の確保のための取り組みについてお答えください。(いくつでも)

n=	労働日数・時間など、求職者の希望をできるだけ反映できる制度の導入	介護や育児中の職員への配慮など、働きやすい環境づくり	未経験者・無資格者でも採用を行い、採用後に資格取得講座を受講させる	給与(賞与・手当含む)を同業他社より好条件に設定	採用面接時に仕事のやりがいや、入職後のキャリアパス(キャリアの見通し)の説明	外国人の雇用又は雇用の検討	インターンシップや職場見学会などの実施	事業所や施設の特徴をSNSやHP、チラシなどでPRする	特に何も行ってない	その他	無回答	上段:度数	下段:%
136	91	93	68	39	47	25	20	36	13	6	3		
100.0	66.9	68.4	50.0	28.7	34.6	18.4	14.7	26.5	9.6	4.4	2.2		

問6 貴事業所で行っている職員の早期離職の防止や定着促進のための取り組みについてお答えください。(いくつでも)

n=	労働日数・時間など、求職者の希望をできるだけ反映できる制度の導入	非正規職員から正規職員への登用機会の確保	新人職員の指導担当者やアドバイザーの配置	仕事ぶりや資格取得などによって昇給する仕組み	研修制度の整備や受講支援体制の確保	介護や育児中の職員への配慮	悩み、不満などの相談窓口の設置	職場内の意見交換会などのコミュニケーションを図る機会の確保	介護ロボットやタブレットなどのICT導入による効率化	休憩室の設置などの職員がリラックスできる、働きやすい環境づくり	特に何も行ってない	その他	上段:度数	下段:%
136	89	64	60	70	74	86	60	65	39	42	8	0		
100.0	65.4	47.1	44.1	51.5	54.4	63.2	44.1	47.8	28.7	30.9	5.9	0.0		
	無回答													
	1													
	0.7													

問7 育児や介護等で時間的制約を抱える職員へ行っている配慮についてお答えください。(いくつでも)

n=	育児・介護制度等の利用促進	育児・介護制度等の情報提供	時間的制約を抱える職員の業務量の軽減	時間的制約を抱える職員の業務内容の変更	業務を複数人体制とするなど、急な休みや早退時の体制の確立	時間的制約を抱える職員がいる管理職等へのマネジメント研修の実施	その他	特に何も行ってない	無回答	上段:度数	下段:%
136	65	55	73	65	57	10	4	12	7		
100.0	47.8	40.4	53.7	47.8	41.9	7.4	2.9	8.8	5.1		

問8 介護職員等特定処遇改善加算の取得状況についてお答えください。

n=	取得(申請)する	取得しない	無回答	上段:度数	下段:%
81	63	10	8		
100.0	77.8	12.3	9.9		

問8-1 介護職員の賃金にどのように反映させる予定ですか。(いくつでも)

n=	給与表(賃金表等)の改定による賃金水準の引き上げ	定期昇給の実施	毎月支給される手当として支給	一時金(賞与・その他の臨時支給分)として支給	その他	無回答	上段:度数	下段:%
63	23	10	40	31	0	1		
100.0	36.5	15.9	63.5	49.2	0.0	1.6		

3 居宅介護支援事業所について(調査対象:区内の居宅介護支援事業所)

問 10 令和4年8月1日時点の職員体制についてお答えください。

【常勤職員】

	n=						上段:度数 下段:%
		0人	5人未満	無回答	平均値	中央値	
1年未満	31	14	3	14	0.2	0	
	100.0	45.2	9.7	45.2			
1～3年未満	31	11	6	14	0.4	0	
	100.0	35.5	19.4	45.2			
3～5年未満	31	11	9	11	0.6	0	
	100.0	35.5	29.0	35.5			
5～10年未満	31	10	11	10	0.8	1	
	100.0	32.3	35.5	32.3			
10年以上	31	3	24	4	1.6	2	
	100.0	9.7	77.4	12.9			
ケアマネジャー以外の職員数	31	14	10	7	1.1	0	
	100.0	45.2	32.3	22.6			

【非常勤職員】

	n=						上段:度数 下段:%
		0人	5人未満	無回答	平均値	中央値	
1年未満	31	14	1	16	0.1	0	
	100.0	45.2	3.2	51.6			
1～3年未満	31	14	3	14	0.3	0	
	100.0	45.2	9.7	45.2			
3～5年未満	31	14	2	15	0.1	0	
	100.0	45.2	6.5	48.4			
5～10年未満	31	15	0	16	0.0	0	
	100.0	48.4	0.0	51.6			
10年以上	31	13	3	15	0.3	0	
	100.0	41.9	9.7	48.4			
ケアマネジャー以外の職員数	31	14	5	12	0.3	0	
	100.0	45.2	16.1	38.7			

問 11 令和4年8月1日時点で、貴事業所における希望確保人員数、現在の雇用人員数、不足人員数について、保有する資格ごとに、「常勤職員」「非常勤職員」別にお答えください。

【常勤職員】

主任ケアマネジャー

	n=						上段:度数 下段:%
		0人	5人未満	10人未満	無回答	平均値	
希望確保人員数	31	0	22	1	8	1.8	2
	100.0	0.0	71.0	3.2	25.8		
現在の雇用人員数	31	3	19	1	8	1.5	1
	100.0	9.7	61.3	3.2	25.8		
不足人員数	31	14	9	0	8	0.4	0
	100.0	45.2	29.0	0.0	25.8		

ケアマネジャー

	n=						上段:度数 下段:%
		0人	5人未満	10人未満	無回答	平均値	
希望確保人員数	31	0	15	1	15	2.1	2
	100.0	0.0	48.4	3.2	48.4		
現在の雇用人員数	31	1	14	1	15	1.6	1
	100.0	3.2	45.2	3.2	48.4		
不足人員数	31	8	8	0	15	0.5	1
	100.0	25.8	25.8	0.0	48.4		

その他

	n=						上段:度数 下段:%
		0人	5人未満	10人未満	無回答	平均値	
希望確保人員数	31	0	1	0	30	1.0	1
	100.0	0.0	3.2	0.0	96.8		
現在の雇用人員数	31	0	1	0	30	1.0	1
	100.0	0.0	3.2	0.0	96.8		
不足人員数	31	1	0	0	30	0.0	0
	100.0	3.2	0.0	0.0	96.8		

第3部 集計結果

【非常勤職員】

ケアマネジャー

	n=						上段:度数	下段:%
		0人	5人未満	10人未満	無回答	平均値	中央値	
希望確保人員数	31	12	6	0	13	0.4	0	
	100.0	38.7	19.4	0.0	41.9			
現在の雇用人員数	31	13	5	0	13	0.3	0	
	100.0	41.9	16.1	0.0	41.9			
不足人員数	31	17	1	0	13	0.1	0	
	100.0	54.8	3.2	0.0	41.9			

問 12 最近1年の資格保有者の採用者数についてお答えください。

	n=					上段:度数	下段:%
		0人	1人	無回答	平均値	中央値	
常勤職員	31	23	6	2	0.0	0	
	100.0	74.2	19.4	6.5			
非常勤職員	31	26	1	4	0.0	0	
	100.0	83.9	3.2	12.9			

問 13 最近1年の資格保有者の離職者数について、該当する勤続年数ごとにお答えください。

【常勤職員】

	n=						上段:度数	下段:%
		0人	5人未満	10人未満	無回答	平均値	中央値	
1年未満	31	26	1	0	4	0.0	0	
	100.0	83.9	3.2	0.0	12.9			
1～3年未満	31	27	0	0	4	0.0	0	
	100.0	87.1	0.0	0.0	12.9			
3年以上	31	26	3	0	2	0.1	0	
	100.0	83.9	9.7	0.0	6.5			

【非常勤職員】

	n=						上段:度数	下段:%
		0人	5人未満	10人未満	無回答	平均値	中央値	
1年未満	31	27	0	0	4	0.0	0	
	100.0	87.1	0.0	0.0	12.9			
1～3年未満	31	24	2	1	4	0.3	0	
	100.0	77.4	6.5	3.2	12.9			
3年以上	31	27	0	0	4	0.0	0	
	100.0	87.1	0.0	0.0	12.9			

問 13-1 職員が離職した理由として考えられることについてお答えください。(いくつでも)

n=	給与・賃金	労働時間・休暇等の条件	仕事内容・やりがい	職場の人間関係	利用者、利用者家族との人間関係	職員・家庭の事情(結婚、出産、育児、転勤、介護等)	職員の病気・怪我	新型コロナウイルス感染症の感染不安	新型コロナウイルス感染症の影響による業務負担増	その他	無回答	上段:度数	下段:%
6	0	1	2	1	0	1	0	0	0	2	1		
100.0	0.0	16.7	33.3	16.7	0.0	16.7	0.0	0.0	0.0	33.3	16.7		

問 14 令和4年7月末時点で、貴事業所が担当している利用者数についておうかがいします。

【要介護者】

	n=							上段:度数	下段:%	
		0人	10人未満	50人未満	100人未満	150人未満	150人以上	無回答	平均値	中央値
要介護者人数	31	0	0	9	13	8	1	0	77.1	72
	100.0	0.0	0.0	29.0	41.9	25.8	3.2	0.0		
うち荒川区の被保険者数	31	1	2	8	14	5	1	0	66.1	64
	100.0	3.2	6.5	25.8	45.2	16.1	3.2	0.0		

【要支援者】

	n=							上段:度数	下段:%	
		0人	10人未満	50人未満	100人未満	150人未満	150人以上	無回答	平均値	中央値
要支援者人数	31	0	9	17	2	2	0	1	17.5	16
	100.0	0.0	29.0	54.8	6.5	6.5	0.0	3.2		
うち荒川区の被保険者数	31	2	9	19	0	0	0	1	14.5	13
	100.0	6.5	29.0	61.3	0.0	0.0	0.0	3.2		

問 15 令和3年4月1日～令和4年3月31日の1年間の新規利用者数及び中止・廃止となった人数についてお答えください。

	n=	0人	10人未満	30人未満	50人未満	100人未満	100人以上	無回答	平均値	中央値	上段:度数 下段:%
新規利用者数	31	1	3	5	8	7	1	6	40.8	36	
	100.0	3.2	9.7	16.1	25.8	22.6	3.2	19.4			
中止・廃止人数	31	2	7	10	6	1	0	5	20.2	17	
	100.0	6.5	22.6	32.3	19.4	3.2	0.0	16.1			

問 16 貴事業所(もしくは他事業所も含めた法人内)では、以下のような研修や資格取得支援などを行っていますか。(いくつでも)

n=	ケアマネ ジャー更新 研修費用 への補助	ケアマネ ジャー更新 研修受講 時における 支援(業務 の一環とし た参加の 許可)	主任介護 支援専門 員研修費 用への補 助	主任介護 支援専門 員研修受 講時にお ける支援 (業務の一 環として 参加の許 可)	区や地域 包括支援 センターな ど地域で 実施され る研修や 連絡会に 対して、 業務とし て参加を 義務化	外部で開 催される 研修会の 参加費等 の補助	その他	特に何も 行ってい ない	無回答	上段:度数 下段:%
31	17	21	17	20	19	12	1	2	0	
100.0	54.8	67.7	54.8	64.5	61.3	38.7	3.2	6.5	0.0	

4 在宅サービス事業所について(調査対象:区内の在宅サービス事業所)

問 17 令和4年8月1日時点の職員体制についてお答えください。

【常勤職員】

	n=	0人	5人未満	10人未満	15人未満	20人未満	無回答	平均値	中央値	上段:度数 下段:%
1年未満	105	22	29	1	1	0	52	1.1	1	
	100.0	21.0	27.6	1.0	1.0	0.0	49.5			
1～3年未満	105	19	34	1	2	0	49	1.7	1	
	100.0	18.1	32.4	1.0	1.9	0.0	46.7			
3～5年未満	105	29	25	1	0	0	50	0.8	0	
	100.0	27.6	23.8	1.0	0.0	0.0	47.6			
5～10年未満	105	16	43	5	0	0	41	1.6	1	
	100.0	15.2	41.0	4.8	0.0	0.0	39.0			
10年以上	105	16	44	7	1	0	37	2.0	2	
	100.0	15.2	41.9	6.7	1.0	0.0	35.2			
サービス提供を行わ ない職員数	105	45	10	1	0	0	49	0.3	0	
	100.0	42.9	9.5	1.0	0.0	0.0	46.7			

【非常勤職員】

	n=	0人	5人未満	10人未満	15人未満	20人未満	無回答	平均値	中央値	上段:度数 下段:%
1年未満	105	20	29	6	1	0	49	1.6	1	
	100.0	19.0	27.6	5.7	1.0	0.0	46.7			
1～3年未満	105	17	34	6	0	0	48	2.0	1	
	100.0	16.2	32.4	5.7	0.0	0.0	45.7			
3～5年未満	105	18	37	1	0	0	49	1.4	1	
	100.0	17.1	35.2	1.0	0.0	0.0	46.7			
5～10年未満	105	19	38	6	1	1	40	2.1	1	
	100.0	18.1	36.2	5.7	1.0	1.0	38.1			
10年以上	105	34	18	5	1	1	46	1.7	0	
	100.0	32.4	17.1	4.8	1.0	1.0	43.8			
サービス提供を行わ ない職員数	105	36	20	3	0	0	46	0.9	0	
	100.0	34.3	19.0	2.9	0.0	0.0	43.8			

問 18 令和4年8月1日時点で、貴事業所における希望確保人員数、現在の雇用人員数、不足人員数について、保有する資格ごとに、「常勤職員」「非常勤職員」別にお答えください。

【常勤職員】

主任ケアマネジャー

	n=	希望確保人員数							無回答	平均値	中央値	上段:度数 下段:%
		0人	5人未満	10人未満	15人未満	20人未満	20人以上					
希望確保人員数	105	43	7	0	0	0	0	55	0.2	0		
	100.0	41.0	6.7	0.0	0.0	0.0	0.0	52.4				
現在の雇用人員数	105	45	5	0	0	0	0	55	0.1	0		
	100.0	42.9	4.8	0.0	0.0	0.0	0.0	52.4				
不足人員数	105	46	4	0	0	0	0	55	0.1	0		
	100.0	43.8	3.8	0.0	0.0	0.0	0.0	52.4				

ケアマネジャー

	n=	希望確保人員数							無回答	平均値	中央値	上段:度数 下段:%
		0人	5人未満	10人未満	15人未満	20人未満	20人以上					
希望確保人員数	105	37	12	0	0	0	0	56	0.3	0		
	100.0	35.2	11.4	0.0	0.0	0.0	0.0	53.3				
現在の雇用人員数	105	39	10	0	0	0	0	56	0.2	0		
	100.0	37.1	9.5	0.0	0.0	0.0	0.0	53.3				
不足人員数	105	45	4	0	0	0	0	56	0.1	0		
	100.0	42.9	3.8	0.0	0.0	0.0	0.0	53.3				

社会福祉士

	n=	希望確保人員数							無回答	平均値	中央値	上段:度数 下段:%
		0人	5人未満	10人未満	15人未満	20人未満	20人以上					
希望確保人員数	105	44	4	0	0	0	0	57	0.1	0		
	100.0	41.9	3.8	0.0	0.0	0.0	0.0	54.3				
現在の雇用人員数	105	44	4	0	0	0	0	57	0.1	0		
	100.0	41.9	3.8	0.0	0.0	0.0	0.0	54.3				
不足人員数	105	48	0	0	0	0	0	57	0.0	0		
	100.0	45.7	0.0	0.0	0.0	0.0	0.0	54.3				

介護福祉士

	n=	希望確保人員数							無回答	平均値	中央値	上段:度数 下段:%
		0人	5人未満	10人未満	15人未満	20人未満	20人以上					
希望確保人員数	105	9	25	10	0	1	1	59	3.1	2		
	100.0	8.6	23.8	9.5	0.0	1.0	1.0	56.2				
現在の雇用人員数	105	11	28	6	0	0	1	59	2.5	1		
	100.0	10.5	26.7	5.7	0.0	0.0	1.0	56.2				
不足人員数	105	27	18	1	0	0	0	59	0.8	0		
	100.0	25.7	17.1	1.0	0.0	0.0	0.0	56.2				

看護師

	n=	希望確保人員数							無回答	平均値	中央値	上段:度数 下段:%
		0人	5人未満	10人未満	15人未満	20人未満	20人以上					
希望確保人員数	105	28	20	4	1	0	0	52	1.5	0		
	100.0	26.7	19.0	3.8	1.0	0.0	0.0	49.5				
現在の雇用人員数	105	31	18	4	0	0	0	52	1.1	0		
	100.0	29.5	17.1	3.8	0.0	0.0	0.0	49.5				
不足人員数	105	37	15	1	0	0	0	52	0.5	0		
	100.0	35.2	14.3	1.0	0.0	0.0	0.0	49.5				

その他

	n=	希望確保人員数							無回答	平均値	中央値	上段:度数 下段:%
		0人	5人未満	10人未満	15人未満	20人未満	20人以上					
希望確保人員数	105	0	18	5	1	0	0	81	3.1	2		
	100.0	0.0	17.1	4.8	1.0	0.0	0.0	77.1				
現在の雇用人員数	105	3	18	3	0	0	0	81	2.4	2		
	100.0	2.9	17.1	2.9	0.0	0.0	0.0	77.1				
不足人員数	105	12	12	0	0	0	0	81	0.9	1		
	100.0	11.4	11.4	0.0	0.0	0.0	0.0	77.1				

【非常勤職員】

ケアマネジャー

	n=	上段:度数 下段:%							無回答	平均値	中央値
		0人	5人未満	10人未満	15人未満	20人未満	20人以上				
希望確保人員数	105	41	2	0	0	0	0	62	0.0	0	
	100.0	39.0	1.9	0.0	0.0	0.0	0.0	59.0			
現在の雇用人員数	105	42	1	0	0	0	0	62	0.0	0	
	100.0	40.0	1.0	0.0	0.0	0.0	0.0	59.0			
不足人員数	105	42	1	0	0	0	0	62	0.0	0	
	100.0	40.0	1.0	0.0	0.0	0.0	0.0	59.0			

介護福祉士

	n=	上段:度数 下段:%							無回答	平均値	中央値
		0人	5人未満	10人未満	15人未満	20人未満	20人以上				
希望確保人員数	105	20	15	6	0	0	0	64	1.4	1	
	100.0	19.0	14.3	5.7	0.0	0.0	0.0	61.0			
現在の雇用人員数	105	22	16	3	0	0	0	64	1.2	0	
	100.0	21.0	15.2	2.9	0.0	0.0	0.0	61.0			
不足人員数	105	32	9	0	0	0	0	64	0.3	0	
	100.0	30.5	8.6	0.0	0.0	0.0	0.0	61.0			

看護師

	n=	上段:度数 下段:%							無回答	平均値	中央値
		0人	5人未満	10人未満	15人未満	20人未満	20人以上				
希望確保人員数	105	17	19	5	1	0	0	63	1.9	1	
	100.0	16.2	18.1	4.8	1.0	0.0	0.0	60.0			
現在の雇用人員数	105	18	21	3	0	0	0	63	1.5	1	
	100.0	17.1	20.0	2.9	0.0	0.0	0.0	60.0			
不足人員数	105	32	9	1	0	0	0	63	0.5	0	
	100.0	30.5	8.6	1.0	0.0	0.0	0.0	60.0			

その他

	n=	上段:度数 下段:%							無回答	平均値	中央値
		0人	5人未満	10人未満	15人未満	20人未満	20人以上				
希望確保人員数	105	0	14	4	3	0	0	84	3.9	2	
	100.0	0.0	13.3	3.8	2.9	0.0	0.0	80.0			
現在の雇用人員数	105	1	14	5	1	0	0	84	3.1	2	
	100.0	1.0	13.3	4.8	1.0	0.0	0.0	80.0			
不足人員数	105	11	10	0	0	0	0	84	0.8	0	
	100.0	10.5	9.5	0.0	0.0	0.0	0.0	80.0			

問 19 令和4年7月末時点のサービス利用者数について、お答えください。

	n=	上段:度数 下段:%							無回答	平均値	中央値
		0人	10人未満	50人未満	100人未満	200人未満	300人未満	300人以上			
サービス利用者数	105	0	7	38	20	9	1	3	27	79.0	42
	100.0	0.0	6.7	36.2	19.0	8.6	1.0	2.9	25.7		
うち荒川区の被保険者数	105	2	16	31	18	7	2	1	28	50.1	31
	100.0	1.9	15.2	29.5	17.1	6.7	1.9	1.0	26.7		

問 20 貴事業所の営業範囲についてお選びください。

n=	上段:度数 下段:%		無回答
	区内だけで営業している	区外でも営業している	
105	26	56	23
100.0	24.8	53.3	21.9

問 21 最近1年の資格保有者の離職者数について、該当する勤続年数ごとにお答えください。

【常勤職員】

	n=	上段:度数 下段:%				
		0人	5人未満	10人未満	無回答	中央値
1年未満	105	62	9	1	33	0.3
	100.0	59.0	8.6	1.0	31.4	
1～3年未満	105	59	14	0	32	0.2
	100.0	56.2	13.3	0.0	30.5	
3年以上	105	58	14	1	32	0.3
	100.0	55.2	13.3	1.0	30.5	

第3部 集計結果

【非常勤職員】

	n=	上段:度数 下段:%					
		0人	5人未満	10人未満	無回答	平均値	中央値
1年未満	105	50	23	0	32	0.5	0
	100.0	47.6	21.9	0.0	30.5		
1～3年未満	105	59	11	0	35	0.2	0
	100.0	56.2	10.5	0.0	33.3		
3年以上	105	53	19	0	33	0.4	0
	100.0	50.5	18.1	0.0	31.4		

問 21-1 職員が離職した理由として考えられることについてお答えください。(いくつでも)

n=	給与・賃金	労働時間・ 休暇等の 条件	仕事内容・ やりがい	職場の人 間関係	利用者、利 用者家族と の人間関 係	職員・家庭 の事情(結 婚、出産、 育児、転 勤、介護 等)	職員の病 気・怪我	新型コロナ ウイルス感 染症の感 染不安	新型コロナ ウイルス感 染症の影 響による業 務負荷増	その他	無回答	上段:度数 下段:%
	57	7	8	13	17	2	25	19	3	2	6	1
100.0	12.3	14.0	22.8	29.8	3.5	43.9	33.3	5.3	3.5	10.5	1.8	

5 施設・居住系サービス事業所について(調査対象:区内の施設・居住系サービス事業所)

問 22 令和4年8月1日時点の職員体制についてお答えください。

【常勤職員】

	n=	上段:度数 下段:%						
		0人	5人未満	10人未満	15人未満	無回答	平均値	中央値
1年未満	13	1	9	0	1	2	2.5	2
	100.0	7.7	69.2	0.0	7.7	15.4		
1～3年未満	13	0	6	3	1	3	4.0	4
	100.0	0.0	46.2	23.1	7.7	23.1		
3～5年未満	13	1	8	2	0	2	2.5	2
	100.0	7.7	61.5	15.4	0.0	15.4		
5～10年未満	13	0	6	5	0	1	5.3	5
	100.0	0.0	46.2	38.5	0.0	7.7		
10年以上	13	1	4	5	1	2	5.3	6
	100.0	7.7	30.8	38.5	7.7	15.4		
サービス提供を行わ ない職員数	13	6	1	2	0	4	1.7	0
	100.0	46.2	7.7	15.4	0.0	30.8		

【非常勤職員】

	n=	上段:度数 下段:%						
		0人	5人未満	10人未満	15人未満	無回答	平均値	中央値
1年未満	13	3	1	2	0	7	2.3	2
	100.0	23.1	7.7	15.4	0.0	53.8		
1～3年未満	13	1	7	1	0	4	2.3	1
	100.0	7.7	53.8	7.7	0.0	30.8		
3～5年未満	13	3	4	1	0	5	1.5	1
	100.0	23.1	30.8	7.7	0.0	38.5		
5～10年未満	13	3	1	4	0	5	3.5	4
	100.0	23.1	7.7	30.8	0.0	38.5		
10年以上	13	1	3	4	0	5	3.8	4
	100.0	7.7	23.1	30.8	0.0	38.5		
サービス提供を行わ ない職員数	13	5	3	0	1	4	2.2	0
	100.0	38.5	23.1	0.0	7.7	30.8		

問 23 令和4年8月1日時点で、貴事業所における希望確保人員数、現在の雇用人員数、不足人員数について、保有する資格ごとに、「常勤職員」「非常勤職員」別にお答えください。

【常勤職員】

ケアマネジャー

	n=	人員数							無回答	平均値	中央値	上段:度数 下段:%
		0人	5人未満	10人未満	15人未満	20人未満	20人以上					
希望確保人員数	13	0	10	0	0	0	0	3	1.4	1		
	100.0	0.0	76.9	0.0	0.0	0.0	0.0	23.1				
現在の雇用人員数	13	0	10	0	0	0	0	3	1.3	1		
	100.0	0.0	76.9	0.0	0.0	0.0	0.0	23.1				
不足人員数	13	8	2	0	0	0	0	3	0.2	0		
	100.0	61.5	15.4	0.0	0.0	0.0	0.0	23.1				

社会福祉士

	n=	人員数							無回答	平均値	中央値	上段:度数 下段:%
		0人	5人未満	10人未満	15人未満	20人未満	20人以上					
希望確保人員数	13	4	2	0	0	0	0	7	0.3	0		
	100.0	30.8	15.4	0.0	0.0	0.0	0.0	53.8				
現在の雇用人員数	13	4	2	0	0	0	0	7	0.3	0		
	100.0	30.8	15.4	0.0	0.0	0.0	0.0	53.8				
不足人員数	13	6	0	0	0	0	0	7	0.0	0		
	100.0	46.2	0.0	0.0	0.0	0.0	0.0	53.8				

介護福祉士

	n=	人員数							無回答	平均値	中央値	上段:度数 下段:%
		0人	5人未満	10人未満	15人未満	20人未満	20人以上					
希望確保人員数	13	0	1	2	1	0	1	8	10.2	9		
	100.0	0.0	7.7	15.4	7.7	0.0	7.7	61.5				
現在の雇用人員数	13	0	2	0	2	0	1	8	9.6	10		
	100.0	0.0	15.4	0.0	15.4	0.0	7.7	61.5				
不足人員数	13	3	2	0	0	0	0	8	0.8	0		
	100.0	23.1	15.4	0.0	0.0	0.0	0.0	61.5				

看護師

	n=	人員数							無回答	平均値	中央値	上段:度数 下段:%
		0人	5人未満	10人未満	15人未満	20人未満	20人以上					
希望確保人員数	13	1	5	0	0	0	0	7	2.0	3		
	100.0	7.7	38.5	0.0	0.0	0.0	0.0	53.8				
現在の雇用人員数	13	1	5	0	0	0	0	7	1.5	1		
	100.0	7.7	38.5	0.0	0.0	0.0	0.0	53.8				
不足人員数	13	4	2	0	0	0	0	7	0.5	0		
	100.0	30.8	15.4	0.0	0.0	0.0	0.0	53.8				

その他

	n=	人員数							無回答	平均値	中央値	上段:度数 下段:%
		0人	5人未満	10人未満	15人未満	20人未満	20人以上					
希望確保人員数	13	0	4	0	0	0	0	9	1.3	1		
	100.0	0.0	30.8	0.0	0.0	0.0	0.0	69.2				
現在の雇用人員数	13	0	4	0	0	0	0	9	1.3	1		
	100.0	0.0	30.8	0.0	0.0	0.0	0.0	69.2				
不足人員数	13	3	1	0	0	0	0	9	0.3	0		
	100.0	23.1	7.7	0.0	0.0	0.0	0.0	69.2				

【非常勤職員】

介護福祉士

	n=	人員数							無回答	平均値	中央値	上段:度数 下段:%
		0人	5人未満	10人未満	15人未満	20人未満	20人以上					
希望確保人員数	13	0	3	1	1	0	0	8	4.2	3		
	100.0	0.0	23.1	7.7	7.7	0.0	0.0	61.5				
現在の雇用人員数	13	0	4	1	0	0	0	8	2.4	2		
	100.0	0.0	30.8	7.7	0.0	0.0	0.0	61.5				
不足人員数	13	3	1	1	0	0	0	8	1.8	0		
	100.0	23.1	7.7	7.7	0.0	0.0	0.0	61.5				

看護師

	n=	人員数							無回答	平均値	中央値	上段:度数 下段:%
		0人	5人未満	10人未満	15人未満	20人未満	20人以上					
希望確保人員数	13	2	3	2	0	0	0	6	2.1	1		
	100.0	15.4	23.1	15.4	0.0	0.0	0.0	46.2				
現在の雇用人員数	13	2	3	2	0	0	0	6	2.1	1		
	100.0	15.4	23.1	15.4	0.0	0.0	0.0	46.2				
不足人員数	13	6	1	0	0	0	0	6	0.1	0		
	100.0	46.2	7.7	0.0	0.0	0.0	0.0	46.2				

第3部 集計結果

その他

	n=							無回答	平均値	中央値
		0人	5人未満	10人未満	15人未満	20人未満	20人以上			
希望確保人員数	13	0	3	0	0	0	0	10	2.1	1
	100.0	0.0	23.1	0.0	0.0	0.0	0.0	76.9		
現在の雇用人員数	13	1	2	0	0	0	0	10	2.1	1
	100.0	7.7	15.4	0.0	0.0	0.0	0.0	76.9		
不足人員数	13	2	1	0	0	0	0	10	0.1	0
	100.0	15.4	7.7	0.0	0.0	0.0	0.0	76.9		

上段:度数
下段:%

問 24 令和4年7月末時点のサービス利用者数について、お答えください。

	n=						無回答	平均値	中央値
		0人	10人未満	30人未満	50人未満	50人以上			
サービス利用者数	13	0	1	6	1	4	1	39.5	28
	100.0	0.0	7.7	46.2	7.7	30.8	7.7		
うち荒川区の被保険者数	13	0	1	7	2	2	1	31.9	25
	100.0	0.0	7.7	53.8	15.4	15.4	7.7		

上段:度数
下段:%

問 25 令和3年4月1日～令和4年3月31日の1年間の退所者について、退所先別(短期入所は除く)の人数をご記入ください。

	n=							無回答	平均値	中央値
		0人	5人未満	10人未満	15人未満	20人未満	20人以上			
特別養護老人ホーム	13	5	1	0	0	0	0	7	0.2	0
	100.0	38.5	7.7	0.0	0.0	0.0	0.0	53.8		
介護老人保健施設、介護療養型医療施設、介護医療院	13	5	0	1	0	0	0	7	1.7	0
	100.0	38.5	0.0	7.7	0.0	0.0	0.0	53.8		
認知症高齢者グループホーム	13	6	0	0	0	0	0	7	0.0	0
	100.0	46.2	0.0	0.0	0.0	0.0	0.0	53.8		
病院・診療所	13	3	4	0	1	0	0	5	2.1	1
	100.0	23.1	30.8	0.0	7.7	0.0	0.0	38.5		
その他の施設	13	5	3	0	0	0	0	5	0.5	0
	100.0	38.5	23.1	0.0	0.0	0.0	0.0	38.5		
自宅等(親戚宅等を含む)	13	5	0	1	0	0	0	7	0.8	0
	100.0	38.5	0.0	7.7	0.0	0.0	0.0	53.8		
死亡	13	1	4	3	1	1	1	2	8.1	6
	100.0	7.7	30.8	23.1	7.7	7.7	7.7	15.4		
不明、その他	13	6	0	0	0	0	0	7	0.0	0
	100.0	46.2	0.0	0.0	0.0	0.0	0.0	53.8		

上段:度数
下段:%

問 26 令和3年4月1日～令和4年3月31日の1年間の退所者数について、入所期間別の人数をご記入ください。
(短期入所は除く)

	n=							無回答	平均値	中央値
		0人	5人未満	10人未満	15人未満	20人未満	20人以上			
1年未満	13	2	7	1	0	0	0	3	1.8	1
	100.0	15.4	53.8	7.7	0.0	0.0	0.0	23.1		
1年～2年未満	13	3	6	0	0	1	0	3	2.9	1
	100.0	23.1	46.2	0.0	0.0	7.7	0.0	23.1		
2年～3年未満	13	2	6	0	0	0	1	4	4.6	2
	100.0	15.4	46.2	0.0	0.0	0.0	7.7	30.8		
3年～5年未満	13	2	2	4	1	0	0	4	4.8	6
	100.0	15.4	15.4	30.8	7.7	0.0	0.0	30.8		
5年以上	13	2	3	2	0	0	0	6	2.7	3
	100.0	15.4	23.1	15.4	0.0	0.0	0.0	46.2		

上段:度数
下段:%

問 27 最近1年の資格保有者の離職者数について、該当する勤続年数ごとにお答えください。

【常勤職員】

	n=					平均値	中央値
		0人	5人未満	10人未満	無回答		
1年未満	13	8	0	1	4	0.7	0
	100.0	61.5	0.0	7.7	30.8		
1～3年未満	13	6	4	0	3	0.4	0
	100.0	46.2	30.8	0.0	23.1		
3年以上	13	4	3	2	4	1.8	1
	100.0	30.8	23.1	15.4	30.8		

上段:度数
下段:%

【非常勤職員】

	n=						上段:度数	中央値
		0人	5人未満	10人未満	無回答	平均値	下段:%	
1年未満	13	7	3	0	3	0.4	0	
	100.0	53.8	23.1	0.0	23.1			
1～3年未満	13	6	4	1	2	0.8	0	
	100.0	46.2	30.8	7.7	15.4			
3年以上	13	8	2	0	3	0.2	0	
	100.0	61.5	15.4	0.0	23.1			

問 27-1 職員が離職した理由として考えられることについてお答えください。(いくつでも)

n=	給与・賃金	労働時間・休暇等の条件	仕事内容・やりがい	職場の人間関係	利用者、利用者家族との人間関係	職員・家庭の事情(結婚、出産、育児、転勤、介護等)	職員の病気・怪我	新型コロナウイルス感染症の感染不安	新型コロナウイルス感染症の影響による業務負担増	その他	無回答	上段:度数	下段:%
9	2	0	4	3	2	6	0	0	0	2	0		
100.0	22.2	0.0	44.4	33.3	22.2	66.7	0.0	0.0	0.0	22.2	0.0		

対象事業所について

①サービス種別

n=	居宅介護支援事業所	在宅サービス事業所	施設・居住系サービス事業所	上段:度数	下段:%
136	31	105	13		
100.0	22.8	77.2	9.6		

②サービスの内容

n=	居宅介護支援事業所	訪問介護	訪問入浴	訪問リハビリテーション	訪問看護	通所介護	通所リハビリテーション	短期入所者生活介護	定期巡回・随時対応型訪問介護看護	認知症対応型通所介護	地域密着型通所介護	小規模多機能型居宅介護	上段:度数	下段:%
136	31	19	2	2	13	22	3	4	1	1	12	4		
100.0	22.8	14.0	1.5	1.5	9.6	16.2	2.2	2.9	0.7	0.7	8.8	2.9		
	福祉用具貸与	介護老人福祉施設	特定施設入所者生活介護	認知症対応型共同生活介護										
	9	3	3	7										
	6.6	2.2	2.2	5.1										

第4部 資料編（調査票）

第4部 資料編（調査票）

第1章 介護予防・日常生活圏域ニーズ調査

第9期荒川区高齢者プラン策定の
ためのアンケート調査

介護予防・日常生活圏域
ニーズ調査【調査票】

ご あ い さ つ

皆様におかれましては、ますますご健勝のこととお慶び申し上げます。

さて、現在、荒川区では、令和6年度から8年度を計画期間とする第9期荒川区高齢者プラン策定の準備を進めています。

つきましては、計画を策定するにあたり、皆様のご意見、ご要望をおうかがいいたしたくアンケート調査を実施いたします。調査結果は、今後の荒川区の介護保険事業の方向性を検討する際の基礎資料として活用させていただく予定です。

ご多用のところ大変恐縮ですが、ご協力くださいますようお願い申し上げます。

荒川区 福祉部 介護保険課

記入に際してのお願い

1. この調査は、令和4年11月1日現在、65歳以上の方から無作為抽出の上、送付させていただきました。ご本人様又はご家族の方がご回答(記入)ください。
2. 回答は、該当する選択肢に (レ点チェック)をするものと、記入欄に直接、数値等を記入していただくものがあります。をつける数や数値の記入にあたっては、設問をよく読んでお答えください。

調査票記入後は、3つ折りにして、同封の返信用封筒に入れて、
令和4年11月18日(金)までに投かんしてください。

【問合せ先】

●調査票の記入方法等に関するお問い合わせ

(調査委託先：株式会社アールピーアイ栃木)

電話 0120-988-510 ※通話料無料

(平日9時～12時、13時～17時)

●調査全般に関するお問い合わせ

荒川区役所介護保険課 介護給付係

電話 03-3802-3111 内線 2431

(平日8時30分～17時15分)

個人情報の取り扱いについて

個人情報の保護および活用目的は以下のとおりですので、ご確認ください。
なお、本調査票のご返送をもちまして、下記にご同意いただけたものとさせていただきます。

【個人情報の保護および活用目的について】

- ◆この調査は、荒川区高齢者プランを策定していくために行うものです。本調査で得られた情報につきましては、その目的以外には利用いたしません。また当該情報については、区で適切に管理いたします。
- ◆本調査で得られたデータを活用するにあたり、厚生労働省の管理する区外のデータベース内に情報を登録し、必要に応じて集計・分析をすることがあります。
- ◆調査結果を公表する際は、個々の回答者が特定されない形で統計的に集計処理を行います。

質問に該当する答えに□（レ点チェック）をつけ、数字記入欄は数字を記入してください。

記入日	令和4年	<input type="text"/>	<input type="text"/>	月	<input type="text"/>	<input type="text"/>	日
調査票を記入されたのはどなたですか（□は1つ）							
<input type="checkbox"/> あて名のご本人が記入							
<input type="checkbox"/> ご家族が記入（あて名のご本人からみた続柄 _____）							
<input type="checkbox"/> その他（具体的に： _____）							

1 あなたのご家族や生活状況について

問1 家族構成をお教えてください（□は1つ）	
<input type="checkbox"/> 1人暮らし	<input type="checkbox"/> 夫婦2人暮らし（配偶者 <u>65歳以上</u> ）
<input type="checkbox"/> 夫婦2人暮らし（配偶者 <u>64歳以下</u> ）	<input type="checkbox"/> 息子・娘との2世帯
<input type="checkbox"/> その他	
問2 あなたは、普段の生活でどなたかの介護・介助が必要ですか（□は1つ）	
<input type="checkbox"/> 介護・介助は必要ない ⇒ <input type="text" value="問3へ"/>	
<input type="checkbox"/> 何らかの介護・介助は必要だが、現在は受けていない ⇒ <input type="text" value="問2-1へ"/>	
<input type="checkbox"/> 現在、何らかの介護を受けている (介護認定を受けずに家族などの介護を受けている場合も含む)	} <input type="text" value="問2-1、2へ"/>

2 からだを動かすことについて

問5 階段を手すりや壁をつたわずに昇っていますか (☑は1つ)

できるし、している できるけどしていない できない

問6 椅子に座った状態から何もつかまらずに立ち上がっていますか (☑は1つ)

できるし、している できるけどしていない できない

問7 15分位続けて歩いていますか (☑は1つ)

できるし、している できるけどしていない できない

問8 過去1年間に転んだ経験がありますか (☑は1つ)

何度もある 1度ある ない

問9 転倒に対する不安は大きいですか (☑は1つ)

とても不安である やや不安である あまり不安でない 不安でない

問10 週に1回以上は外出していますか (☑は1つ)

週5回以上 週2～4回 週1回 ほとんど外出しない

問11 昨年と比べて外出の回数が減っていますか (☑は1つ)

とても減っている 減っている あまり減っていない 減っていない

問12 外出を控えていますか (☑は1つ)

はい ⇒ いいえ ⇒

問18 歯磨き（人にやってもらう場合も含む）を毎日していますか（☑は1つ）

- はい いいえ

問19 歯の数と入れ歯の利用状況をお教えてください。
（成人の歯の総本数は、親知らずを含めて32本です）（☑は1つ）

- 自分の歯は20本以上、かつ入れ歯を利用
 自分の歯は19本以下、かつ入れ歯を利用 } 問19-1、2へ
- 自分の歯は20本以上、かつ入れ歯の利用なし
 自分の歯は19本以下、かつ入れ歯の利用なし } 問19-2へ

【問19で「自分の歯は20本以上、かつ入れ歯を利用」「自分の歯は19本以下、かつ入れ歯を利用」の方のみ】

問19-1 毎日入れ歯の手入れをしていますか（☑は1つ）

- はい いいえ

問19-2 噛み合わせは良いですか（☑は1つ）

- はい いいえ

問20 6か月間で2～3kg以上の体重減少がありましたか（☑は1つ）

- はい いいえ

問21 どなたかと食事をとる機会がありますか（☑は1つ）

- 毎日ある 週に何度かある 月に何度かある
 年に何度かある ほとんどない

4 毎日の生活について

問22 物忘れが多いと感じますか（☑は1つ）

はい いいえ

問23 自分で電話番号を調べて、電話をかけることをしていますか（☑は1つ）

はい いいえ

問24 今日が何月何日かわからないときがありますか（☑は1つ）

はい いいえ

問25 バスや電車を使って1人で外出していますか（自家用車でも可）（☑は1つ）

できるし、している できるけどしていない できない

問26 自分で食品・日用品の買物をしていますか（☑は1つ）

できるし、している できるけどしていない できない

問27 自分で食事の用意をしていますか（☑は1つ）

できるし、している できるけどしていない できない

問28 自分で請求書の支払いをしていますか（☑は1つ）

できるし、している できるけどしていない できない

問29 自分で預貯金の出し入れをしていますか（☑は1つ）

できるし、している できるけどしていない できない

問30 年金などの書類（役所や病院などに出す書類）が書けますか（☑は1つ）

はい いいえ

問 31 新聞を読んでいますか (☑は1つ)
<input type="checkbox"/> はい <input type="checkbox"/> いいえ
問 32 本や雑誌を読んでいますか (☑は1つ)
<input type="checkbox"/> はい <input type="checkbox"/> いいえ
問 33 健康についての記事や番組に関心がありますか (☑は1つ)
<input type="checkbox"/> はい <input type="checkbox"/> いいえ
問 34 友人の家を訪ねていますか (☑は1つ)
<input type="checkbox"/> はい <input type="checkbox"/> いいえ
問 35 家族や友人の相談にのっていますか (☑は1つ)
<input type="checkbox"/> はい <input type="checkbox"/> いいえ
問 36 病人を見舞うことができますか (☑は1つ)
<input type="checkbox"/> はい <input type="checkbox"/> いいえ
問 37 若い人に自分から話しかけることがありますか (☑は1つ)
<input type="checkbox"/> はい <input type="checkbox"/> いいえ
問 38 趣味はありますか。ある場合は () 内にご記入ください (☑は1つ)
<input type="checkbox"/> 趣味あり → ()
<input type="checkbox"/> 思いつかない
問 39 生きがいはありますか。ある場合は () 内にご記入ください (☑は1つ)
<input type="checkbox"/> 生きがいあり → ()
<input type="checkbox"/> 思いつかない

問40 スマートフォンを持っていますか（☑は1つ）

- 持っており、操作にも慣れている } 問41へ
 持っているが、操作に慣れていない }
 持っていない ⇒ 問42へ

【問40で「持っており、操作にも慣れている」「持っているが、操作に慣れていない」の方のみ】

問41 スマートフォンはどのようなことで利用していますか
（あてはまるものすべてに☑）

- 写真や動画撮影
 通話
 メール
 LINE、ツイッター、フェイスブックなどのSNS
 情報検索
 動画視聴
 ショッピング
 キャッシュレス決済
 電子書籍（新聞、雑誌含む）
 その他

5 地域での活動について

問 42 以下のような会・グループ等にどのくらいの頻度で参加していますか
※①～⑧それぞれに回答してください（それぞれ☑は1つ）

	週4回 以上	週2 ～3回	週1回	月1 ～3回	年に 数回	参加して いない
① ボランティアのグループ	<input type="checkbox"/>	<input type="checkbox"/>	<input type="checkbox"/>	<input type="checkbox"/>	<input type="checkbox"/>	<input type="checkbox"/>
② スポーツ関係のグループや クラブ	<input type="checkbox"/>	<input type="checkbox"/>	<input type="checkbox"/>	<input type="checkbox"/>	<input type="checkbox"/>	<input type="checkbox"/>
③ 趣味関係のグループ	<input type="checkbox"/>	<input type="checkbox"/>	<input type="checkbox"/>	<input type="checkbox"/>	<input type="checkbox"/>	<input type="checkbox"/>
④ 学習・教養サークル	<input type="checkbox"/>	<input type="checkbox"/>	<input type="checkbox"/>	<input type="checkbox"/>	<input type="checkbox"/>	<input type="checkbox"/>
⑤ 荒川ころばん体操やラジオ 体操など介護予防のための 通いの場	<input type="checkbox"/>	<input type="checkbox"/>	<input type="checkbox"/>	<input type="checkbox"/>	<input type="checkbox"/>	<input type="checkbox"/>
⑥ 高年者クラブ	<input type="checkbox"/>	<input type="checkbox"/>	<input type="checkbox"/>	<input type="checkbox"/>	<input type="checkbox"/>	<input type="checkbox"/>
⑦ 町内会・自治会	<input type="checkbox"/>	<input type="checkbox"/>	<input type="checkbox"/>	<input type="checkbox"/>	<input type="checkbox"/>	<input type="checkbox"/>
⑧ 収入のある仕事	<input type="checkbox"/>	<input type="checkbox"/>	<input type="checkbox"/>	<input type="checkbox"/>	<input type="checkbox"/>	<input type="checkbox"/>

問 43 地域住民の有志によって、健康づくり活動や趣味等のグループ活動を行って、いきいきした地域づくりを進めるとしたら、あなたはその活動に参加者として参加してみたいと思いますか（☑は1つ）

既に参加している ぜひ参加したい 参加してもよい 参加したくない

問 44 地域住民の有志によって、健康づくり活動や趣味等のグループ活動を行って、いきいきした地域づくりを進めるとしたら、あなたはその活動に企画・運営（お世話役）として参加してみたいと思いますか（☑は1つ）

既に参加している ぜひ参加したい 参加してもよい 参加したくない

6 たすけあいについて

あなたとまわりの人の「たすけあい」についておうかがいします

問 45 あなたの心配事や愚痴（ぐち）を聞いてくれる人はいますか
（あてはまるものすべてに☑）

- 配偶者 同居の子ども 別居の子ども
 兄弟姉妹・親戚・親・孫 近隣 友人
 その他（ ） そのような人はいない

問 46 反対に、あなたが心配事や愚痴（ぐち）を聞いてあげる人はいますか
（あてはまるものすべてに☑）

- 配偶者 同居の子ども 別居の子ども
 兄弟姉妹・親戚・親・孫 近隣 友人
 その他（ ） そのような人はいない

問 47 あなたが病気で数日間寝込んだときに、看病や世話をしてくれる人はいますか
（あてはまるものすべてに☑）

- 配偶者 同居の子ども 別居の子ども
 兄弟姉妹・親戚・親・孫 近隣 友人
 その他（ ） そのような人はいない

問 48 反対に、看病や世話をしてあげる人はいますか（あてはまるものすべてに☑）

- 配偶者 同居の子ども 別居の子ども
 兄弟姉妹・親戚・親・孫 近隣 友人
 その他（ ） そのような人はいない

問 49 家族や友人・知人以外で、何かあったときに相談する相手を教えてください
（あてはまるものすべてに☑）

- 自治会・町内会・高齢者クラブ 社会福祉協議会・民生委員
 ケアマネジャー 医師・歯科医師・看護師
 地域包括支援センター・役所 その他
 そのような人はいない

問 50 友人・知人と会う頻度はどれくらいですか (☑は1つ)		
<input type="checkbox"/> 毎日ある	<input type="checkbox"/> 週に何度かある	<input type="checkbox"/> 月に何度かある
<input type="checkbox"/> 年に何度かある	<input type="checkbox"/> ほとんどない	
問 51 この1か月間、何人の友人・知人と会いましたか 同じ人には何度会っても1人と数えることとします (☑は1つ)		
<input type="checkbox"/> 0人 (いない)	<input type="checkbox"/> 1～2人	<input type="checkbox"/> 3～5人
<input type="checkbox"/> 6～9人	<input type="checkbox"/> 10人以上	
問 52 よく会う友人・知人はどんな関係の人ですか (あてはまるものすべてに☑)		
<input type="checkbox"/> 近所・同じ地域の人	<input type="checkbox"/> 幼なじみ	
<input type="checkbox"/> 学生時代の友人	<input type="checkbox"/> 仕事での同僚・元同僚	
<input type="checkbox"/> 趣味や関心が同じ友人	<input type="checkbox"/> ボランティア等の活動での友人	
<input type="checkbox"/> その他	<input type="checkbox"/> いない	

7 健康について

問 53 現在のあなたの健康状態はいかがですか (☑は1つ)											
<input type="checkbox"/> とてもよい		<input type="checkbox"/> まあよい			<input type="checkbox"/> あまりよくない			<input type="checkbox"/> よくない			
問 54 あなたは、現在どの程度幸せですか (☑は1つ) (「とても幸せ」を10点、「とても不幸」を0点として、ご記入ください)											
とても幸せ						とても不幸					
10点	9点	8点	7点	6点	5点	4点	3点	2点	1点	0点	
<input type="checkbox"/>	<input type="checkbox"/>	<input type="checkbox"/>	<input type="checkbox"/>	<input type="checkbox"/>	<input type="checkbox"/>	<input type="checkbox"/>	<input type="checkbox"/>	<input type="checkbox"/>	<input type="checkbox"/>	<input type="checkbox"/>	<input type="checkbox"/>
問 55 この1か月間、気分が沈んだり、ゆううつな気持ちになったりすることがありましたか (☑は1つ)											
<input type="checkbox"/> はい						<input type="checkbox"/> いいえ					
問 56 この1か月間、どうしても物事に対して興味がわかない、あるいは心から楽しめない感じがよくありましたか (☑は1つ)											
<input type="checkbox"/> はい						<input type="checkbox"/> いいえ					

問 57 お酒は飲みますか（☑は1つ）

- ほぼ毎日飲む 時々飲む ほとんど飲まない
 もともと飲まない

問 58 タバコは吸っていますか（☑は1つ）

- ほぼ毎日吸っている 時々吸っている 吸っていたがやめた
 もともと吸っていない

**問 59 現在治療中、または後遺症のある病気はありますか
（あてはまるものすべてに☑）**

- | | |
|---|--|
| <input type="checkbox"/> ない | <input type="checkbox"/> 高血圧 |
| <input type="checkbox"/> 脳卒中（脳出血・脳梗塞等） | <input type="checkbox"/> 心臓病 |
| <input type="checkbox"/> 糖尿病 | <input type="checkbox"/> 高脂血症（脂質異常） |
| <input type="checkbox"/> 呼吸器の病気（肺炎や気管支炎等） | <input type="checkbox"/> 胃腸・肝臓・胆のうの病気 |
| <input type="checkbox"/> 腎臓・前立腺の病気 | <input type="checkbox"/> 筋骨格の病気（骨粗しょう症、関節症等） |
| <input type="checkbox"/> 外傷（転倒・骨折等） | <input type="checkbox"/> がん（悪性新生物） |
| <input type="checkbox"/> 血液・免疫の病気 | <input type="checkbox"/> うつ病 |
| <input type="checkbox"/> 認知症（アルツハイマー病等） | <input type="checkbox"/> パーキンソン病 |
| <input type="checkbox"/> 目の病気 | <input type="checkbox"/> 耳の病気（難聴等を含む） |
| <input type="checkbox"/> その他（ | ） |

問 60 心身の健康を維持していくサービスとして、利用したいものや興味・関心があるものはありますか（あてはまるものすべてに☑）

【通うサービス】

- 体操と栄養改善・口腔ケア・脳トレの講座などを行う教室 ※昼食なし
- 体操と栄養改善・口腔ケア・脳トレの講座などを行う教室 ※昼食あり（自己負担）
- 筋力アップのために筋力トレーニングや運動を行う教室

【自宅でのサービス】

- 自力で掃除や洗濯などができるように自宅でヘルパーと一緒にリハビリ
- 体操と栄養改善・口腔ケア・脳トレの講座などをインターネット上で参加できるサービス
- リハビリの専門家の訪問による、身体の動かし方や生活環境改善のアドバイス
- 栄養士の訪問による、調理の実演を交えた食生活や栄養改善のアドバイス
- 歯科衛生士の訪問による、歯の健康や口腔ケアのアドバイス

【その他のサービス】

- 体力や身体の状態を測定して、運動などの専門家のアドバイスが聞けるイベント
- 脳の集中力や記憶力を測定して、医師からのアドバイスが聞けるイベント

8 認知症にかかる相談窓口の把握について

問 61 認知症の症状がある又は家族に認知症の症状がある人はいますか（☑は1つ）

- はい いいえ

問 62 認知症に関する相談窓口を知っていますか（☑は1つ）

- はい いいえ

9 地域の身近な相談窓口の把握について

問 63 高齢者のさまざまな相談に応じる「地域包括支援センター」を知っていますか
(☑は1つ)

- 名前と場所、両方とも知っている
- 名前は知っているが、場所は知らない
- 名前と場所、両方とも知らない

以上で調査は終了です。ご協力ありがとうございました。
調査票を3つ折りにして、同封の返信用封筒に入れて、
令和4年11月18日（金）までに投かん（切手不要）してください。

第2章 在宅介護実態調査

第9期荒川区高齢者プラン策定の ためのアンケート調査

在宅介護実態調査 【調査票】

ごあいさつ

皆様におかれましては、ますますご健勝のこととお慶び申し上げます。

さて、現在、荒川区では、令和6年度から8年度を計画期間とする第9期荒川区高齢者プラン策定の準備を進めています。

つきましては、計画を策定するにあたり、皆様のご意見、ご要望をおうかがいいたしたくアンケート調査を実施いたします。調査結果は、今後の荒川区の介護保険事業の方向性を検討する際の基礎資料として活用させていただく予定です。

ご多用のところ大変恐縮ですが、ご協力くださいますようお願い申し上げます。

荒川区 福祉部 介護保険課

記入に際してのお願い

1. この調査は、令和4年7月1日現在、介護保険の要支援または要介護認定を受けていて、自宅に住所を有する方(要支援・要介護認定者)にお願いをしています。
2. ご本人のお答えが難しい場合は、ご本人に代わってご家族等がご本人のことについてお答えください。
3. 回答は、該当する選択肢に (レ点チェック)をするものと、記入欄に直接、数値等を記入していただくものがあります。 (レ点チェック)をつける数や数値の記入にあたっては、設問をよく読んでお答えください。

調査票記入後は、3つ折りにして、同封の返信用封筒に入れて、
令和4年8月19日(金)までに投かんしてください。

【問合せ先】

●調査票の記入方法等に関するお問い合わせ

(調査委託先：株式会社アールピーアイ栃木)

電話 0120-988-510 ※通話料無料

(平日9時～12時、13時～17時)

※8月11日(木)～16日(火)は受付休止期間となっています。

●調査全般に関するお問い合わせ

荒川区役所介護保険課 介護給付係

電話 03-3802-3111 内線 2431

(平日8時30分～17時15分)

個人情報の取り扱いについて

個人情報の保護および活用目的は以下のとおりですので、ご確認ください。
なお、本調査票のご返送をもちまして、下記にご同意いただけましたものと見なします。

【個人情報の保護および活用目的について】

- ◆この調査は、荒川区高齢者プランを策定していくために行うものです。本調査で得られた情報につきましては、その目的以外には利用いたしません。また当該情報については、区で適切に管理いたします。
- ◆本調査では、客観的なデータに基づく集計・分析のため、回答結果と回答者の要介護認定データ(介護度や日常生活自立度等)を関連付け、集計・分析を行います。
- ◆調査結果を公表する際は、個々の回答者が特定されない形で統計的に集計処理を行います。

質問の該当する答えに☑（レ点チェック）をつけてください。

この調査票にご回答を頂いているのは、どなたですか。

（あてはまるものすべてに☑）

- | | |
|--|---|
| <input type="checkbox"/> あて名ご本人 | <input type="checkbox"/> 主な介護者となっている家族・親族 |
| <input type="checkbox"/> 主な介護者以外の家族・親族 | <input type="checkbox"/> その他 |

介護の状況について、おうかがいします

問1 あて名ご本人の世帯類型について、ご回答ください。（☑は1つ）

- | | | |
|-------------------------------|---------------------------------|------------------------------|
| <input type="checkbox"/> 単身世帯 | <input type="checkbox"/> 夫婦のみ世帯 | <input type="checkbox"/> その他 |
|-------------------------------|---------------------------------|------------------------------|

問2 あて名ご本人がご家族やご親族の方から受ける介護は、週にどのくらいありますか（同居していない子どもや親族等からの介護を含む）。（☑は1つ）

ない ⇒ **問17へ**

家族・親族の介護はあるが、週に1日よりも少ない

週に1～2日ある

週に3～4日ある

ほぼ毎日ある

問3～問16へ

- 問2で「家族・親族の介護はあるが、週に1日よりも少ない」、「週に1～2日ある」、「週に3～4日ある」、「ほぼ毎日ある」と回答された場合、問3から問16へのご回答をお願いします。「ない」と回答された場合、問17へお進みください。

問3 主な介護者は、どなたですか。（☑は1つ）

- | | | |
|------------------------------|--------------------------------|--------------------------------|
| <input type="checkbox"/> 配偶者 | <input type="checkbox"/> 子 | <input type="checkbox"/> 子の配偶者 |
| <input type="checkbox"/> 孫 | <input type="checkbox"/> 兄弟・姉妹 | <input type="checkbox"/> その他 |

問4 主な介護者以外にあて名ご本人の介護をしてくれる方はいますか。（☑は1つ）
また、いる場合には介護者の人数についても、ご回答ください。

- | | | |
|-----------------------------|------------------------------|------------------------------|
| <input type="checkbox"/> いる | （人数： <input type="text"/> 人） | <input type="checkbox"/> いない |
|-----------------------------|------------------------------|------------------------------|

問5 主な介護者の性別について、ご回答ください。（☑は1つ）		
<input type="checkbox"/> 男性	<input type="checkbox"/> 女性	
問6 主な介護者の年齢について、ご回答ください。（☑は1つ）		
<input type="checkbox"/> 20歳未満	<input type="checkbox"/> 20代	<input type="checkbox"/> 30代
<input type="checkbox"/> 40代	<input type="checkbox"/> 50代	<input type="checkbox"/> 60代
<input type="checkbox"/> 70代	<input type="checkbox"/> 80歳以上	<input type="checkbox"/> わからない
問7 現在、主な介護者が行っている介護等について、ご回答ください。 （あてはまるものすべてに☑）		
〔身体介護〕		
<input type="checkbox"/> 日中の排泄	<input type="checkbox"/> 夜間の排泄	<input type="checkbox"/> 食事の介助（食べる時）
<input type="checkbox"/> 入浴・洗身	<input type="checkbox"/> 身だしなみ（洗顔・歯磨き等）	<input type="checkbox"/> 衣服の着脱
<input type="checkbox"/> 屋内の移乗・移動	<input type="checkbox"/> 外出の付き添い、送迎等	<input type="checkbox"/> 服薬
<input type="checkbox"/> 認知症状への対応	<input type="checkbox"/> 医療面での対応（経管栄養・ストーマ等）	
〔生活援助〕		
<input type="checkbox"/> 食事の準備（調理等）	<input type="checkbox"/> その他の家事（掃除、洗濯、買い物等）	
<input type="checkbox"/> 金銭管理や生活面に必要な諸手続き		
〔その他〕		
<input type="checkbox"/> その他	<input type="checkbox"/> わからない	
問8 ご家族やご親族の中で、あて名ご本人の介護を主な理由として、過去1年の間に仕事を辞めた又は転職された人はいますか（現在働いているかどうかや、現在の勤務形態は問いません）。（あてはまるものすべてに☑） ※自営業や農林水産業のお仕事を辞めた方を含みます。		
<input type="checkbox"/> 主な介護者が仕事を辞めた（転職除く）		
<input type="checkbox"/> 主な介護者以外の家族・親族が仕事を辞めた（転職除く）		
<input type="checkbox"/> 主な介護者が転職した		
<input type="checkbox"/> 主な介護者以外の家族・親族が転職した		
<input type="checkbox"/> 介護のために仕事を辞めた又は転職した家族・親族はいない		
<input type="checkbox"/> わからない		

問9 主な介護者の現在の勤務形態について、ご回答ください。（☑は1つ）

※「パートタイム」とは、「1週間の所定労働時間が、同一の事業所に雇用される通常の労働者に比べて短い方」が該当します。いわゆる「アルバイト」、「嘱託」、「契約社員」等の方を含みます。
 ※自営業・フリーランス等の場合も、就労時間・日数等から「フルタイム」・「パートタイム」のいずれかを選択してください。

- | | | |
|---|---|----------|
| <input type="checkbox"/> フルタイムで働いている | } | 問10～問11へ |
| <input type="checkbox"/> パートタイムで働いている | | |
| <input type="checkbox"/> 働いていない | } | 問12へ |
| <input type="checkbox"/> 主な介護者に確認しないと、わからない | | |

【問9で「フルタイムで働いている」、「パートタイムで働いている」の方のみ】**問10 主な介護者は、介護をするにあたって、何か働き方についての調整等をしていいますか。（あてはまるものすべてに☑）**

- 介護のために、「労働時間を調整（残業免除、短時間勤務、遅出・早帰・中抜け等）」しながら、働いている
- 介護のために、「休暇（年休や介護休暇等）」を取りながら、働いている
- 介護のために、「在宅勤務」を利用しながら、働いている
- 介護のために、上記以外の調整をしながら、働いている
- 主な介護者に確認しないと、わからない
- 特に行っていない

【問9で「フルタイムで働いている」、「パートタイムで働いている」の方のみ】**問11 主な介護者は、今後も働きながら介護を続けていけそうですか。（☑は1つ）**

- | | |
|---|---|
| <input type="checkbox"/> 問題なく、続けていける | <input type="checkbox"/> 問題はあるが、何とか続けていける |
| <input type="checkbox"/> 続けていくのは、やや難しい | <input type="checkbox"/> 続けていくのは、かなり難しい |
| <input type="checkbox"/> 主な介護者に確認しないと、わからない | |

問 12 現在の生活を継続していくにあたって、主な介護者が不安に感じる介護等について、ご回答ください（現状で行っているか否かは問いません）。（☑は3つまで）

〔身体介護〕

- | | | |
|-----------------------------------|--|--------------------------------------|
| <input type="checkbox"/> 日中の排泄 | <input type="checkbox"/> 夜間の排泄 | <input type="checkbox"/> 食事の介助（食べる時） |
| <input type="checkbox"/> 入浴・洗身 | <input type="checkbox"/> 身だしなみ（洗顔・歯磨き等） | <input type="checkbox"/> 衣服の着脱 |
| <input type="checkbox"/> 屋内の移乗・移動 | <input type="checkbox"/> 外出の付き添い、送迎等 | <input type="checkbox"/> 服薬 |
| <input type="checkbox"/> 認知症状への対応 | <input type="checkbox"/> 医療面での対応（経管栄養・ストーマ等） | |

〔生活援助〕

- | | |
|---|---|
| <input type="checkbox"/> 食事の準備（調理等） | <input type="checkbox"/> その他の家事（掃除、洗濯、買い物等） |
| <input type="checkbox"/> 金銭管理や生活面に必要な諸手続き | |

〔その他〕

- | | |
|---|---|
| <input type="checkbox"/> その他 | <input type="checkbox"/> 不安に感じていることは、特にない |
| <input type="checkbox"/> 主な介護者に確認しないと、わからない | |

問 13 主な介護者を含め、あて名ご本人の介護や身の回りの手伝い、家事など（以下「ケア」といいます。）をしている人に、18歳未満の人（※）はいますか。（☑は1つ）

※本来、大人がすると想定されているような家事や、家族の世話などを日常的に行っている18歳未満の若者のことを指し、「ヤングケアラー」などと呼ばれています。

- | | |
|--|--|
| <input type="checkbox"/> いる ⇒ 問 14～問 16 へ | <input type="checkbox"/> いない ⇒ 問 17 へ |
|--|--|

●問 13 で「いる」と回答された場合、問 14 から問 16 へのご回答をお願いします。「いない」と回答された場合、問 17 へお進みください。

問 14 問 13 で「いる」と答えた、介護や身の回りの手伝い、家事などを行っている 18 歳未満の人（以下「18 歳未満の人」といいます。）は、普段どんなケアを行っていますか。（あてはまるものすべてに☑）

- | |
|---|
| <input type="checkbox"/> 家の中の家事（食事の用意、後片付け、洗濯、掃除、買い物など）をしている |
| <input type="checkbox"/> 金銭管理（請求書の支払い、銀行でのお金の出し入れなど）をしている |
| <input type="checkbox"/> 身の周りのケア（衣服の脱ぎ着の介助、入浴・トイレの介助、移動介助など）をしている |
| <input type="checkbox"/> その他 |

問15 18歳未満の人がケアをしている頻度はどれくらいですか。（☑は1つ）

- 毎日 週に4～5日 週に2～3日
 週に1日 1か月に数日 その他

問16 18歳未満の人がケアをする理由は何ですか。（あてはまるものすべてに☑）

- (18歳未満の人からみた) 親が病気であるため (18歳未満の人からみた) 親がきょうだいの面倒をみているため
 (18歳未満の人からみた) 親が仕事で忙しいため その他
 ひとり親家庭のため

●ここから再び、全員におうかがいします。

問17 区からの介護に関する情報提供に満足していますか。（☑は1つ）

- 満足している ほぼ満足している どちらともいえない
 やや不満である 不満である

問18 介護のために必要な情報はどこから情報収集を行いますか。（あてはまるものすべてに☑）

- 区の広報紙やチラシ 民生委員・児童委員
 区のホームページ 病院の医師や看護師
 区役所の窓口 家族・親族
 社会福祉協議会 友人・知人
 地域包括支援センター インターネット、SNS
 介護サービス提供事業者 その他
 ケアマネジャー（介護支援専門員） 特にない

あて名ご本人について、おうかがいします

問19 あて名ご本人の年齢について、ご回答ください。（☑は1つ）

- 64歳以下 65～69歳 70～74歳 75～79歳
 80～84歳 85～89歳 90歳以上

問20 あて名ご本人の性別について、ご回答ください。（☑は1つ）

- 男性 女性

問21 あて名ご本人の要介護度について、ご回答ください。（☑は1つ）

- 要支援1 要支援2 要介護1 要介護2
 要介護3 要介護4 要介護5 わからない

問22 現時点での、施設等への入所・入居の検討状況について、ご回答ください。（☑は1つ）

※「施設等」とは、特別養護老人ホーム、老人保健施設、介護療養型医療施設、介護医療院、特定施設（有料老人ホーム等）、グループホーム、地域密着型特定施設、地域密着型特別養護老人ホームを指します。

- 入所・入居は検討していない 入所・入居を検討している
 すでに入所・入居申し込みをしている

問23 あて名ご本人は、かかりつけ医等がいますか。（☑は1つ）

- 区内のかかりつけ医がいる 区外（近隣区）のかかりつけ医がいる
 区外（近隣区以外）のかかりつけ医がいる かかりつけ医はいないが、大学病院を利用している
 かかりつけ医はいないが、自宅で往診や訪問診療を利用している いずれもあてはまらない

問24 あて名ご本人は、現在、訪問診療を利用していますか。（☑は1つ）

※訪問歯科診療や居宅療養管理指導等は含みません。

- 利用している 利用していない

問25 令和4年7月の1か月の間に、介護保険サービス（ただし、住宅改修、福祉用具貸与・購入は除きます）を利用しましたか。（☑は1つ）

- 利用した ⇒ 利用していない ⇒

【問 25 で「利用した」の方のみ】

問 26 ケアプラン（現在の介護サービス計画）の内容について、満足していますか。
（☑は1つ）

- 満足している ほぼ満足している どちらともいえない
 やや不満である 不満である

【問 25 で「利用した」の方のみ】

問 27 ケアマネジャーへの相談頻度はどのぐらいですか。（☑は1つ）

- 1週間に1回以上 2～3週間に1回程度 1か月に1回程度
 2か月に1回程度 2か月に1回より少ない

【問 25 で「利用した」の方のみ】

問 28 ケアマネジャーの対応について、満足していますか。（☑は1つ）

- 満足している ほぼ満足している どちらともいえない
 やや不満である 不満である

【問 25 で「利用した」の方のみ】

問 29 現在受けている介護サービスの質に、満足していますか。（☑は1つ）

- 満足している ほぼ満足している どちらともいえない
 やや不満である 不満である

【問 25 で「利用していない」の方のみ】

問 30 介護保険サービスを利用していない理由は何ですか。
（あてはまるものすべてに☑）

- 現状では、サービスを利用するほどの状態ではない
 あて名ご本人にサービス利用の希望がない
 家族が介護をするため必要ない
 以前、利用していたサービスに不満があった
 利用料を支払うのが難しい
 利用したいサービスが利用できない、身近にない
 住宅改修、福祉用具貸与・購入のみを利用するため
 サービスを受けたいが手続きや利用方法がわからない
 その他

●最後に、全員におうかがいします。

問31 介護保険制度や高齢者保健・福祉事業について、区へのご要望、ご意見などがありましたら、お聞かせください。

以上で調査は終了です。ご協力ありがとうございました。

調査票を3つ折りにして、同封の返信用封筒に入れて、
令和4年8月19日（金）までに投かん（切手不要）してください。

第3章 事業者向け調査

第9期荒川区高齢者プラン策定の ためのアンケート調査

事業者向け調査 【調査票】

ごあいさつ

日頃より荒川区の介護保険事業にご協力いただき、誠にありがとうございます。
現在、荒川区では、令和6年度から8年度を計画期間とする第9期荒川区高齢者プラン策定の準備を進めています。

つきましては、計画を策定するにあたり、皆様のご意見、ご要望をおうかがいいたしたくアンケート調査を実施いたします。調査結果は、今後の荒川区の介護保険事業の方向性を検討する際の基礎資料として活用させていただく予定です。

ご多用のところ大変恐縮ですが、ご協力くださいますようお願い申し上げます。

荒川区 福祉部 介護保険課

記入に際してのお願い

1. この調査は、令和4年7月1日現在、区内で介護サービス(介護予防・地域密着型を含む)を提供する事業者の管理者の方全員に送付させていただきました。管理者の方ご本人がご回答(記入)ください。
2. 宛名ラベルの事業所名、区分(居宅/在宅/施設)をご確認のうえ、ラベル記載の区分に応じた回答を作成してください。
3. 回答は、選択肢から番号に○をすもの、記入欄に直接、数値等を記入していただくものがあります。○をつける数や数値の記入にあたっては、設問をよく読んでお答えください。
4. 回答は、すべて統計的に処理し、個々の調査票を外部に出すことはありません。

調査票記入後は、3つ折りにして、同封の返信用封筒に入れて、
令和4年8月26日(金)までに投かんしてください。

【問合せ先】

●調査票の記入方法等に関するお問い合わせ

(調査委託先：株式会社アールピーアイ栃木)

電話 0120-988-510 ※通話料無料

(平日9時～12時、13時～17時)

※8月11日(木)～16日(火)は受付休止期間となっています。

●調査全般に関するお問い合わせ

荒川区役所介護保険課 介護給付係

電話 03-3802-3111 内線 2431

(平日8時30分～17時15分)

1 事業の状況について

問1 事業の経営状況についてお答えください。（○は1つ）

- | | | | |
|-------|---------|-----------|---------|
| 1. 順調 | 2. やや順調 | 3. やや問題あり | 4. 問題あり |
|-------|---------|-----------|---------|

問2 事業を運営する上での課題は何ですか。次から、主なものを3つまで選んでください。（○は3つまで）

- | | |
|-----------------------------|---------------------------|
| 1. 新規利用者の獲得 | 11. ケアマネジャーなど他事業所・他職種との連携 |
| 2. 利用者のサービス利用の継続 | 12. 医療機関との連携 |
| 3. 利用者や家族の介護保険制度やサービスに対する理解 | 13. 介護報酬が低い |
| 4. 利用者からのハラスメント | 14. 資金繰りが厳しい |
| 5. 苦情や事故への対応 | 15. 書類作成の負担
(主な書類：) |
| 6. 職員の確保、定着化 | 16. 施設・設備の老朽化 |
| 7. 職員の人材育成 | 17. その他
(具体的に：) |
| 8. 職員の高齢化 | 18. 特に問題はない |
| 9. 職員間の連携や情報共有 | |
| 10. 他のサービス事業所との競合 | |

2 人材確保対策について

問3 職員の確保状況についてお答えください。（○は1つ）

- | | |
|--------------------------------------|--------|
| 1. 人員基準を満たし、事業所が必要とする職員数を確保できている | |
| 2. 人員基準を満たすものの、事業所が必要とする職員数にはやや足りない | ⇒問3-1へ |
| 3. 人員基準を満たすものの、事業所が必要とする職員数が確保できていない | |

【問3で「2」または「3」に○をした事業所におうかがいします。】

問3-1 介護職員または看護職員の確保が不足している状況の原因は何ですか。（あてはまるものすべてに○）

- | | |
|-------------------------------|--------------|
| 1. 応募がない | 4. 雇用する余裕がない |
| 2. 定着しない | 5. その他 |
| 3. 応募はあるが、いい人材が集まらない（採用に至らない） | (具体的に：) |

問4 直近5年間に行った職員の募集方法についてお答えください。（あてはまるものすべてに○）

- | | |
|-----------------------|----------------------|
| 1. ハローワークに求人票を出す | 6. 就職相談会等の機会にブースを設ける |
| 2. 福祉系大学・高校に求人票を出す | 7. ホームページ等で周知する |
| 3. 専門学校に求人票を出す | 8. その他 |
| 4. 新聞の折り込み広告等に求人を掲載する | (具体的に：) |
| 5. 職業紹介雑誌等に求人を掲載する | 9. 5年以上、募集を行っていない |

問7 育児や介護等で時間的制約を抱える職員へ行っている配慮についてお答えください。
(あてはまるものすべてに○)

- 1. 育児・介護制度等の利用促進
- 2. 育児・介護制度等の情報提供
- 3. 時間的制約を抱える職員の業務量の軽減
- 4. 時間的制約を抱える職員の業務内容の変更
- 5. 業務を複数人体制とするなど、急な休みや早退時の体制の確立
- 6. 時間的制約を抱える職員がいる管理職等へのマネジメント研修の実施
- 7. その他（具体的に： _____)
- 8. 特に何も行っていない

問8 介護職員等特定処遇改善加算の取得状況についてお答えください。(○は1つ)
加算の対象となる事業所以外の方は問9へお進みください。

- | | | | |
|-------------|--------|----------|--------|
| 1. 取得（申請）する | ⇒問8-1へ | 2. 取得しない | ⇒問8-2へ |
|-------------|--------|----------|--------|

【問8で「1」に○をした事業所におうかがいします。】

問8-1 介護職員の賃金にどのように反映させる予定ですか。(あてはまるものすべてに○)

- 1. 給与表（賃金表等）の改定による賃金水準の引き上げ
- 2. 定期昇給の実施
- 3. 毎月支給される手当として支給
- 4. 一時金（賞与・その他の臨時支給分）として支給
- 5. その他（具体的に： _____)

【問8で「2」に○をした事業所におうかがいします。】

問8-2 介護職員等特定処遇改善加算を取得しない理由を、自由にご記入ください。

.....
.....

問9 行政に対するご要望・ご意見などございましたら、自由にご記入ください。

.....
.....
.....
.....
.....

「ここからは、該当するサービス事業所のみお答えください」

調査内容	宛名ラベルの区分	該当ページ
3 居宅介護支援事業所について	居宅	P 5～7
4 在宅サービス事業所について	在宅	P 8～10
5 施設・居住系サービス事業所について	施設	P11～13

※該当する事業所区分が複数ある場合は、それぞれについて回答してください。

3 居宅介護支援事業所について

問10 令和4年8月1日時点の職員体制についてお答えください。いない場合は、0人とお答えください。

	ケアマネジャーの従事期間 (ケアマネジャーとして業務に従事している年数)					ケアマネジャー以外の 職員数
	1年未満	1～3年未満	3～5年未満	5～10年未満	10年以上	
常勤職員	人	人	人	人	人	人
非常勤職員	人	人	人	人	人	人

問11 令和4年8月1日時点で、貴事業所における希望確保人員数、現在の雇用人員数、不足人員数について、保有する資格ごとに、「常勤職員」「非常勤職員」別にお答えください。いない場合は、0人とお答えください。

【常勤職員】

項目		希望確保人員数	現在の雇用人員数	不足人員数
資格保有者の希望確保人員数、 現在人員数、不足人員数	主任ケアマネジャー	人	人	人
	ケアマネジャー	人	人	人
	その他① ()	人	人	人
	その他② ()	人	人	人

【非常勤職員】

項目		希望確保人員数	現在の雇用人員数	不足人員数
資格保有者の希望確保人員数、 現在人員数、不足人員数	主任ケアマネジャー	人	人	人
	ケアマネジャー	人	人	人
	その他①（ ）	人	人	人
	その他②（ ）	人	人	人

問12 最近1年の資格保有者の採用者数についてお答えください。

いない場合は、0人とお答えください。

常勤職員	人	非常勤職員	人
------	---	-------	---

問13 最近1年の資格保有者の離職者数について、該当する勤続年数ごとにお答えください。

いない場合は、0人とお答えください。

	勤続年数		
	1年未満	1～3年未満	3年以上
常勤職員	人	人	人
非常勤職員	人	人	人

【問13で離職者が1人以上いたと回答した事業所におうかがいします。】

問13-1 職員が離職した理由として考えられることについてお答えください。（あてはまるものすべてに○）

<ol style="list-style-type: none"> 1. 給与・賃金 2. 労働時間・休暇等の条件 3. 仕事内容・やりがい 4. 職場の人間関係 5. 利用者、利用者家族との人間関係 6. 職員・家庭の事情（結婚、出産、育児、転勤、介護等） 7. 職員の病気・怪我 8. 新型コロナウイルス感染症の感染不安 9. 新型コロナウイルス感染症の影響による業務負荷増 10. その他（具体的に： _____)
--

問14 令和4年7月末時点で、貴事業所が担当している利用者数についておうかがいします。担当する利用者がない場合は0人とお答えください。

項目	人数
担当利用者数 (一時的入院なども含め継続的に関わっている利用者数)	要介護者人数 人
	うち荒川区の被保険者数 人
	要支援者人数 人
	うち荒川区の被保険者数 人

問15 令和3年4月1日～令和4年3月31日の1年間の新規利用者数及び中止・廃止となった人数についてお答えください。いない場合は、0人とお答えください。

新規利用者数	人	中止・廃止人数	人
--------	---	---------	---

問16 貴事業所（もしくは他事業所も含めた法人内）では、以下のような研修や資格取得支援などを行っていますか。（あてはまるものすべてに○）

- | |
|---|
| <ol style="list-style-type: none"> 1. ケアマネジャー更新研修費用への補助 2. ケアマネジャー更新研修受講時における支援（業務の一環とした参加の許可） 3. 主任介護支援専門員研修費用への補助 4. 主任介護支援専門員研修受講時における支援（業務の一環とした参加の許可） 5. 区や地域包括支援センターなど地域で実施される研修や連絡会に対して、業務として参加を義務化 6. 外部で開催される研修会の参加費等の補助 7. その他（具体的に： _____) 8. 特に何も行ってない |
|---|

4 在宅サービス事業所について

問17 令和4年8月1日時点の職員体制についてお答えください。いない場合は、0人とお答えください。

	在宅サービスを行う職員数（勤続年数別）					サービス提供を行わない職員数
	1年未満	1～3年未満	3～5年未満	5～10年未満	10年以上	
常勤職員	人	人	人	人	人	人
非常勤職員	人	人	人	人	人	人

問18 令和4年8月1日時点で、貴事業所における希望確保人員数、現在の雇用人員数、不足人員数について、保有する資格ごとに、「常勤職員」「非常勤職員」別にお答えください。いない場合は、0人とお答えください。

【常勤職員】

項目		希望確保人員数	現在の雇用人員数	不足人員数
資格保有者の希望確保人員数、 現在人員数、不足人員数	主任ケアマネジャー	人	人	人
	ケアマネジャー	人	人	人
	社会福祉士	人	人	人
	介護福祉士	人	人	人
	看護師	人	人	人
	その他①（ ）	人	人	人
	その他②（ ）	人	人	人
	その他③（ ）	人	人	人
	その他④（ ）	人	人	人
その他⑤（ ）	人	人	人	

【非常勤職員】

項目		希望確保人員数	現在の雇用人員数	不足人員数
資格保有者の希望確保人員数、 現在人員数、不足人員数	主任ケアマネジャー	人	人	人
	ケアマネジャー	人	人	人
	社会福祉士	人	人	人
	介護福祉士	人	人	人
	看護師	人	人	人
	その他①（ ）	人	人	人
	その他②（ ）	人	人	人
	その他③（ ）	人	人	人
	その他④（ ）	人	人	人
その他⑤（ ）	人	人	人	

問19 令和4年7月末時点のサービス利用者数について、お答えください。いない場合は、0人とお答えください。

		人数
サービス利用者数		人
	うち荒川区の被保険者数	人

問20 貴事業所の営業範囲についてお選びください。（○は1つ）

1. 区内だけで営業している	2. 区外でも営業している
----------------	---------------

問21 最近1年の資格保有者の離職者数について、該当する勤続年数ごとにお答えください。

いない場合は、0人とお答えください。

	勤続年数		
	1年未満	1～3年未満	3年以上
常勤職員	人	人	人
非常勤職員	人	人	人

【問21で離職者が1人以上いたと回答した事業所におうかがいします。】

問21-1 職員が離職した理由として考えられることについてお答えください。（あてはまるものすべてに○）

1. 給与・賃金
2. 労働時間・休暇等の条件
3. 仕事内容・やりがい
4. 職場の人間関係
5. 利用者、利用者家族との人間関係
6. 職員・家庭の事情（結婚、出産、育児、転勤、介護等）
7. 職員の病気・怪我
8. 新型コロナウイルス感染症の感染不安
9. 新型コロナウイルス感染症の影響による業務負担増
10. その他（具体的に： _____)

5 施設・居住系サービス事業所について

問22 令和4年8月1日時点の職員体制についてお答えください。いない場合は、0人とお答えください。

	サービス提供を行う職員数（勤続年数別）					サービス提供を行わない職員数
	1年未満	1～3年未満	3～5年未満	5～10年未満	10年以上	
常勤職員	人	人	人	人	人	人
非常勤職員	人	人	人	人	人	人

問23 令和4年8月1日時点で、貴事業所における希望確保人員数、現在の雇用人員数、不足人員数について、保有する資格ごとに、「常勤職員」「非常勤職員」別にお答えください。いない場合は、0人とお答えください。

【常勤職員】

項目		希望確保人員数	現在の雇用人員数	不足人員数
資格保有者の希望確保人員数、 現在人員数、不足人員数	主任ケアマネジャー	人	人	人
	ケアマネジャー	人	人	人
	社会福祉士	人	人	人
	介護福祉士	人	人	人
	看護師	人	人	人
	その他①（ ）	人	人	人
	その他②（ ）	人	人	人
	その他③（ ）	人	人	人
	その他④（ ）	人	人	人
その他⑤（ ）	人	人	人	

【非常勤職員】

項目		希望確保人員数	現在の雇用人員数	不足人員数
資格保有者の希望確保人員数、 現在人員数、不足人員数	主任ケアマネジャー	人	人	人
	ケアマネジャー	人	人	人
	社会福祉士	人	人	人
	介護福祉士	人	人	人
	看護師	人	人	人
	その他①（ ）	人	人	人
	その他②（ ）	人	人	人
	その他③（ ）	人	人	人
	その他④（ ）	人	人	人
その他⑤（ ）	人	人	人	

問24 令和4年7月末時点のサービス利用者数について、お答えください。いない場合は、0人とお答えください。

		人数
サービス利用者数		人
	うち荒川区の被保険者数	人

問25 令和3年4月1日～令和4年3月31日の1年間の退所者について、退所先別（短期入所は除く）の人数をご記入ください。いない場合は、0人とお答えください。

1. 特別養護老人ホーム	人
2. 介護老人保健施設、介護療養型医療施設、介護医療院	人
3. 認知症高齢者グループホーム	人
4. 病院・診療所	人
5. その他の施設	人
6. 自宅等（親戚宅等を含む）	人
7. 死亡	人
8. 不明、その他	人

問26 令和3年4月1日～令和4年3月31日の1年間の退所者数について、入所期間別の人数をご記入ください。
(短期入所は除く) いない場合は、0人とお答えください。

入所期間	人数
1. 1年未満	人
2. 1年～2年未満	人
3. 2年～3年未満	人
4. 3年～5年未満	人
5. 5年以上	人

問27 最近1年の資格保有者の離職者数について、該当する勤続年数ごとにお答えください。
いない場合は、0人とお答えください。

	勤続年数		
	1年未満	1～3年未満	3年以上
常勤職員	人	人	人
非常勤職員	人	人	人

【問27で離職者が1人以上いたと回答した事業所におうかがいします。】

問27-1 職員が離職した理由として考えられることについてお答えください。(あてはまるものすべてに○)

1. 給与・賃金 2. 労働時間・休暇等の条件 3. 仕事内容・やりがい 4. 職場の人間関係 5. 利用者、利用者家族との人間関係 6. 職員・家庭の事情（結婚、出産、育児、転勤、介護等） 7. 職員の病気・怪我 8. 新型コロナウイルス感染症の感染不安 9. 新型コロナウイルス感染症の影響による業務負荷増 10. その他（具体的に： _____)
--

——— 質問は以上です。ご協力ありがとうございました。 ———

記入もれがないか、今一度お確かめください。

記入した調査票を切り離すことなく3つ折りにして、同封した返信用封筒に切手を貼らずに
令和4年8月26日(金)までに投かんしてください。

**第9期荒川区高齢者プラン策定のための
アンケート調査報告書**

令和5年2月

【発行】荒川区 福祉部 介護保険課

〒116-8501 東京都荒川区2-2-3

TEL 03-3802-3111（代表）
